

Процесс создания объекта дизайна сложный и трудоемкий - разработка эскиза, создание конструкции, макета, правильный подбор материалов и фурнитуры, запуск и контроль производства. Знание и опыт Albert&Shtein открывают для наших дизайнеров пространство возможностей для реализации идей. Диван, кровать, стул или светильник мы запускаем в производство смело и творчески! Интеллектуальные и производственные ресурсы фабрики нам позволяют это уже 10 лет более чем в 100 представительствах России и за рубежом.

Ваш.



Designing an object is a laborious and complicated process. Developing a sketch, creating a layout, choosing proper materials and accessories, launching and supervising production – it seems unreal. Extensive knowledge and experience provides to designers with many executive opportunities for implementations of ideas. Sofas, lounges, beds, chairs and accessories – we're running all these in production with high degree of creativity and courage due to high-grade intellectual and manufacturing persons we have. For more than 10 years. More than 100 representations in Russia and abroad.

Yours.



Уважаемые дамы и господа!

В этом издании Вы найдете не только потрясающие красивые диваны, кресла и аксессуары фабрики Albert&Shtein, но и много полезной информации – размеры и параметры моделей, варианты их сборки и комплектации.

В каждой коллекции мы раскрываем подлинную красоту мебели. Она оживает в линиях, красках и текстурах, в совершенстве деталей, в приятных ощущениях тепла и комфорта. Такая мебель не просто преображает дом, она открывает новые грани наслаждения.

Диваны и кресла Albert&Shtein сделаны по всем законам мебельного искусства – тщательный выбор материалов, ручная сборка и внимательный контроль на всех этапах производства. Поэтому уже более десяти лет наша марка остается эталоном красивого и удобного дизайна, комфортабельности и высокого качества.



< ДИВАНЫ И АКСЕССУАРЫ

МТК «Гранд» Ленинградское шоссе, 100 м. от МКАД т.8 495 780 33 00 доб.4204
МТК Твой Дом (ТЦ «Крокус») 65-66 км. МКАД т.8 499 653 55 17
ТК «Три Кита» Можайское шоссе, 2 км от МКАД т.8 495 780 37 37 доб. 2741
Сантехника 7 Москва, 5-й Донской проезд, 23 т.8 963 680 75 41
МТЦ «Армада» Москва, Кировоградская 11, корп.1 т.8 903 722 20 89
ТВК Экспострой Москва, Нахимовский проспект, 24 т.8 495 779 62 44
ГМ «Софт-Лофт» Москва, Ленинградское шоссе, 58, стр. 21 т.8 495 784 70 71
БП Румянцево Киевское шоссе, 1 км от МКАД корпус Б т.8 495 215 06 14 доб. 0109
ТК «XL» Ярославское шоссе, 1 км от МКАД т.8 495 981 02 82
МЦ «Roomeg» Москва, Ленинская Слобода, 26 т.8 495 212 91 34
ТЦ «Скарабей» 8 км. МКАД д. 3, корпус 1 т. 8 495 424 99 96
Фабричный салон, Автомоторная 1/3, стр.2, т. 8 495 647 15 26

Диваны

 <p>Лоуренс 8</p>	 <p>Рафаэль 54</p>	 <p>Хьюстон 88</p>
 <p>Картель 16</p>	 <p>Даймонд 60</p>	 <p>Нормандия 92</p>
 <p>Эштон 20</p>	 <p>Блэкхок 66</p>	 <p>Хартс 98</p>
 <p>Ральф 28</p>	 <p>Тринити 70</p>	 <p>Георг 102</p>
 <p>Портленд 34</p>	 <p>Аполлон 74</p>	 <p>Сент-Луис 108</p>
 <p>Тенесси 42</p>	 <p>Ленокс 80</p>	
 <p>Аквитания 50</p>	 <p>Ланкастер 84</p>	

Кресла

 <p>Капабланка 112</p>	 <p>Нобель 128</p>
 <p>Феллини 116</p>	 <p>Де Вилль 130</p>
 <p>Диана 118</p>	 <p>Лоуренс 132</p>
 <p>Истерн 120</p>	
 <p>Рендальф 122</p>	
 <p>Миллер 124</p>	



Диваны



*С любовью и наилучшими
пожеланиями Александр Журин*

Лоуренс







"С 1" + "С 1" + угол + "С 2" + канале

Открытая форма, отсутствие локотников, единая легкая конструкция, уникальный дизайн позволили модели стать признанным лидером в коллекции Albert&Shtein. Здесь отсутствует разделение на сиденье и спинку, отчего используется общий матрас, создавая эффект гамака. Однако, невероятный комфорт – не единственное преимущество модели Лоуренс. Ручная сборка, дорогие материалы, разные сочетания кожи и ткани на выбор сделают этот диван предметом искусства в вашем доме.

Секция «С 1»

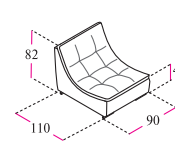

Секция «С 2»

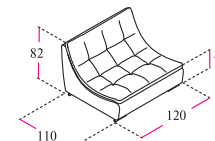

Секция «С 1 радиус»

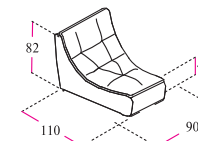

Пуф

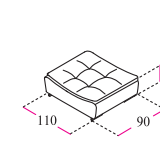

Угол

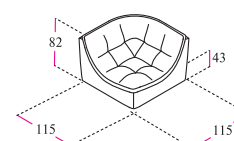

Канале

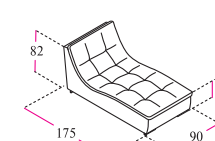

Широкое канале

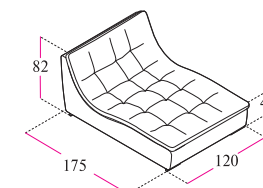

Варианты сборки

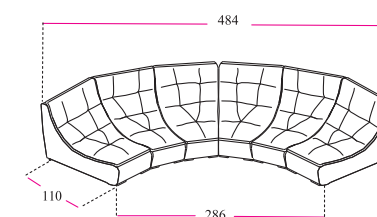
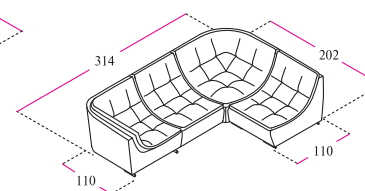
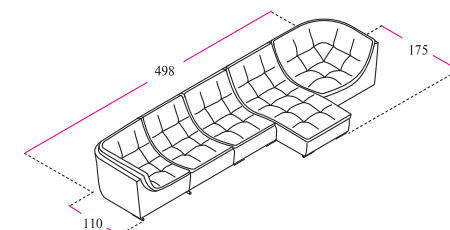
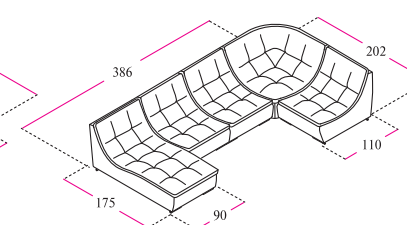
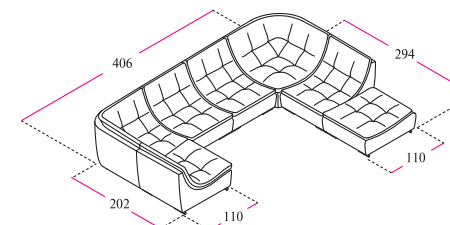

New!





100 «В», 100 «С», Угол, Пуф

«100 В»
правое исполнение
(левое – зеркально)

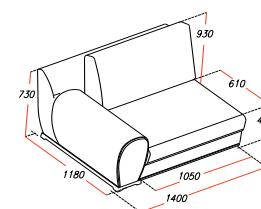

«100 С»

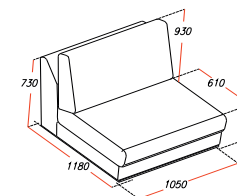

«Угол»

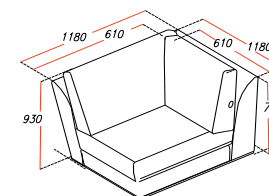

«Пуф»

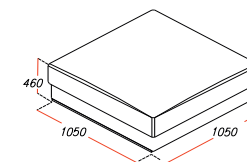

ВАРИАНТЫ СБОРКИ

«100 В» (левая) +
«100 С» + «Угол» +
«100 В» (правая)
«Пуф»

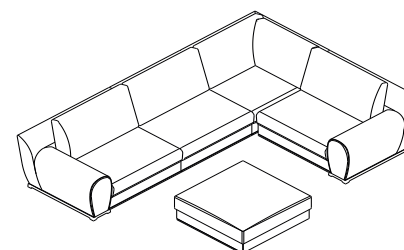

«100 В» (левая) +
«100 С» +
«100 В» (правое)

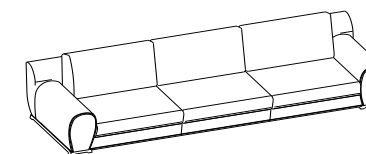

«100 В» (левая) +
«100 В» (правое)

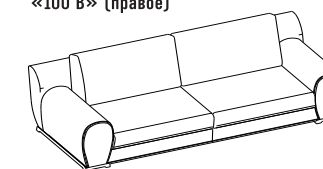

Диван «Картель» - вызов общественному мнению. Предмет интерьера для восхищения и уважения. Гербовое отличие от других, как объединяющая сила, символ единства Вашей семьи. Свободный рисунок каретной стёжки только из высших сортов кожи. Безукоризненно подобран угол наклона спинки. Вариативность выбора дополнительных элементов дивана: сочетание текстиля и кожи, отстрочки, наполнителя, цвета нити.





ALBERT & SHTEIN



Секция «100 В»
левое исполнение

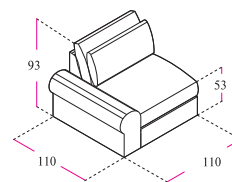

Секция «100 В»
правое исполнение

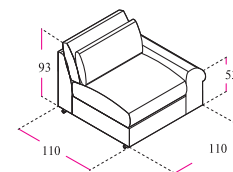

Секция «100 С»

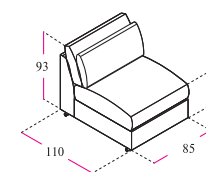

"100 В" + "100 С" + "100 В"

Пуф

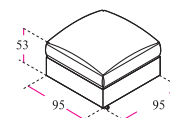

Угол

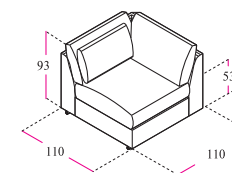

Варианты сборки

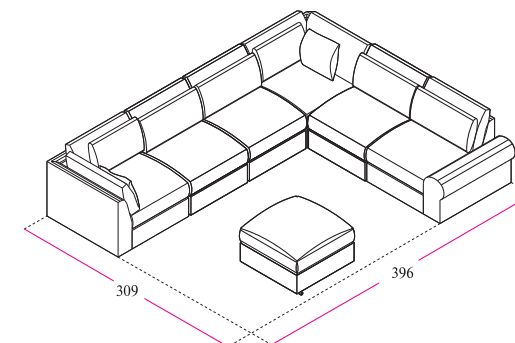
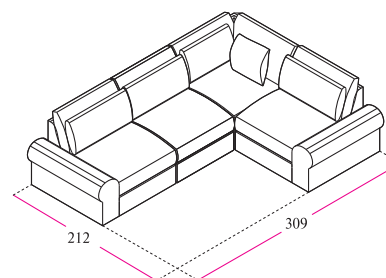
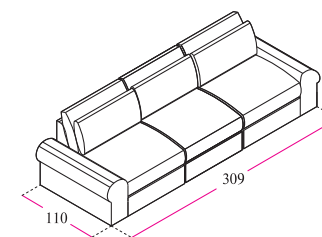
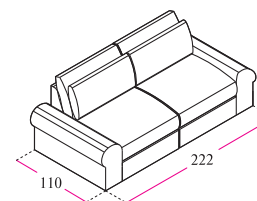

Создавая новую флагманскую модель "Эштон" дизайнеры применили самые яркие решения в проектировании мебели. Диван сочетает классические округлые локотники, характерные для традиционной английской мебели, вместе с современным формообразованием - отдельными глубокими подушками спинки и сиденья. При этом "Эштон" - это полностью продуманная модульная система, позволяющая с легкостью компоновать секции для вашего нового интерьера.







Канapé + "С 1" + "В 1"

Секция «В 1»
левое исполнение
(правое - зеркально)

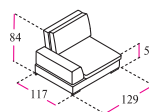

Секция «В 1,5»
левое исполнение
(правое - зеркально)

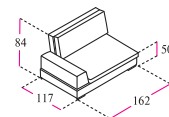

Секция «С 1»

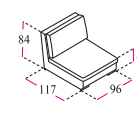

Канapé
левое исполнение
(правое - зеркально)

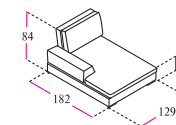

Трапеция

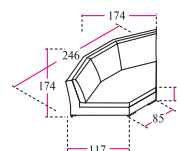

Угол

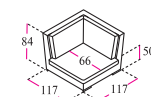

Пуф

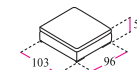

Варианты сборки

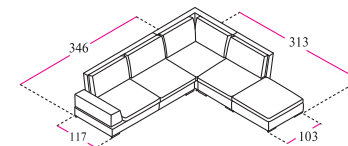
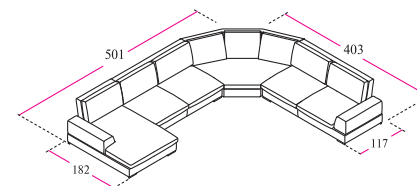
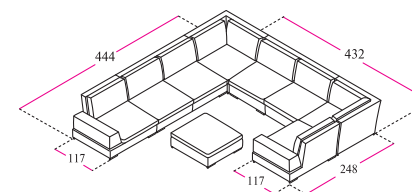
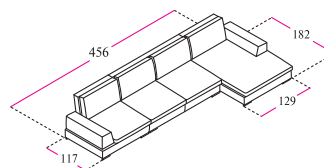

Большой удобный диван. Подушки очень мягкие, но при этом отлично держат форму. Обивка тканью или натуральной кожей. Лаконичный дизайн и удачные пропорции делают эту модель лучшим выбором для современного интерьера.









"220 В" (декоративный локотник) + трапеция + "220 В"

Секция «120 В»
левое исполнение (правое - зеркально)

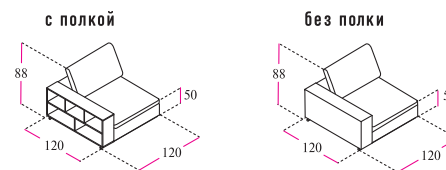

Секция «100 С»

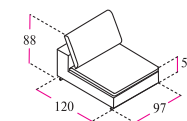

Секция «220 В»
левое исполнение (правое - зеркально)

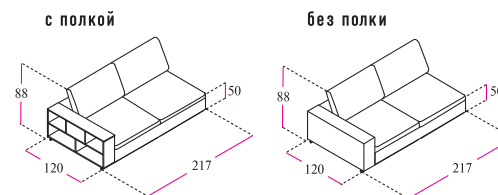

Секция «200 С»

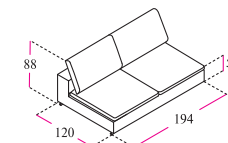

Трапеция

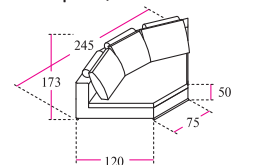

Пуф

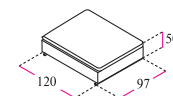

Столик

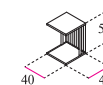

Варианты сборки

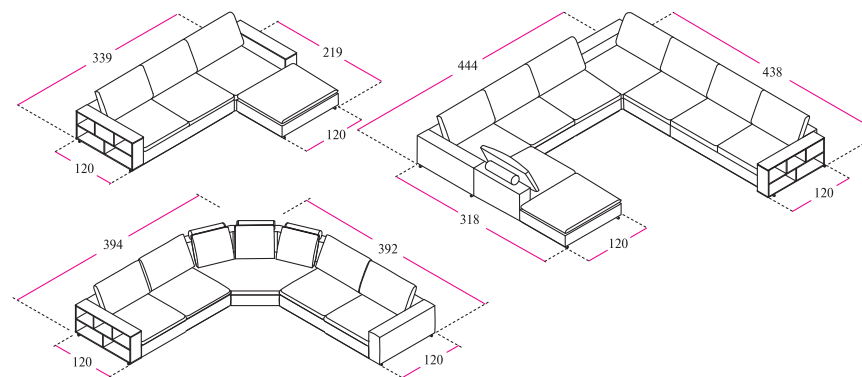

Просторная семейная модель для любителей скандинавской эстетики. Экологичные материалы и ручная сборка делают этот диван прочным и долговечным. Благодаря мягкому наполнителю подушек вы словно утаете в его объятиях. Низкие локотники придают легкость дизайну, а металлические молдинги по периметру подчеркивают форму.









Угол + Угол



Угол + "100" + трапеция + Угол

«100»

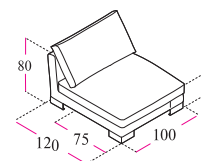

«75»

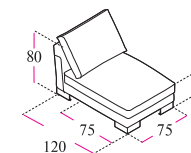

Трапеция

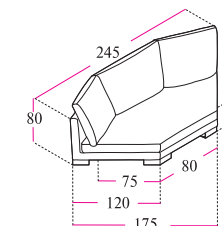

Угол

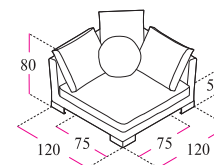

Пуф

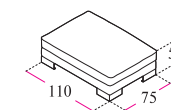

Варианты сборки

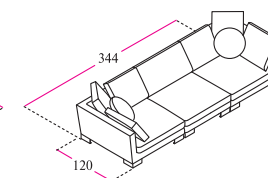
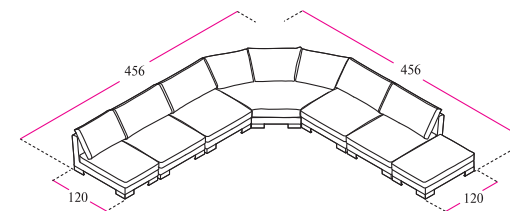
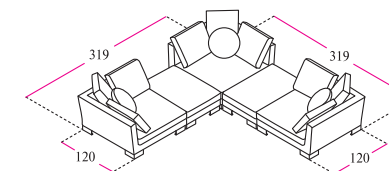
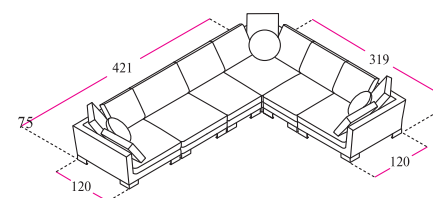

Тенесси – пример утонченного и отточенного стиля. Каркас и спинка представляют собой единое целое, комплектуются подушками и декоративным валиком. Все вместе создает неопишемую мягкость и комфорт во всех измерениях. За счет использования различных наполнителей Тенесси дарит воздушное ощущение, вы погружаетесь в облако, которое обволакивает в своих объях.





"200 В" (декоративная спинка + приставной столик) + Канapé



"200 В" + "125 В"

Просторный и удобный диван состоит из нескольких секций, которые свободно комбинируются, исходя из ваших желаний, стиля и логики интерьера. Каркас из натурального дерева, опоры из массива дуба. В основании спинки и сиденья использован латекс, поэтому диван прекрасно держит форму и обеспечивает анатомически правильную поддержку тела. Модель может быть дополнена декоративными полками-библиотеками и кофейным столиком. Их текстуру и цвет вы можете выбрать сами.

Секция «200 А»

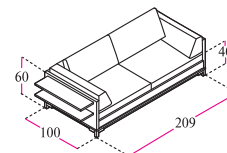

Секция «100 С»

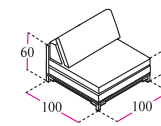

Секция «200 С»

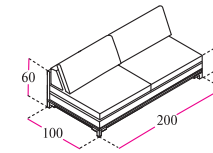

Секция «125 В»
левое исполнение
(правое - зеркально)

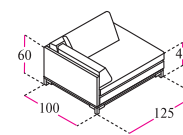

Секция «200 В»
левое исполнение
(правое - зеркально)

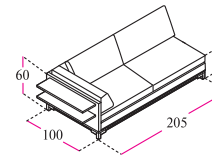

Канapé
правое исполнение
(левое - зеркально)

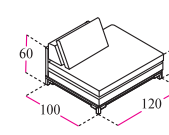

Угол
левое исполнение
(правое - зеркально)

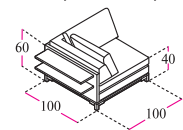

Пуф

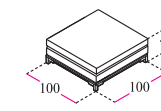

Кресло

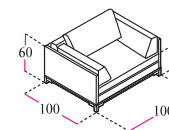

Варианты сборки

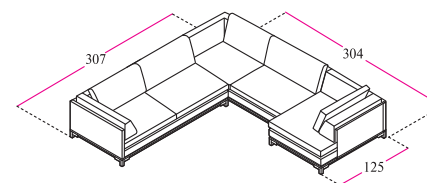
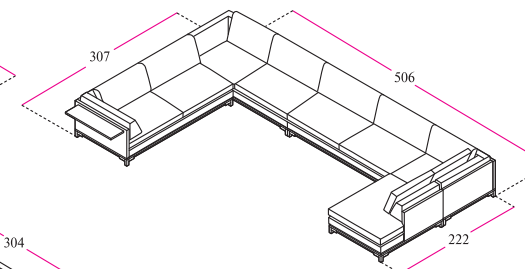
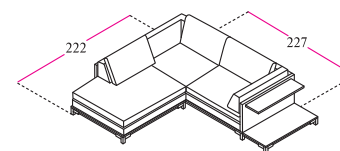







Секции: "А" + "В" + "С"

Секция «А»

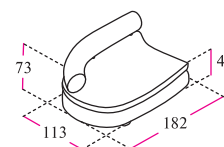

Секция «В»

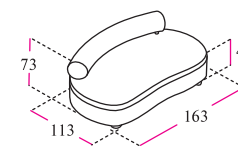

Секция «С»

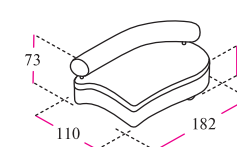

Варианты сборки

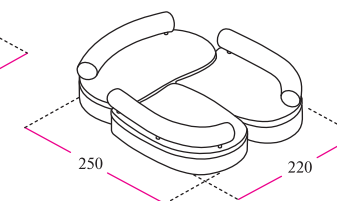
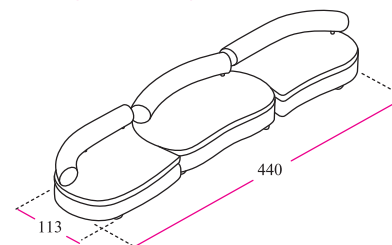

Рафаэль. Звучит романтично. Выглядит так же. Диван замечательной формы. Легкий и эргономичный. Продуманная система направляющих колес позволяет без усилий варьировать положение секций. Идеальное равновесие красоты и функциональности.







"100 В" локотник со столешницей в камне + "100С"
+ Угол + "100С" + "100С" + "100С" + Угол

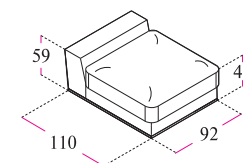
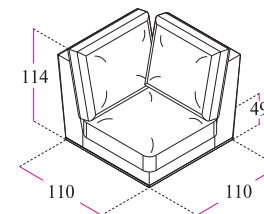
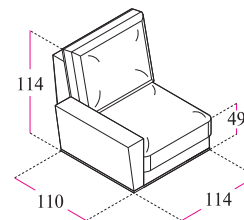
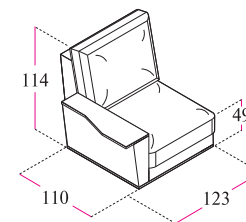
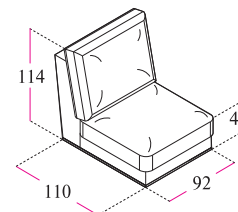
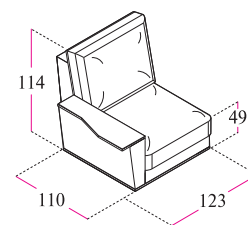

Состав модуля:
«100 В» (левая) со столешницей +
«100 С» +
Угол +
«100 С» +
«100 С» +
Угол

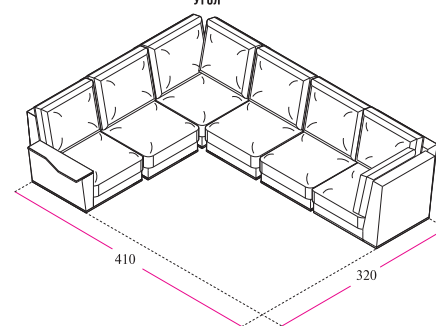

Состав модуля:
«100 В» (левая) +
«100 С» +
«100 В» (правая)

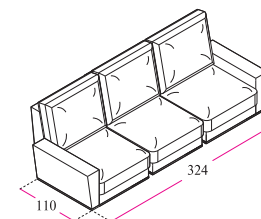

Вы не сможете устоять перед новинкой Albert&Shtein. Диван "Даймонд" разработан как новый эталон комфортной и роскошной серии модульных диванов, поэтому он имеет самую высокую спинку и особо глубокие и мягкие подушки. Ощущение изысканности дополнит боковая столешница и шестиугольный столик из натуральной яшмы. Смело очерченные геометричные линии металлической окантовки по периметру дивана, придают силуэту строгость. Мы так же не забыли про декоративные подушки из тканей с оригинальными узорами и гармоничными сочетаниями цвета, чтобы вы всегда оставались в возвышенном настроении.





"212 B" + Канapé

Секция «212 В» поворотная
левое исполнение
(правое - зеркально)

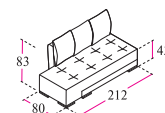

Секция «212 В» поворотная
левое исполнение
(правое - зеркально)
в разложенном виде

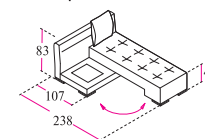

Канapé
правое исполнение
(левое - зеркально)

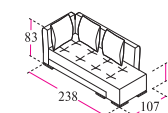

Канapé с бельевым ящиком
правое исполнение
(левое - зеркально)
в разложенном виде

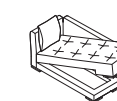

Варианты сборки

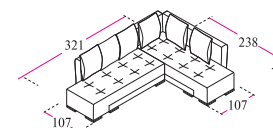

в разложенном виде

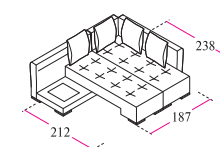

габаритные
размеры
спального
места
212x160

Эта модель отличается лаконичностью прямоугольных форм, минимализмом в отделке и авторской системой изменения компоновки. Спроектированный конструкторами фабрики необычный механизм трансформации, позволяет перемещать секцию и использовать всю поверхность дивана как спальное место.





Кресло



Диван - кровать

Диван-кровать
(стандартный локотник)

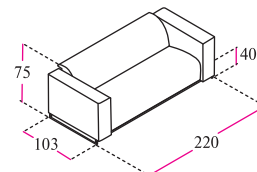

Кресло, кресло-кровать
(стандартный локотник)

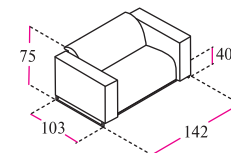

Диван-кровать
«Тринити II»
(стандартный локотник)

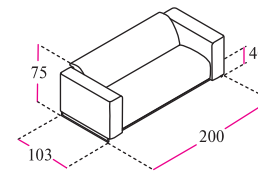

Диван-кровать
(локотник №2)

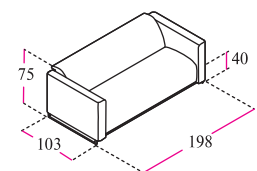

Кресло, кресло-кровать
(локотник №2)

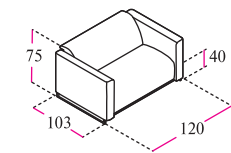

Диван-кровать
«Тринити II»
(локотник №2)

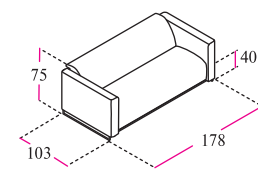

В разложенном виде
(габаритные размеры
спального места 195x160)

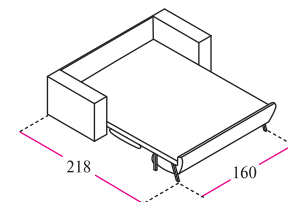

В разложенном виде
(габаритные размеры
спального места 195x81)

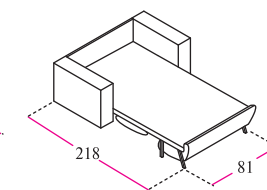

В разложенном виде
(габаритные размеры
спального места 195x140)

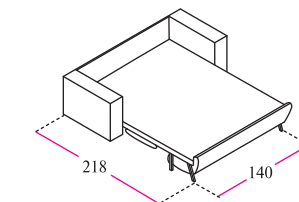

В нем нет ничего лишнего. Только самое лучшее: практичность и функциональность. Оригинальный и удобный механизм трансформации позволяет сделать из этого красивого дивана просторную двуспальную кровать. Ведь у вас всегда должен быть запасной план!







Канapé + "84 С" + "84 С" + "106 В" + "106 В"

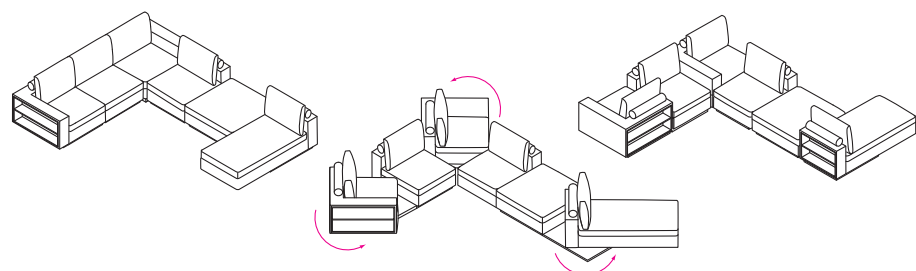

Когда этот красавец появится в вашем доме, перед вами откроются потрясающие возможности. Его секции - независимые элементы, поэтому используйте их вместе или отдельно. Сделайте один большой или два компактных дивана. Составьте угловую, прямоугольную или линейную композицию. Экспериментируйте с пространством и интерьером. Удивляйте. Фантазируйте. Играйте. Это действительно просто. И очень интересно!

Секция «106 В»
правое исполнение
(левое - зеркально).
Является завершающей
в модуле дивана.

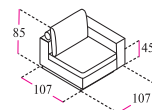

Секция «106 В» угловая
правое исполнение
(левое - зеркально).
Устанавливается
в углу набора.

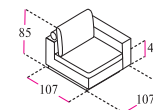

Полка декоративная



Полка спинки
секции «84 С»



Полка
секций «106 В»,
«106 В» угловая,
канapé

Секция «84 С»

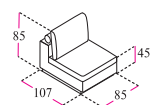

Канapé поворотное
левое исполнение
(правое - зеркально)

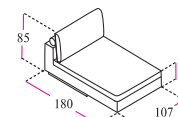

Пуф

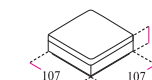

Секции «106В», «106В» угловая могут иметь спинку или локотник со встроенной декоративной полкой (полка располагается только с одной стороны), а секции «84С» и канapé - спинку с полкой.

Варианты сборки

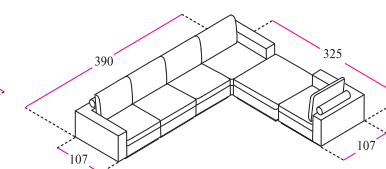
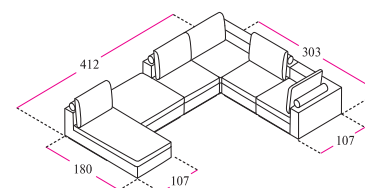





Секции: "А" + "В" + "С"
пуф

Секция «А»
правое исполнение
(левое - зеркально)

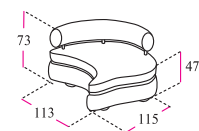

Секция «В»

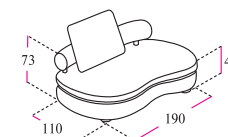

Секция «С»
левое исполнение
(правое - зеркально)

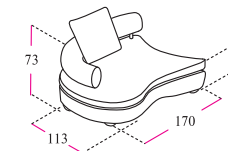

Кресло

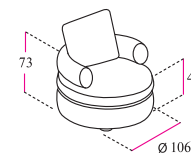

Пуф

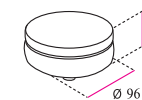

Варианты сборки

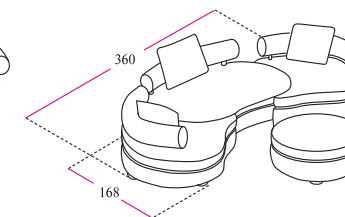
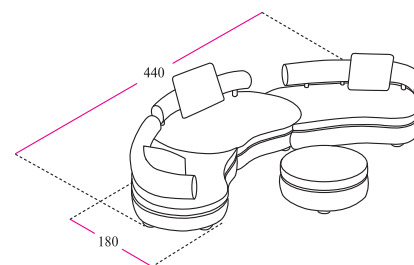

Мягкие изгибы и отсутствие прямых углов. Вот она, изящная эргономика. Коллекция включает диван, кресло и пуф с дополнительной столешницей, декорированной дубовым шпоном. Продуманная система направляющих колес позволяет с легкостью варьировать положения секций, меняя зонирование в помещении.





Канapé + "200 В"

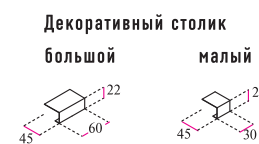
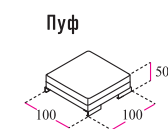
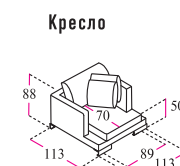
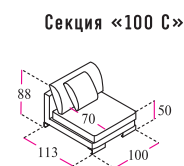
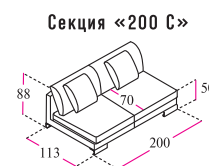
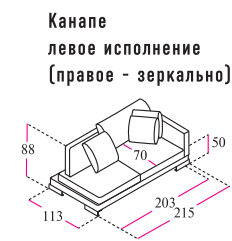
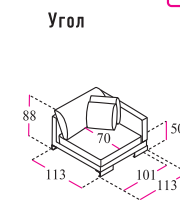
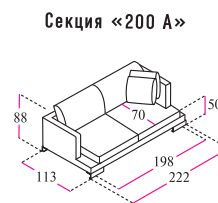
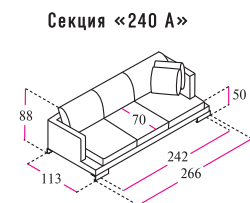

Варианты сборки

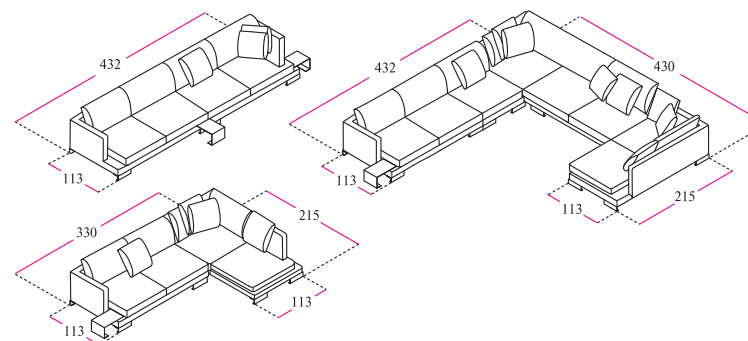

Когда вы начнете тонуть в мягкости этого дивана, то не захотите, чтобы вас спасали. Его секрет кроется в больших комфортабельных подушках, наполненных миксом тончайшего пера и невесомого пуха. Ланкастер-это удобство со знаком бесконечности!



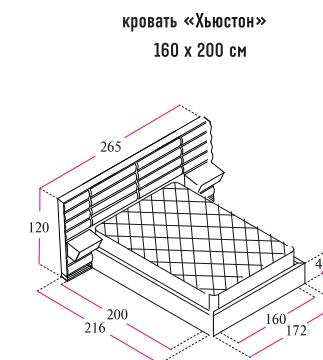
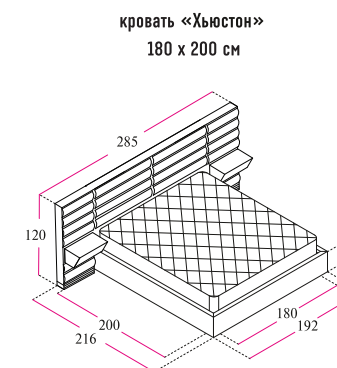
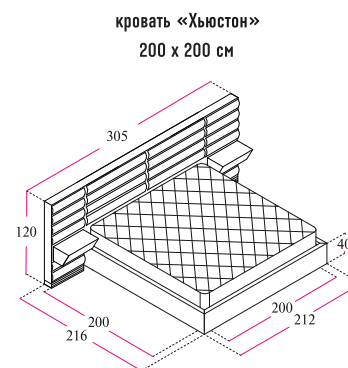

кровать «Хьюстон»
200 x 200 см

кровать «Хьюстон»
180 x 200 см

кровать «Хьюстон»
160 x 200 см

кровать «Хьюстон»
200 x 200 см
(в разложенном виде)

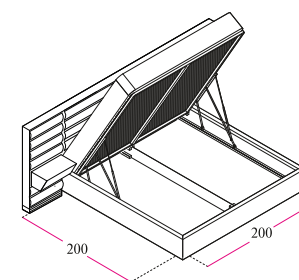

кровать «Хьюстон»
180 x 200 см
(в разложенном виде)

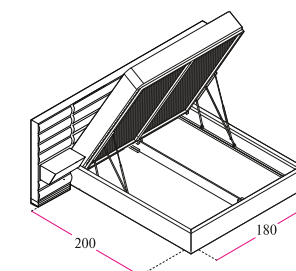

кровать «Хьюстон»
160 x 200 см
(в разложенном виде)

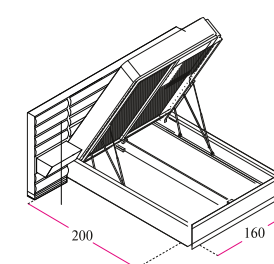

Самая передовая модель в серии The Art of Sleeping. Высокая и широкая спинка декорирована панелями с мягким наполнителем. Вы сами выбираете цвет и фактуру обивки. В изголовье встроены выдвижные ящики необычной формы. По всему нижнему периметру кровати установлена яркая функциональная диодная подсветка.







"100 В" + "100 С" + "100 В"

Секция «200 А»

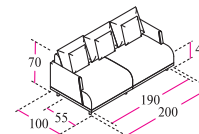

Секция «100 С»

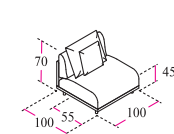

Секция «200 С»

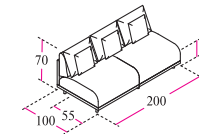

Секция «100 В»
правое исполнение
(левое - зеркально)

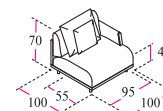

Секция «200 В»
правое исполнение
(левое - зеркально)

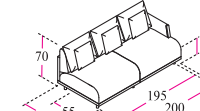

Угол

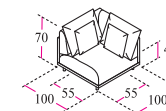

Кресло

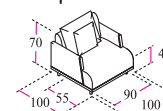

Пуф

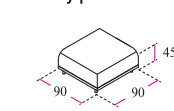

Варианты сборки

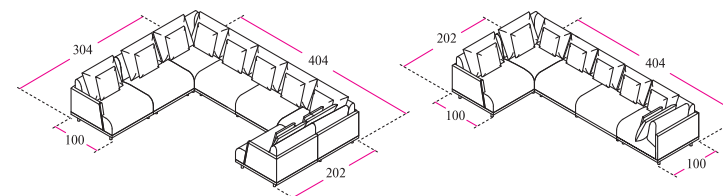

Артистичный диван из новой коллекции фабрики Albert&Shtein. В нем можно увидеть предмет искусства, символ роскоши или эталон комфорта. Модель совершенна с любой точки зрения.





Секция «105 С»

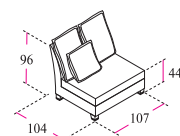

Секция «90 С»

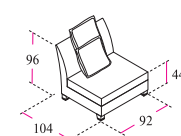

Угол

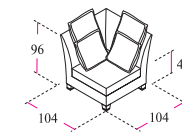

Секция «200 В»
правое исполнение
(левое - зеркально)

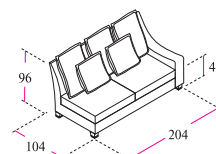

Секция «125 В»
правое исполнение
(левое - зеркально)

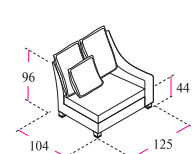

Трапеция

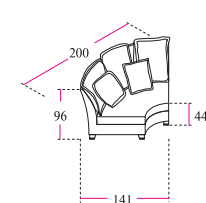

Варианты сборки

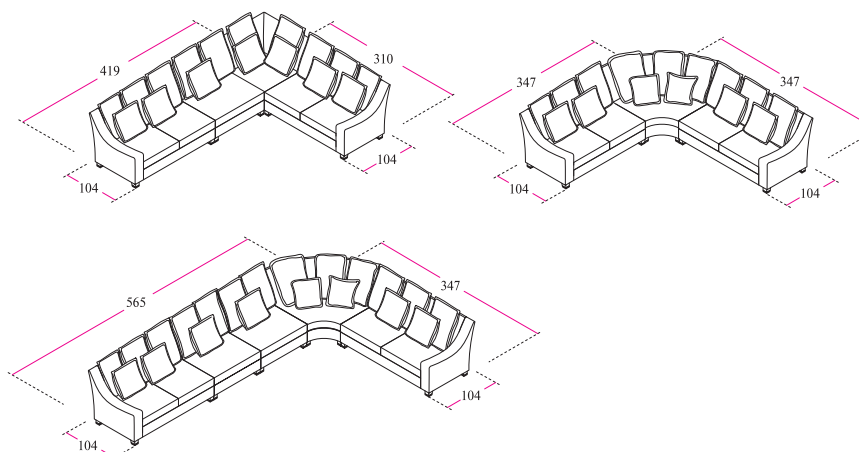

"125 В" + Трапеция + "200 В"

Изящный диван является классикой коллекции фабрики Albert&Shtein. Глубина сидений, наклон и высота спинки просчитаны с позиций эргономики. Наполнитель на основе эластичного волокна гарантирует идеальный баланс упругости и мягкости. Наслаждайтесь!







Диван "240"

Диван «240»

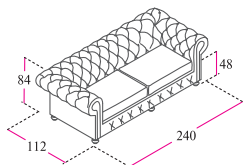

Диван «220»

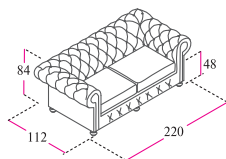

Кресло

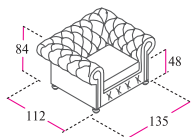

Кожа грубой выделки, пикованные скругленные спинки, отделка гвоздями по периметру – сочетание деталей воссоздает брутальный английский стиль. Георг выполняется исключительно вручную. Вы почувствуете авторское прикосновение мастера в мельчайших тонкостях проработки дивана. Модель в комплекте с креслами и журнальным столиком гармонично завершают джентельменский интерьер.





Кресло

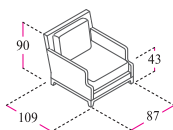

Диван

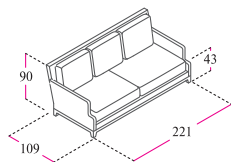

Дизайнеры фабрики вложили в классическую форму этого дивана абсолютно современное содержание. Использовали высокотехнологичные и экологически чистые материалы. Рассчитали идеальный баланс упругости и мягкости. Разработали несколько вариантов инновационного трехслойного наполнителя, чтобы вы могли выбрать любой из них. Следующий ход за вами.





Кресла



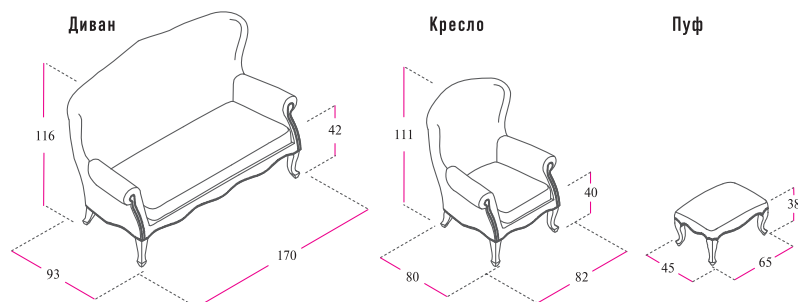

Лаконичная интерпретация барочных идей в виде кресла. Создавая эту модель, дизайнеры фабрики черпали вдохновение в эпохе Людовика XV, когда в Европе сформировался один из красивейших мебельных стилей, названный в честь этого французского короля.

Капабланка

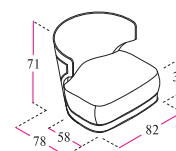

Низкая спинка с потрясающей формой боковой поддержки, смело очерченные грани и необычайно изящная пластика поверхностей. Феллини можно выставлять на автошоу в Женеве!

Феллини



Кресло правое исполнение
(левое зеркально)

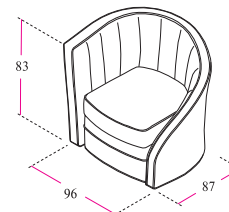

Обтекаемая форма. Высочайший уровень исполнения, эргономичность и качество ручной сборки. Благодаря подвижной платформе кресло свободно вращается вокруг своей оси.

Диана

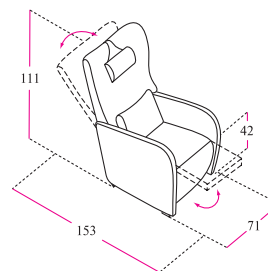

А в этом кресле что-то есть! Пульт управления отдыхом, например. Одним нажатием вы меняете наклон спинки, вторым – приводите ее в исходное положение. Так легко и так удобно. Высший балл за эргономичность!

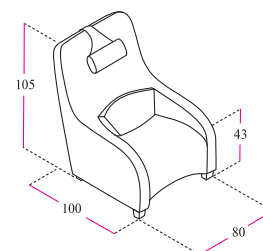

Кресло в английской мебели традиции. Диктатура плавных линий и низкие удобные подлокотники делают модель по-домашнему уютной. Теперь даже самые простые удовольствия – чашечка ароматного кофе, свежая газета или послеобеденный отдых, покажутся вам немного слаще.

Рендальф

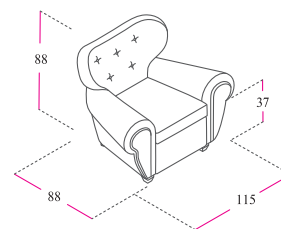

Воплощение мужского начала в мягкой мебели. Плавные массивные формы, гордые пропорции и великолепная кожаная отделка. Миллер-это, безусловно, кресло представительского класса. Очень органично смотрится в роскошных интерьерах или в рабочем кабинете.

Миллер



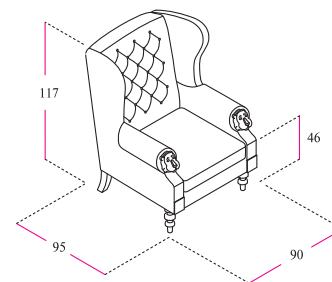

Если возводите собственный дворец, то без трона вам не обойтись. Присмотритесь к креслу Нобель. В его дизайне использованы самые сильные декоративные ходы: изящные фигурные опоры, отделка изумительно мягкой кожей, аристократичные утяжки и резные подлокотники. Текстуру и цвет дерева выбираете вы. Мы предлагаем более 30 эксклюзивных вариантов.

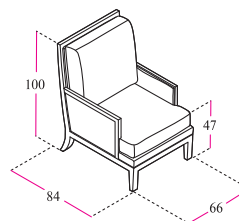

Кресло «Де Виль» — самостоятельный предмет, вокруг которого с легкостью формируется современное пространство. Благодаря лаконичному дизайну, оно притягивает к себе взгляд.



*С любовью и наилучшими
пожеланиями Александр Журин*





Lounge bar «Tommy-D»

Индивидуальные проекты

Уважаемые Господа архитекторы, дизайнеры и декораторы!

На нашей фабрике организован отдел по работе с дизайнерами и архитекторами, а также людьми, имеющими отношение к строительному, гостиничному и ресторанному бизнесу.

Специально для вас разработана корпоративная программа, направленная на взаимовыгодное сотрудничество и долгосрочные деловые отношения.



ресторан «Черноморская Ривьера»

Работая с индивидуальными заказами, мы готовы воплощать самые смелые и неординарные идеи. Благодаря практически безграничным возможностям современного производственного комплекса и профессиональной команде дизайнеров фабрики мы быстро, красиво и уверенно решаем задачи любой сложности.



Остерегайтесь Подделок!

В связи с участвовавшими случаями подделок продукции Albert&Shtein, считаем необходимым ознакомить Вас с важной информацией о подлинности изделий, производимых нашей компанией.

Если вам важно качество, сервис и неподдельный комфорт оригинальной продукции компании Albert&Shtein, рекомендуем обратить внимание на перечень критериев исключающих подделку.

- наличие фирменной надписи Albert&Shtein на технической ткани изделия;
- фирменный паспорт Albert&Shtein прилагающийся к каждому изделию, производимому в нашей компании;
- обязательное наличие печати ОТК внутри паспорта, подтверждающее факт того, что изделие прошло отдел технического контроля;
- каждое изделие, производимое в нашей компании, имеет фирменную бирку AS;
- изделия нашей компании упаковываются в фирменную картонную бумагу с логотипом Albert&Shtein;
- сотрудники отдела доставки носят одежду с изображением логотипа Albert&Shtein;
- продукция нашей компании доставляется на грузовых автомашинах с изображением логотипа и изделий Albert&Shtein;
- в течение месяца, с момента доставки изделия, с вами свяжутся сотрудники call-центра Albert&Shtein и заинтересуются качеством работы сотрудников нашей компании;

Оформив покупку в компании Albert&Shtein, вы получаете следующий пакет документов:

- договор купли-продажи
- счет-заказ
- бланки спецификации изделия
- доставочный лист

Сотрудники компании Albert&Shtein не выезжают на дом к покупателям и не принимают оплаты! Будьте внимательны при совершении сделок! Не приобретайте изделия у частных лиц!

Подробную информацию Вы найдете на сайте www.albertshtein.com

Варианты декоративных покрытий



Натуральный дуб

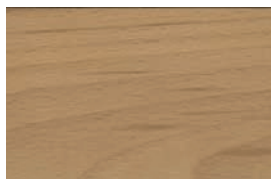

Светлый бук



Темный орех

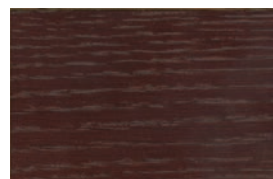

Махагон



Венге-масло светлый

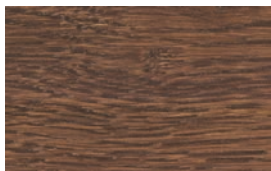

Венге-масло

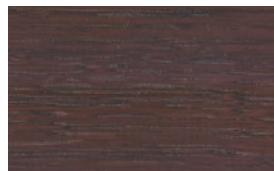

Венге-масло темный



Венге-лак



Беленый дуб

Варианты обработки металла

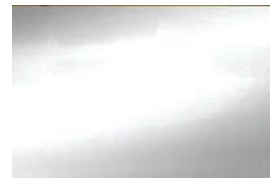

Полирование



Шлифование



Хром коричневый



Хром чёрный

Варианты покрытий: металл, облицованный кожей

Стекло органическое

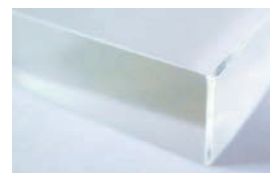

Прозрачное



Матовое

Варианты декоративных гвоздей



Золото



Старое золото



Серебро



Матовое серебро



Оранжевый



Сталь



Старая сталь

Варианты покрытий: каленое стекло

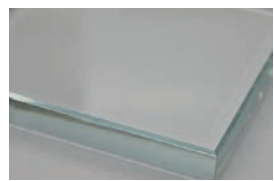

Прозрачное (оптивайт)

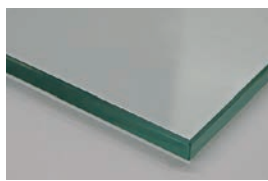

Прозрачное

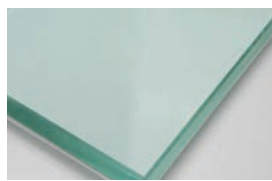

Матовое прозрачное

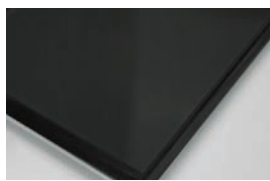

Тонированное черное



Тонированное прозрачное
бронза



Тонированное матовое
бронза

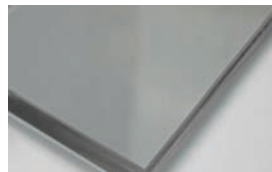

Тонированное прозрачное
серое

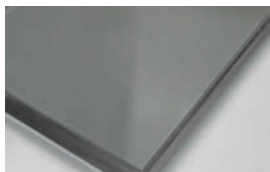

Тонированное матовое
серое

Варианты покрытий: зеркало

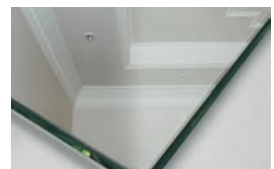

Серебряное

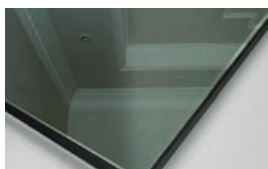

Голубое

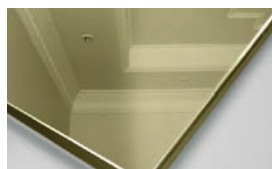

Бронзовое

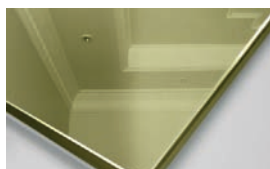

Золотое

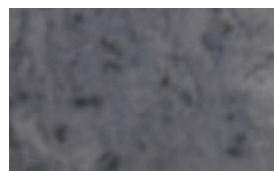

Мурена

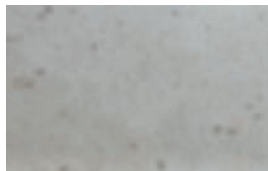

Бьянко nero



Гриджио Аргенто

ARCH SKIN

Arch-Skin Design Oxide 3000x1000x5

+7 (495) 777 65 70
+7 (495) 981 23 09
www.arch-skin.com

Arch Skin - архитектурная кожа
для вашего дома и интерьера



Arch-Skin