

www.arderia.ru

ARDERIA[®]

Экономичный

- минимальное потребление газа и электроэнергии
- высокий КПД

Надежный

- защита от перепадов напряжения
- встроенная система безопасности
- высокое качество

Удобный

- электронный пульт управления
- низкий уровень шума
- коаксиальный дымоход

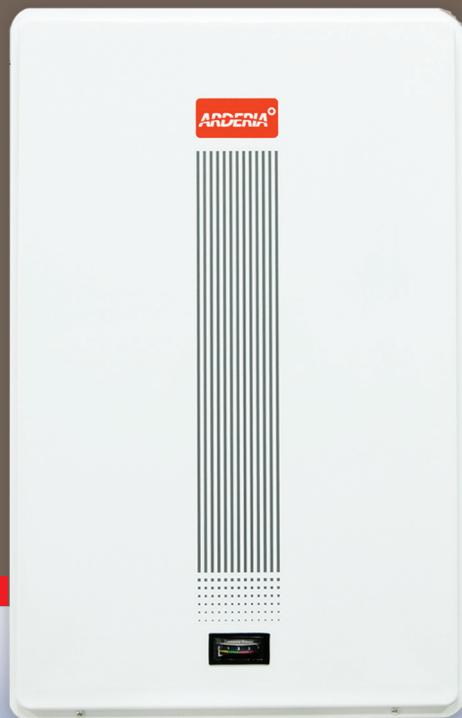

Двухконтурный
КОТЁЛ
Для отопления и горячего водоснабжения



Тепло вашему дому

Котлы Arderia это настенные газовые котлы с закрытой камерой сгорания предназначенные для отопления и горячего водоснабжения мощностью от 16 до 40,7 кВт. Выпускаются котлы Arderia ведущим производителем отопительного оборудования в Южной Корее компанией Daesung. Они сочетают в себе экономичность, высокое качество и исключительную надёжность. На данный момент предлагаются две модификации: для использования с коаксиальными дымоходами из нержавеющей стали и для использования с коаксиальными и раздельными дымоходами из алюминия.

Котлы Arderia это результат совместной работы инженеров Группы Апрель и южнокорейской компании Daesung. Взяв за основу котёл корейского производителя, инженеры Группы Апрель разработали на его базе усовершенствованный вариант, который полностью адаптирован для работы в суровых российских условиях. Были учтены требования по безопасности, климатические особенности, а главное были внесены изменения позволяющие использовать котёл при пониженном давлении газа и нестабильном напряжении. Была разработана модель COAXIAL, которая может использоваться с дымоходами европейского типа. Коаксиальными дымоходами 100/60 мм и раздельными дымоходами диаметром 80 мм.

Группа Апрель также уделяет особое внимание сервисному обслуживанию своего оборудования. Мы обеспечиваем всестороннюю техническую поддержку, постоянно проводим семинары по обучению специалистов, своевременно предоставляем необходимые запасные части. Срок гарантии на котлы Arderia составляет 2 года. Для производства котлов используются только проверенные, качественные комплектующие и материалы. Мы не используем дешёвые заменители.

Котлы Arderia это современное оборудование, обеспечивающее высокий уровень надёжности и комфорта.



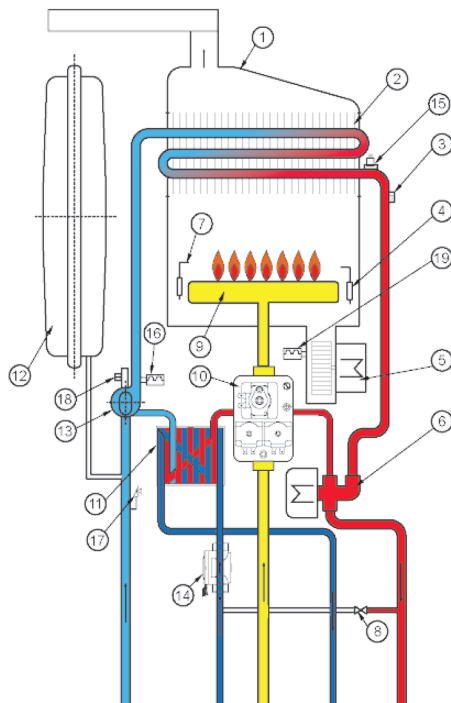
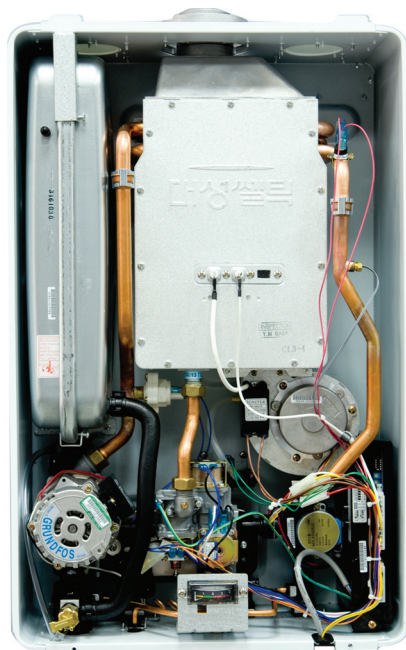

1. Коллектор отработанных газов.
2. Теплообменник первичный.
3. Температурный датчик.
4. Датчик ионизации.
5. Вентилятор.
6. Кран трёхходовой.
7. Электрод зажигания.
8. Устройство подпитки.
9. Горелка газовая.
10. Клапан газовый.

11. Теплообменник пластинчатый.
12. Бак расширительный.
13. Насос циркуляционный.
14. Датчик протока воды ГВС.
15. Термостат перегрева.
16. Датчик давления теплоносителя.
17. Клапан сброса давления.
18. Клапан воздухопускной автоматический.
19. Датчик давления воздуха.

Контроль качества на каждом этапе

Компания Daesung использует систему сборки Toyota при которой все сотрудники несут личную ответственность за каждый произведенный котёл. По номеру котла можно легко определить, кем он был собран, из какой партии были комплектующие и кто проводил испытания на качество.

После сборки все котлы Arderia проходят испытания в рабочем режиме с подключением газа, контура отопления и контура горячего водоснабжения. Из каждой партии в 500 штук 2 котла отбираются для более тщательной проверки в специальной лаборатории. После испытаний инспектор по качеству ставит свой личный штамп на каждый котёл и если в будущем обнаружится брак, то весь персонал будет нести за это личную ответственность.



Два теплообменника

Многие производители котлов для удешевления конструкции вместо двух теплообменников стали использовать один битермический, который быстро засоряется и имеет небольшой срок службы. В котлах Arderia используются два теплообменника. Первый из высококачественной меди для системы отопления, второй пластинчатый из нержавеющей стали для приготовления горячей воды. Это значительно увеличивает срок службы котла и повышает качество его работы.

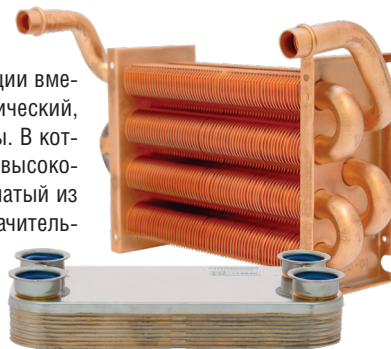

Встроенный стабилизатор напряжения

Специальный чип SMPS выполняет функции стабилизатора напряжения. Благодаря этому котёл Arderia может работать в диапазоне от 150 до 286 В. Причем кратковременные перепады могут быть от 140 до 320 В. Это обеспечит бесперебойную работу котла в любых существующих электросетях с нестабильным напряжением и защитит электронику от повреждения. И, конечно же, это позволяет сэкономить деньги на приобретении отдельного стабилизатора.

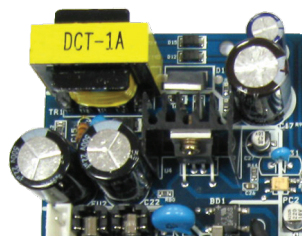

Система защиты

Котлы Arderia имеют надежную систему защиты, которая включает защиту от перегрева котла, защиту от замерзания, защиту от перепадов напряжения и защиту от утечки газа. Если в системе недостаточный уровень теплоносителя или заблокирован дымоход, котёл предотвратит возникновение аварийной ситуации. Используя котлы Arderia, вы будете уверены в их полной безопасности.

ARDERIA®

Наддув с помощью вентилятора постоянного тока

В большинстве котлов используются вентиляторы переменного тока, которые стоят после камеры сгорания. Такие вентиляторы могут работать только с одной скоростью. Но для дымоходов разной длины нужно создавать разное давление, и для сжигания различного количества газа нужно различное количество воздуха. С помощью вентилятора старой конструкции невозможно создать необходимые условия для оптимальной работы котла.

В котлах Arderia устанавливается вентилятор постоянного тока, который может работать с любой необходимой скоростью. Он обеспечивает оптимальное давление воздуха в каждый конкретный момент. Так как он расположен перед камерой сгорания, то он создаёт не разрежение, а наддув воздуха. Он подаёт в камеру сгорания столько воздуха, сколько нужно для эффективной работы котла.

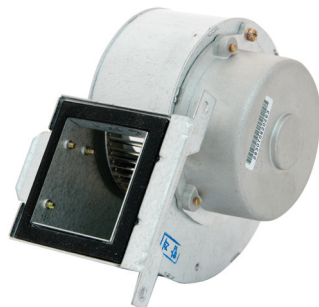

Насос с сухим ротором

Со временем в системе отопления образуется грязь, накипь и ржавчина. Это приводит к поломке насосов с мокрым ротором. В котлах Arderia используются насосы с сухим ротором, для которых этой проблемы не существует. В насосах с сухим ротором нет контакта теплоносителя с вращающимся ротором электромотора, тем самым ротор полностью защищен от заклинивания и засорения. Также стоит отметить, что КПД у насосов с сухим ротором значительно выше. Все насосы для котлов Arderia производятся на заводе в Южной Корее, который входит в известную международную группу Grundfos.

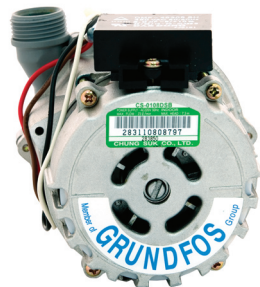

Минимальное рабочее давление газа 4 мбар

Котёл полностью адаптирован к работе в российских условиях. Котлы Arderia могут работать при минимальном давлении газа всего 4 мбар. Это защитит потребителя от падений давления в газовых магистралях и обеспечит бесперебойную работу котла в зимний период.

Удобное управление

Удобный и понятный выносной пульт управления позволяет настраивать нужную температуру теплоносителя и горячей воды. Так как пульт выносной, он может располагаться в любом удобном для пользователя месте. Пульт также имеет функцию самодиагностики. То есть, при возникновении неполадок на дисплее высвечивается код соответствующей ошибки. Это значительно упрощает поиск и устранение неисправностей.

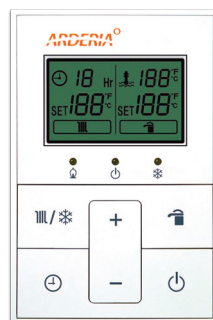

Котлы Arderia могут использоваться с различными типами дымоходов, чтобы сменить один тип дымохода на другой необходимо поменять специальные фланцы крепления дымоходов в верхней части котла.

Коаксиальный дымоход из алюминия 100/60 мм

Максимальная длина прямого дымохода составляет 5 метров + первый присоединительный угол, который не учитывается в расчётах.

Угол 90° эквивалентен 1,32 метра прямой трубы.
Угол 45° эквивалентен 1,07 метрам прямой трубы.

Элементы коаксиального дымохода из алюминия 100/60 мм:

1. Комплект коаксиальный Arderia 100/60 код A-001
2. Угол коаксиальный присоединительный 90° 100/60 код A-011
3. Угол коаксиальный 90° 100/60 код A-004
4. Труба коаксиальная 0,5 м 100/60 код A-005
5. Труба коаксиальная 1,0 м 100/60 код A-006
6. Труба коаксиальная с наконечником 100/60 код A-010
7. Фланец отвода продуктов сгорания коаксиальный
8. Фланцы декоративные 100/60 код A-012



Раздельный дымоход из алюминия 80 мм

Максимальная длина прямого дымохода для подвода воздуха составляет не более 15 метров + первый присоединительный угол, который не учитывается в расчётах.

Максимальная длина прямого дымохода для отвода продуктов сгорания также составляет не более 15 метров + первый присоединительный угол, который не учитывается в расчётах.

Угол 90° эквивалентен 2,24 метру прямой трубы.

Угол 45° эквивалентен 1,03 метра прямой трубы.

Элементы раздельного дымохода из алюминия:

1. Угол 90° Ø80 мм код код YSD-001
2. Труба 0,5 м с наконечником Ø80 мм код код YSD-002
3. Труба 1,0 м Ø80 мм код код YSD-003
4. Труба 0,5 м Ø80 мм код код YSD-004
5. Комплект фланцев присоединительных D80



Коаксиальный дымоход из нержавеющей стали 100/75 мм



Максимальная длина прямого дымохода составляет 10 метров.

Угол 90° эквивалентен 1 метру прямой трубы.

Угол 45° эквивалентен 0,5 метра прямой трубы.

Комплекты коаксиального дымохода из нержавеющей стали 100/75 мм:

1. Комплект дымохода ESR 1,0 м боковой
2. Комплект дымохода ESR 1,0 м задний

Присоединительные размеры

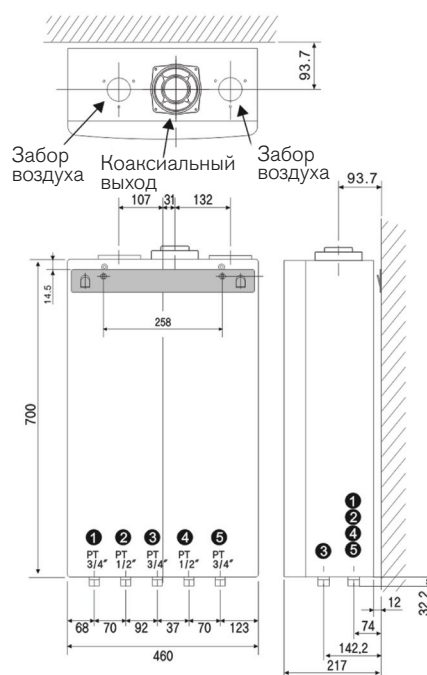
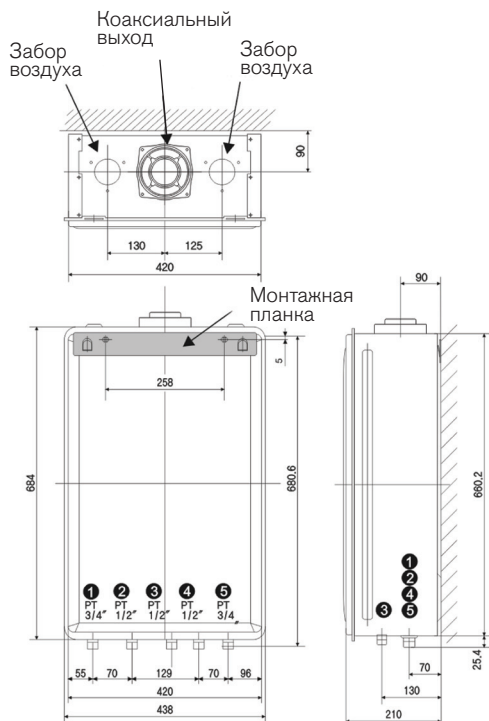

Изометрический вид котла 1

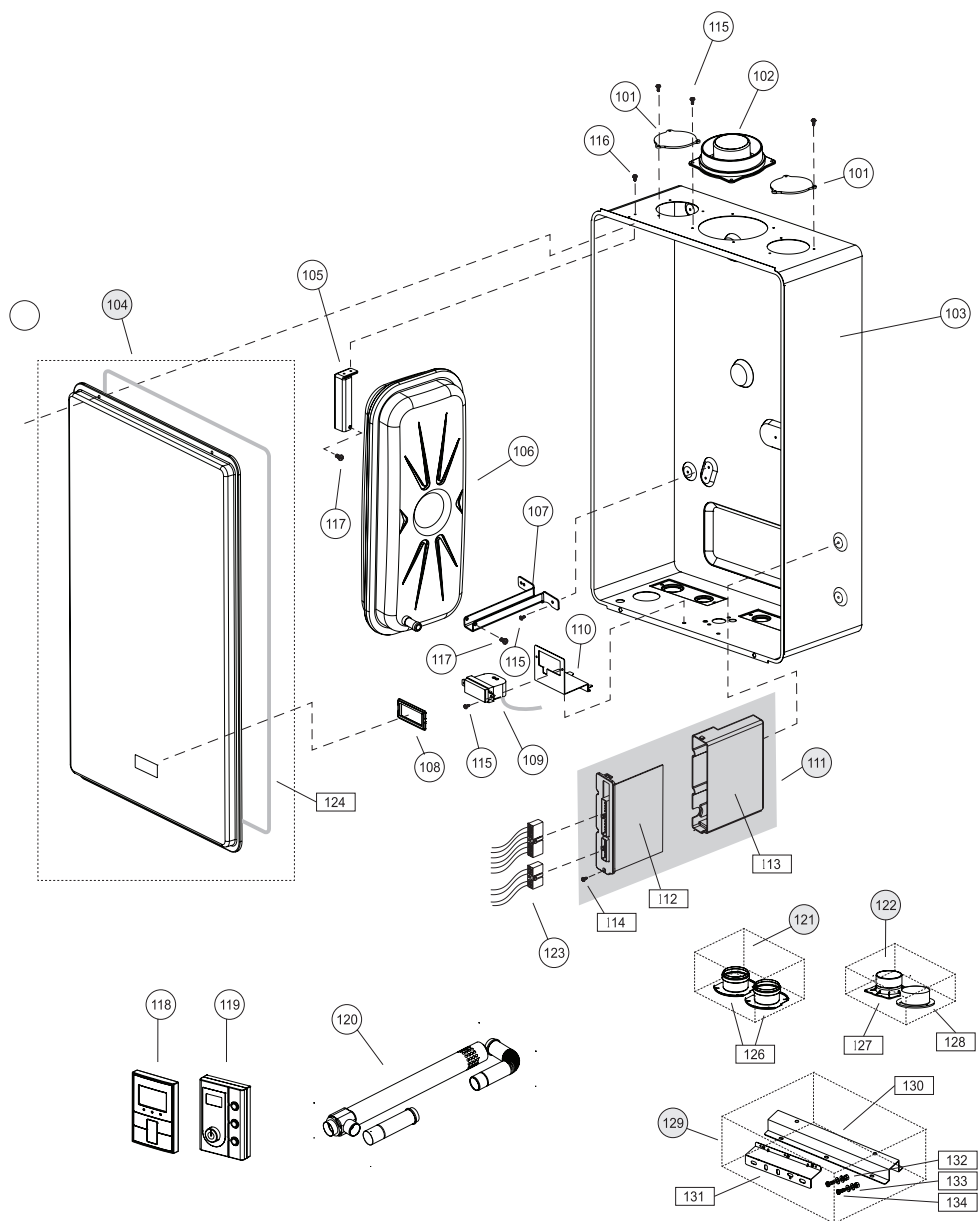

Изометрический вид котла 2

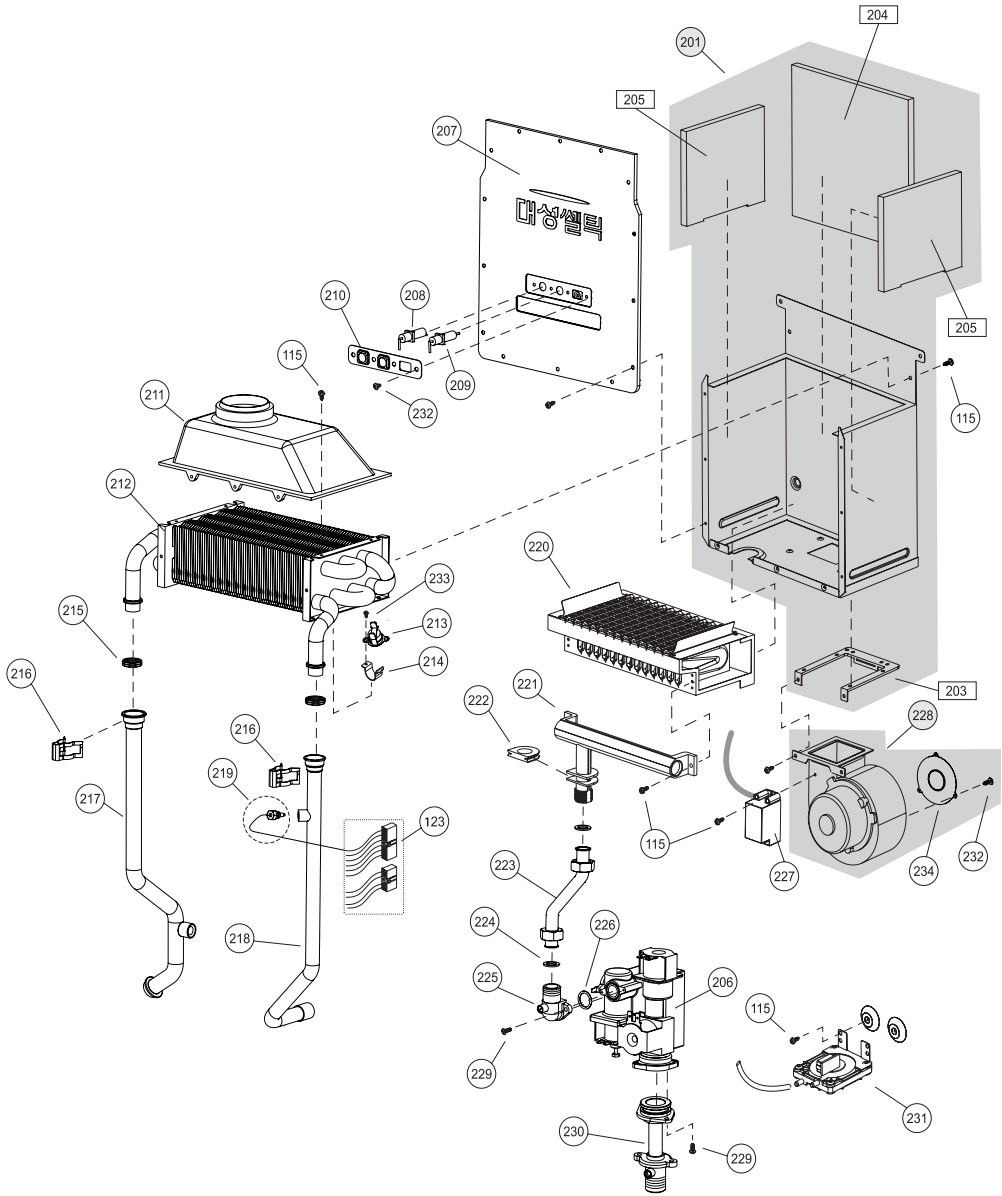

Изометрический вид котла 3

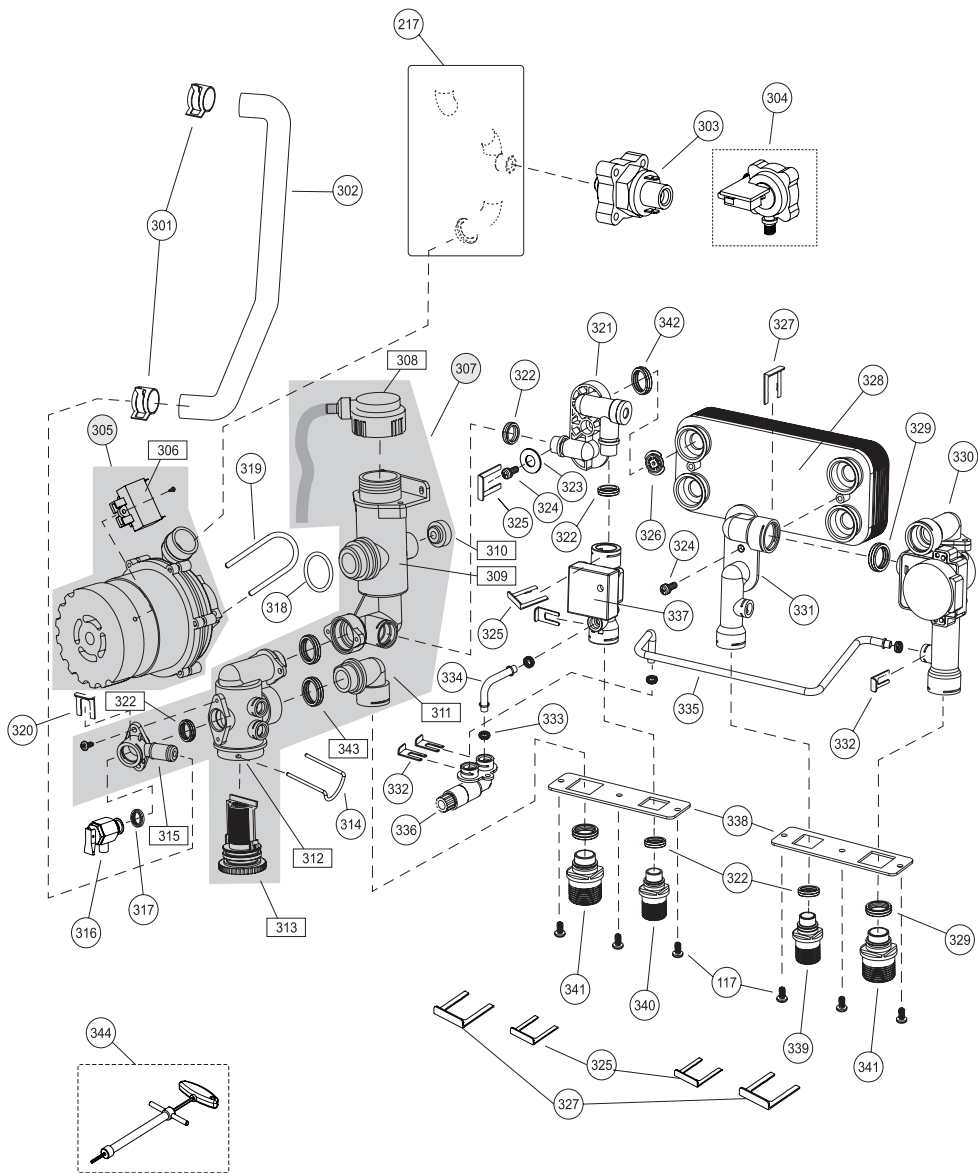

Список запчастей для котлов Arderia

№	артикул	Название
101	3040180	Заглушка
102	3050057A	Фланец отвода продуктов сгорания коаксиальный
103	2010424	Рама котла (для моделей 13, 16, 20)
	2010425	Рама котла (для моделей 25, 30, 35)
104	2070501	Панель котла (для моделей 13, 16, 20)
	2070502	панель котла (для моделей 25,30,35)
105	3010994	Элементы крепления (верхний кронштейн расширительного бака для моделей 13,16,20)
	3010807	Элементы крепления (верхний кронштейн расширительного бака для моделей 25,30,35)
106	2070346	Бак расширительный
107	3010807	Элементы крепления (нижний кронштейн расширительного бака для моделей 13,16,20)
	3010680	Элементы крепления (нижний кронштейн расширительного бака для моделей 25, 30, 35)
108	3090281	Прокладка манометра
109	2080653	Манометр
110	3011196	Элементы крепления (скоба крепления манометра)
111	2080614A	Электронный блок управления в сборе
112	2080615	Плата электронного блока управления
113	3040255	Корпус электронного блока управления
114	3100065	Саморез (ф4x12)
115	3100044	Саморез (ф4x10)
116	3100135	Саморез (ф4x8)
117	3100043	Винт (M5x12)
118	2080559	Пульт диагностики
119	2080694	Пульт управления
120	2100215	Комплект дымохода ESR 1,0м
121	700917	Комплект фланцев присоединительных D80 с уплотнительной прокладкой
122	2110196	Комплект для присоединения дымохода 110/75 мм
123	3130492	Разъемы 13+21
124	3090155	Прокладка панели котла
125	3100108	Винт (M4x12)
126	3050087	Фланец дымохода 80мм
127	3050057A	Фланец отвода продуктов сгорания 75 мм (для моделей 13, 16, 20)
	3050057	Фланец отвода продуктов сгорания 75 мм (для моделей 25, 30, 35)
128	3040184	Фланец подачи воздуха 75 мм
129	2120073	Комплект кронштейнов
130	3011265	Верхний кронштейн
131	3011266	Нижний кронштейн
132	3110101	Гайка (M8)
133	3110102	Шайба
134	3100138	Болт (M8)
201	2010294	Камера сгорания в сборе (для моделей 13 и 16)
	2010295	Камера сгорания в сборе (для модели 20)
	2010299	Камера сгорания в сборе (для моделей 25, 30, 35)
202	3010824	Корпус камеры сгорания (для моделей 13 и 16)
	3010825	Корпус камеры сгорания (для модели 20)
	3010833	Корпус камеры сгорания (для моделей 25, 30, 35)
203	3010670	Кронштейн крепления вентилятора
204	3090151	Задняя огнеупорная панель (для моделей 13, 16)

№	артикул	Название
	3090152	Задняя огнеупорная панель (для модели 20)
	3090160	Задняя огнеупорная панель (для моделей 25, 30, 35)
205	3090153	Боковая огнеупорная панель (для моделей 13, 16, 20)
	3090162	Боковая огнеупорная панель (для моделей 25, 30, 35)
206	2030273	Клапан газовый
207	2010292	Крышка камеры сгорания (для моделей 13 и 16)
	2010293	Крышка камеры сгорания (для модели 20)
	2010297	Крышка камеры сгорания (для моделей 25, 30, 35)
208	2020337	Электрод зажигания
209	2020308	Датчик ионизации
210	3010810	Элементы крепления (скоба электрода зажигания)
211	3050073	Коллектор камеры сгорания (для моделей 13,16)
	3050074	Коллектор камеры сгорания (для модели 20)
	3050075	Коллектор камеры сгорания (для моделей 25,30, 35)
212	2070392	Теплообменник первичный (для моделей 13,16)
	2070391	Теплообменник первичный (для модели 20)
	2070429	Теплообменник первичный (для моделей 25, 30, 35)
213	2080390	Термостат перегрева
214	3010933	Скоба крепления термостата перегрева
215	3080142	Кольцо уплотнительное (Ø16)
216	3010923	Элементы крепления (клипса)
217	2090944	Труба возврата теплоносителя (для моделей 13,16,20)
	2090945	Труба возврата теплоносителя (для моделей 25, 30, 35)
218	2090827	Труба подачи теплоносителя (для моделей 13 и 16)
	2090826	Труба подачи теплоносителя (для модели 20)
	2090885	Труба подачи теплоносителя (для моделей 25, 30, 35)
219	2080250	Зонд температурный
220	2020282	Горелка газовая в сборе (для модели 13)
	2020278	Горелка газовая в сборе (для модели 16)
	2020299	Горелка газовая в сборе (для модели 20)
	2020339	Горелка газовая в сборе (для моделей 25, 30, 35)
221	2020292	Коллектор газовый в сборе (для модели 13 LNG)
	2020281	Коллектор газовый в сборе (для модели 13 LPG)
	2020294	Коллектор газовый в сборе (для модели 16 LNG)
	2020277	Коллектор газовый в сборе (для модели 16 LPG)
	2020297	Коллектор газовый в сборе (для модели 20 LNG)
	2020296	Коллектор газовый в сборе (для модели 20 LPG)
	2020338	Коллектор газовый в сборе (для моделей 25, 35 LNG)
	2020340	Коллектор газовый в сборе (для моделей 25,35 LPG)
	2020341	Коллектор газовый в сборе (для модели 35 LNG)
	2020342	Коллектор газовый в сборе (для модели 35 LPG)
222	3090100	Прокладка газового коллектора
223	2090924	Труба подвода газа (для моделей 13,16,20)

Список запчастей для котлов Arderia

№	артикул	Название
	2090925	Труба подвода газа (для моделей 25, 30, 35)
224	3080043	Кольцо уплотнительное (прокладка 1/2)
225	3050077	Адаптер газового клапана
226	3080164	Малое уплотнительное кольцо газового клапана
227	2080364	Трансформатор зажигания
228	2100247	Вентилятор
229	3100125	Винт (M4x14)
230	2090922	Ниппель подвода газа (для моделей 13, 16, 20)
	2090923	Ниппель подвода газа (для моделей 25, 30, 35)
231	2100261	Датчик давления воздуха
232	3100033	Саморез (ф4x8)
233	3100053	Саморез (ф3,5x6)
234	3011255	Крышка вентилятора
301	3010726	Элементы крепления (клипса трубки присоединения расширительного бака)
302	3080152	Трубка присоединения расширительного бака
303	2060305	Датчик давления теплоносителя
304	2060146A	Датчик напора насоса
305	2050118	Насос (для моделей 13, 16, 20)
	2050115	Насос (для моделей 25, 30, 35)
306	3130503	Конденсатор
307	2060304	Патрубок возвратный с фланцем крепления насоса
308	2060258	Воздухоотводчик автоматический
309	3040292	Фланец крепления насоса
310	3080146	Прокладка фиксации насоса
311	3040278	Патрубок возвратный
312	3040280	Корпус фильтра контура отопления
313	2060307	Фильтр контура отопления
314	3120100	Скоба крепления фильтра контура отопления
315	3040315	T-образный патрубок
316	2060255	Клапан сброса давления
317	3080153	Кольцо уплотнительное (Ø12)
318	3080016	Уплотнительное кольцо воздушного клапана
319	3120030	Элементы крепления (скоба крепления насоса)

№	артикул	Название
320	3010621	Элементы крепления (клипса клапана сброса давления)
321	2060239	Блок патрубков (левый)
322	3080141	Кольцо уплотнительное (Ø14)
323	3110100	Шайба (ф20)
324	3100109	Винт (M5x25)
325	3010660	Элементы крепления (клипса для трубы Ø14)
326	2060215	Регулятор протока воды ГВС (для моделей 13, 16, 20)
	2060220	Регулятор протока воды ГВС (для моделей 25, 30, 35)
327	3010622	Элементы крепления (клипса для трубы Ø18)
328	2060236	Теплообменник пластинчатый (для моделей 13 и 16)
	2060237	Теплообменник пластинчатый (для модели 20)
	2060185A	Теплообменник пластинчатый (для модели 25)
	2060186A	Теплообменник пластинчатый (для моделей 30 и 35)
329	3080140	Кольцо уплотнительное (Ø18)
330	2040105	Кран трёхходовой
331	2060240	Блок патрубков (правый)
332	3010925	Элементы крепления (клипса для трубы Ø6)
333	3060147	Кольцо уплотнительное (Ø6)
334	2090818	Труба входа подпитки (для моделей 13, 16, 20)
	2090877	Труба входа подпитки (для моделей 25, 30, 35)
335	2090857	Труба выхода подпитки
336	2060228	Устройство подпитки
337	2060229	Датчик протока воды ГВС
338	3010944	Элементы крепления (скоба крепления ниппелей)
339	3030181	Ниппель выхода ГВС
340	3030193	Ниппель входа ГВС
341	3030180	Ниппель подвода теплоносителя
342	3080144	Кольцо уплотнительное (Ø18,6)
343	3080143	Кольцо уплотнительное (Ø22)
344	3160228	Приспособление для установки пластинчатого теплообменника

Предназначение переключателей платы управления

На плате управления располагаются блок переключателей и два регулировочных винта, которые предназначены для изменения параметров работы котла.

- 1 винт – регулировка минимального давления газа
- 2 винт – регулировка максимального давления газа

- 1 переключатель – природный газ (LNG)
- 2 переключатель – сжиженный газ (LPG)
- 3 переключатель – программирование платы
- 4 переключатель – максимальное давление газа
- 5 переключатель – минимальное давление газа

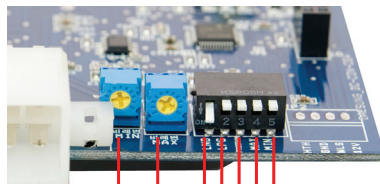

1 2 1 2 3 4 5
винты переключатели

Регулировка давления газа котлов Arderia

Перед использованием котла необходимо произвести регулировку газа для работы котла на максимальной мощности. Все регулировки осуществляются с помощью специальных винтов и переключателей, которые находятся на плате управления.

Установка режима максимальной мощности.

- 1) Выключите котёл.
- 2) Перекройте запорный кран подачи газа.
- 3) Установите микропереключатель №4 в правое положение для регулировки давления газа при максимальной мощности.

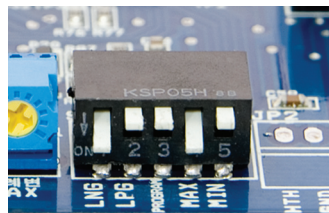

Подсоединение манометра.

- 4) Ослабьте запорный винт на штуцере газового клапана.
- 5) Подсоедините к штуцеру манометр с помощью трубки подходящего диаметра.



Регулировка давления.

- 6) Откройте запорный газовый кран.
- 7) Включите котёл.
- 8) Сравните давление по манометру с максимальным давлением для модели Вашего котла.
- 9) Если давление не соответствует нужному значению. С помощью отвёртки поверните верхний регулировочный винт на угол не более чем 45°, одновременно следя за показаниями манометра.
- 8) После завершения регулировки верните микропереключатель №4 в исходное положение.

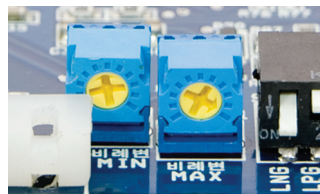

Модель котла			ESR 2.13	ESR 2.16	ESR 2.20	ESR 2.25	ESR 2.30	ESR 2.35
Давление газа после клапана, мм. вод. ст.	Природный газ (LNG)	min	28-30	28-30	28-30	24-26	24-26	24-26
		max	100-109	100-109	96-100	60-66	80-84	89
	Сжиженный газ LPG Зимний (Пропан 75%, Бутан 20%)	min	55-65	55-65	55-65	55-65	55-65	55-65
		max	166-168	190-192	166-168	132-134	187-189	208-210
	Сжиженный газ LPG Летний (Пропан 35%, Бутан 60%)	min	55-65	55-65	55-65	55-65	55-65	55-65
		max	136-138	143-145	131-133	96-98	132-134	142-144

В случае замены электронного блока управления (платы управления) на новый, необходимо настроить его параметры так, чтобы они соответствовали модели используемого котла. Изначально все платы настроены для работы с котлами модели 2.16.

Программирование блока управления



1) Выключите электропитание.

2) Установите микропереключатель №3 в правое положение и включите электропитание.

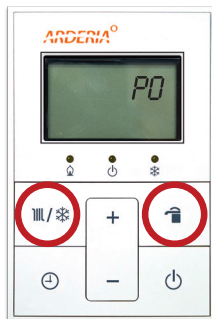

3) Чтобы перейти в режим программирования, нажмите одновременно две верхние кнопки и удерживайте их в течение пяти секунд как показано на рисунке.

4) В правом верхнем углу дисплея появится номер параметра, а в центре дисплея будет изображено его значение.



5) Для перехода к следующему параметру необходимо нажать правую верхнюю кнопку. Для возврата к предыдущему левую верхнюю.

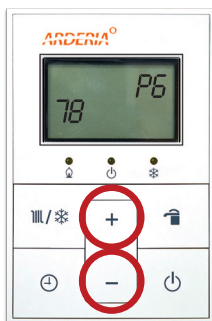

6) Для изменения значения параметра необходимо пользоваться кнопками «+» и «-».

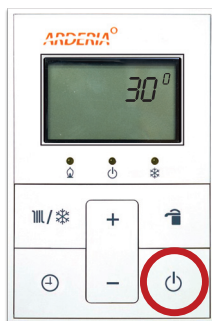

7) После установки нужных значений, необходимо нажать правую нижнюю кнопку.



8) Внимание! После завершения настройки не забудьте установить переключатель №3 в исходную позицию.

Значения параметров платы управления

Параметр	Модель котла					
	2.13	2.16	2.20	2.25	2.30	2.35
	Значения параметров					
P0	1	1	1	1	1	1
P1	P	P	P	P	P	P
P2	t	t	t	t	T	t
P3	0	0	0	0	0	0
P4	Тип газа (устанавливается с помощью переключателей на плате управления)					
P5	13	16	20	25	30	30
P6	70	75	85	89	A1	AA
P7	30	30	30	30	30	30
P8	10	10	10	10	10	10
P9	54	54	58	64	64	64
PA	7A	7A	7A	7A	7A	7A
C0	of	of	of	of	of	of
C1	on	on	on	on	on	on
C2	of	of	of	of	of	of
C3	of	of	of	of	of	of
C4	on	on	on	on	on	on
C5	3c	3c	3c	3c	3c	3c
C6	2n	2n	2n	2n	2n	2n
C7	3L/1L	3L/1L	3L/1L	3L/1L	3L/1L	3L/1L
C8	60	60	60	60	60	60
L0	10	10	10	10	10	10
L1	32	32	32	32	32	32
L2	30	30	30	30	30	30
L3	05	05	05	05	05	05
L4	03	03	03	03	03	03
L5	98	98	98	98	98	98
L6	04	04	04	06	06	06
L7	70	70	70	70	70	70
L8	of	of	of	of	of	of
L9	00	00	00	00	00	00
La	00	00	00	00	00	00
LB	of	of	of	of	of	of
LD	00	00	00	00	00	00
LG	06	06	06	06	06	06
LF	of	of	of	of	of	of
TH	80	80	80	80	80	80
LT	00	00	00	00	00	00
BO	00	00	00	00	00	00
BT	70	70	70	70	70	70

Перевод котла на сжиженный газ

Котлы Arderia могут работать на сжиженном газе. Для перевода котла на сжиженный газ необходимо:

- 1) Заменить в котле деталь №221, коллектор газовый в сборе (для модели 2.XX LNG) на аналогичную деталь для сжиженного газа LPG.
- 2) Установить переключатель №1 в положение выкл, а переключатель №2 в положение вкл.
- 3) Настроить давление газа в соответствии с показателями для сжиженного газа.



Технические характеристики

Модели		ESR-2.13	ESR-2.16	ESR-2.20	ESR-2.25	ESR-2.30	ESR-2.35
Полезная тепловая мощность, кВт	Max	16	18,6	23,3	29,1	34,9	40,7
	Min	6,5	6,5	8,6	12,2	12,2	12,2
Размеры, мм		420 x 200 x 660			460 x 205 x 700		
Вес, кг		23	23	24	26	26	26
КПД при 80/60, %		91,1	90,5	90,4	91,7	91,3	91,7
Производительность горячей воды, л/мин	$\Delta T = 25^{\circ}C$	8,7	10,7	13,3	16,7	20	23,3
	$\Delta T = 40^{\circ}C$	5,4	6,7	8,3	10,4	12,5	14,6
Мин. подача горячей воды, л/мин		2,5					
Давление природного газа LNG	Max	24,5 мбар (250 mm H ₂ O)					
	Min	9,8 мбар (100 mm H ₂ O)					
Давление сжиженного газа LPG	Max	35 мбар (357mm H ₂ O)					
	Min	23 мбар (235 mm H ₂ O)					
Расход природного газа LNG, м ³ /час	Max	1,78	2,18	2,73	3,41	4,11	4,49
	Min	0,65	0,77	0,97	1,43	1,44	1,44
Расход сжиженного газа LPG, кг/час	Max	1,31	1,6	2	2,48	2,98	3,28
	Min	0,48	0,56	0,71	1,04	1,04	1,04
Подключение магистралей	Газ	1/2"	1/2"	1/2"	3/4"	3/4"	3/4"
	Отопление	3/4"	3/4"	3/4"	3/4"	3/4"	3/4"
	ГВС	1/2"	1/2"	1/2"	1/2"	1/2"	1/2"
Диаметры дымохода, мм		75/100, 60/100, 80					
Объем расширительного бака, л		5,3					
Регулировка температуры теплоносителя		40°C - 80°C					
Электропитание		220В ~ 50Гц					
Потребляемая электр. мощность, Вт		110	110	115	130	145	155

Сертификаты Arderia

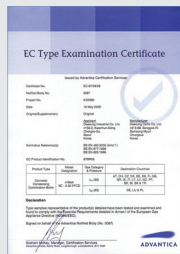

Россия
Москва: (495) 744-01-55
Краснодар: (861)290-91-91

Украина
Одесса (048) 730-81-29
Винница (043) 255-49-31
Днепропетровск (056) 375-99-02

ARDERIA^o

www.arderia.ru