



Profsteel
ПРОФЕССИОНАЛЬНЫЕ РЕШЕНИЯ ДЛЯ ДОМА И САДА



2018

ПРАВИЛЬНЫЙ ВЫБОР. ГАРАНТИИ. СТИЛЬ.

МЕТАЛЛОЧЕРЕПИЦА
ПРОФИЛИРОВАННЫЙ ЛИСТ
ВОДОСТОЧНЫЕ СИСТЕМЫ
ЗАБОРНЫЕ ОГРАЖДЕНИЯ
ШТАКЕТНИК
ДОБОРНЫЕ ЭЛЕМЕНТЫ
СОПУТСТВУЮЩИЕ ТОВАРЫ

Почему именно сталь

Преимущество использования стали в качестве материала для кровельных работ и работ по ограждению территории



Существует множество различных материалов для производства кровельных работ, а также для монтажа ограждений. Все они имеют свои преимущества и недостатки.

Profsteel рекомендует Вам при производстве работ использовать сталь оцинкованную либо сталь с полимерным покрытием, и на то есть объективные причины.

СТАЛЬ – это прочнее, дешевле, красивее, долговечнее других материалов и вот почему:

- * легкая и прочная;
- * пожаробезопасная;
- * экономичная (дешевле только шифер и доски);
- * долговечная (срок службы свыше 25 лет);

- * проста в монтаже и предварительной подготовке;
- * эстетичная, с богатой цветовой гаммой (для стали с полимерным покрытием);
- * стойкая к механическим повреждениям, перепаду температур, УФ-лучам.

СОДЕРЖАНИЕ

Концепция Profsteel.....4	Заборная система Profsteel.....19	Системы безопасности кровли (продукция компании Borge).....26
Цветовая гамма и сырье...5	Штакетник Profsteel20	Крепеж.....28
Устройство кровли.....8	Строительная изоляция и утеплители кровли.....21	Дополнительная информация
Металлочерепица.....9	Дополнительное оборудование для кровли	Транспортировка и хранение материалов28
Доборные элементы.....10	Проходки (продукция компании Borge).....22	Инструкции по монтажу.....29
Водосточная система.....13	Ремонтная эмаль.....24	Условия гарантии.....30
Профилированные листы	Кровельные уплотнители.....24	
Профнастил.....14	Флюгеры (продукция компании Duck&Dog).....25	
Волновой лист и гладкий лист...17		
Техническая информация.....18		

Концепция Profsteel

Profsteel - это динамично развивающийся бренд на рынке производителей металлической кровли и заборных ограждений.



Наши конкурентные преимущества:

- ➔ Широкий и сбалансированный ассортимент для кровельных работ и ограждений жилых домов и производственных зданий;
- ➔ Высокие стандарты качества;
- ➔ Соответствие товара заявленным характеристикам;
- ➔ Индивидуальный подход к каждому клиенту;
- ➔ Производство продукции на высокоточном оборудовании;
- ➔ Только лучшее сырье лучших российских и европейских производителей;
- ➔ Качественный сервис (от подбора материала до доставки к объекту);
- ➔ Широкая цветовая гамма, широкий спектр толщин металла;
- ➔ Сертифицированные изделия;
- ➔ Квалифицированный персонал склада и офиса;
- ➔ Отгрузка продукции на складе «до последнего клиента».

Продукция



Металлочерепица

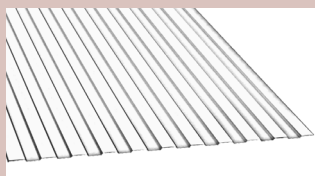

Профилированный и гладкий лист (стеновой, заборный и кровельный)

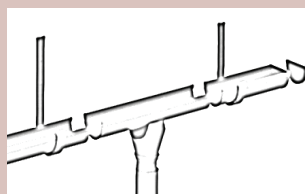

Водосточная система



Доборные элементы

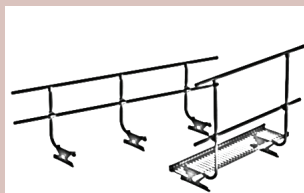

Сопутствующие товары (элементы безопасности, комплектующие кровли, декоративные элементы кровли)

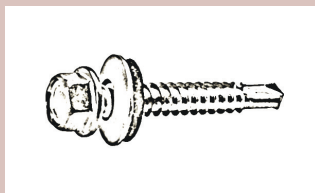

Крепеж



Заборные ограждения

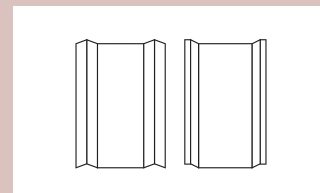

Штакетник



Изделия Profsteel имеют гарантию (спрашивайте гарантийные талоны в точках продаж).

Все изделия Profsteel имеют упаковку в соответствии с ГОСТ. По желанию заказчика мы можем обеспечить усиленную упаковку для обеспечения дополнительной защиты товара.

ПРОСИМ СОБЛЮДАТЬ УСЛОВИЯ ХРАНЕНИЯ ПРОДУКЦИИ!

Материалы, из которых производится продукция Profsteel:

Все материалы, из которых производится наша продукция, выпускаются только лучшими российскими и европейскими производителями. Мы тщательно осуществляем входной контроль стали, чтобы продукция отвечала высочайшим требованиям наших потребителей к качеству.

Для изготовления продукции Profsteel используется холоднокатаная оцинкованная сталь с различными видами полимерных покрытий производства ОАО Северсталь, ОАО НЛМК, ОАО ММК (Россия), ArcelorMittal, Ruukki (Европа). Весь материал сертифицирован по ГОСТ либо DIN.

ОЦИНКОВАННЫЙ ЛИСТ

Это наиболее популярный, дешевый и неприхотливый материал. Внешнее покрытие черного листа слоем цинка позволяет этому материалу достаточно долго не подвергаться коррозии. Незаменим для использования как в листе, так и в профнастиле, а зачастую и в водосточных системах.

Востребован там, где необходима надежность при невысокой цене материала.

ПОЛИЭСТЕР

Оцинкованный лист с полимерным лакокрасочным покрытием. Наиболее распространенное покрытие для стального листа с глянцевой поверхностью для крыш, стен и ограждений. Основа покрытия – полиэфирная краска, обладающая высокой стойкостью цвета. Это практичное покрытие выдерживает нагрев до 120 градусов Цельсия. Оно очень стойкое и к русским морозам. Толщина покрытия краски 25-30мкм.

Стойкость к коррозии, помимо краски, придает изделиям предварительное цинкование основы листа. Срок службы такого покрытия может составлять 50 лет. Отличается самой широкой цветовой гаммой.

Цветовая гамма Profsteel по системе RAL



1014
слоновая кость



1015
светлая слоновая кость



1018
цинково-желтый



3003
рубиново-красный



3005
винно-красный



3009
оксид красный



3011
коричнево-красный



3020
ярко красный

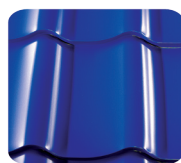

5002
ультрамарин

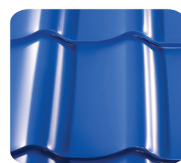

5005
сигнально-синий

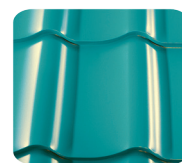

5021
голубая вода



6002
зеленая листва



6005
зеленый мох

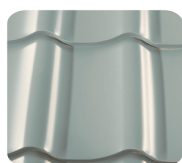

7004
сигнально-серый



7024
серый графит



8017
шоколадно-коричневый



9003
сигнально-белый



9006
бело-алюминиевый

Текстурированный полиэстер

(Матовый, Велюровый, Шелковистый) оцинкованный лист с полимерным покрытием, сочетающий в себе достоинства обычного полиэстера, имеет большую толщину покрытия (около 35 мкм). На вид и на ощупь имеет благородную бархатистую поверхность и имитирует натуральные кровельные материалы. Этот материал практически не бликует. Наиболее интересен для использования в качестве металлочерепицы.



3009
оксидно-красный

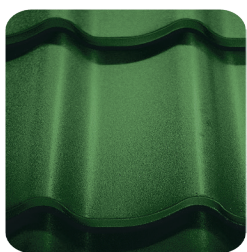

6020
хромово-зеленый

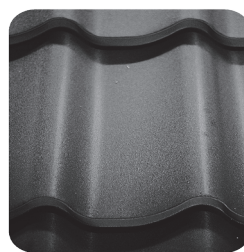

7024
серый графит

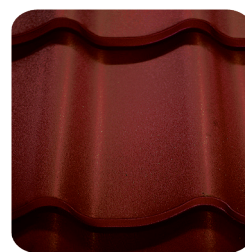

8017
шоколадно-коричневый

Двусторонний полиэстер

Этот вид покрытия отличается от полиэстера тем, что лакокрасочное покрытие наносится на обе стороны листа. Такое покрытие идеально для производства забора одного цвета с обеих сторон.

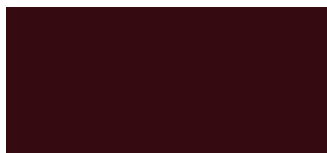

3005



6005

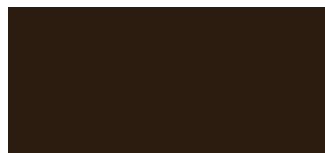

8017



9003

Декоративные покрытия

(Принтек, Экостил, Колорити) специальные покрытия со всевозможными рисунками, в том числе имитирующими натуральные материалы. Изготавливаются путем нанесения на оцинкованный лист краски офсетным способом. Толщина покрытия 35 мкм. Крайне устойчивый к внешним воздействиям материал. Отделка заборов и стен подобным материалом придаст вашим объектам уникальный вид.



Камень

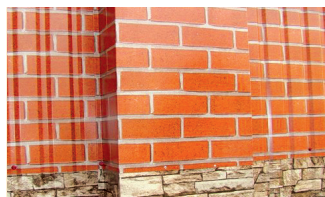

Кирпич

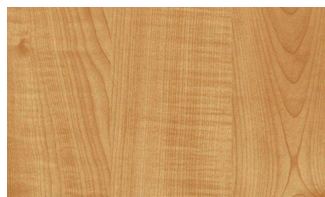

Светлое дерево

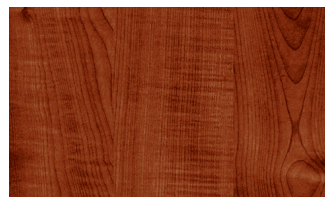

Темное дерево

Стальной шелк



Новый бренд ОАО «Северсталь». Это прокат с полимерным покрытием, с увеличенным количеством нанесенного цинка и полиэстера. Производитель сырья предоставляет собственную гарантию от сквозной коррозии материала на 25 лет.

Важно! Производитель гарантирует толщину металла с плюсовым допуском.

Стальной бархат

Новый бренд ОАО «Северсталь». Это прокат с полимерным покрытием с увеличенным количеством нанесенного цинка и полиэстера. Производитель сырья предоставляет собственную гарантию от сквозной коррозии материала на 25 лет. **Имеет текстурированную структуру.**

Важно! Производитель гарантирует толщину металла с плюсовым допуском.



RAL 6005
Шервуд



RAL 2001
Порто



RAL 3020
Измир



RAL 3016
Верона



RAL 3005
Орхус



RAL 8017
Вена



RAL 7031
Лион



RAL 7011
Манчестер



Изображенные цвета покрытий соответствуют натуральным в пределах возможности цветопередачи полиграфии.

Наличие цветов и покрытий уточняйте в офисах продаж.

Устройство крыши

1

МЕТАЛЛОЧЕРЕПИЦА
Экономичный, легкий, надежный современный материал.



2

ГИДРО И ПАРОИЗОЛЯЦИЯ
Необходимые составляющие для долговечности и надежности кровельной конструкции.

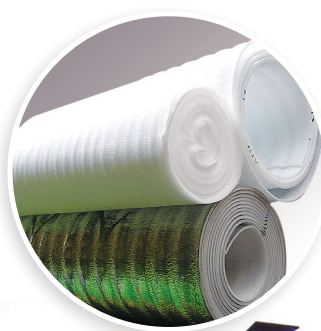

3

ДОБОРЫ И ПРОХОДКИ
Важные мелочи для крепкой крыши.

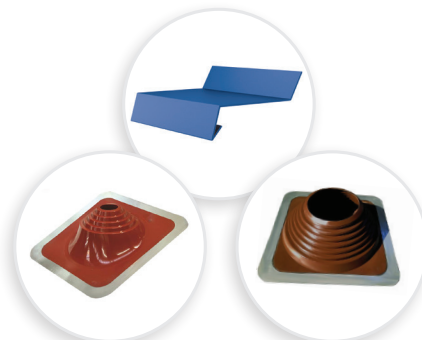

Кровельный пирог

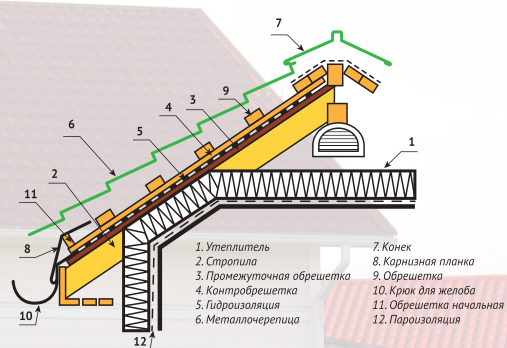

4

ДЕКОРЫ И КРЕПЕЖ
Широкий спектр декоративных элементов и крепежа в наличии.



5

ЭЛЕМЕНТЫ БЕЗОПАСНОСТИ
Все для поддержания безопасности и защиты при обслуживании кровли.



6

ВОДОСТОЧНАЯ СИСТЕМА
Весь состав необходимых элементов для качественного отвода воды.



7

ЗАБОРНЫЕ СИСТЕМЫ
Новая усовершенствованная система позволяет возводить заграждения быстро и с наименьшими затратами.



Металлочерепица



**ВСПОМНИТЕ ПРО ПОКУПКУ
УНИВЕРСАЛЬНОГО
УПЛОТНИТЕЛЯ!**

Металлочерепица Profsteel «Супермонтеррей»

На сегодняшний день металлочерепица – один из наиболее распространенных кровельных материалов.

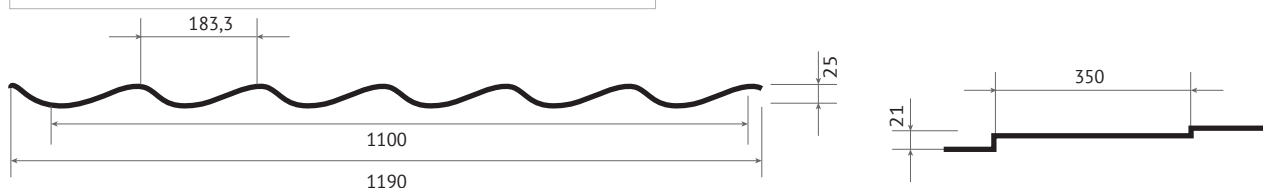

Характеристики	
Высота профиля, мм	25+21
Шаг волны профиля	350
Толщина металла	0,35-0,7
Длина листа, мм	до 7000
Материал	сталь с полимерным покрытием, с текстурированным покрытием, с декоративным покрытием.

Популярность кровли из металлочерепицы легко объясняется целым набором преимуществ:

- экономичность (дешевле только шифер);
- долговечность (срок службы свыше 25 лет);
- простота монтажа и предварительной подготовки;
- небольшой вес;
- эстетичность и широкие возможности дизайна, богатая цветовая гамма;
- стойкость к механическим повреждениям, перепаду температур, УФ-лучам.



Упаковка металлочерепицы

В целях обеспечения сохранности товара при транспортировке вся металлочерепица упаковывается на поддон в обязательном порядке.

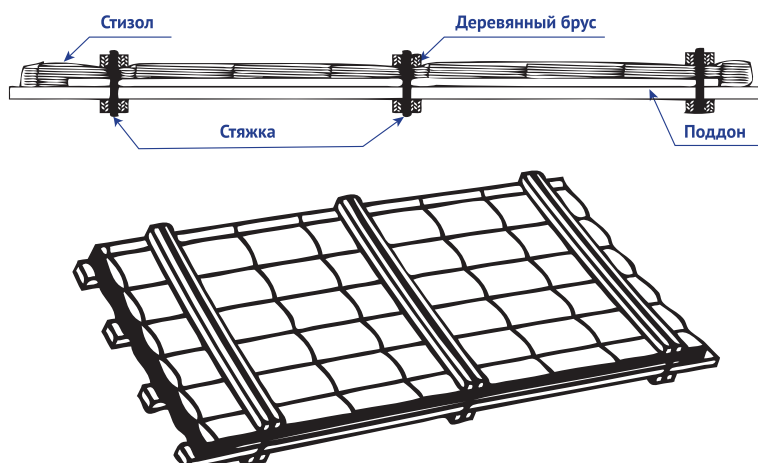

Доборные элементы

При монтаже кровли не бывает мелочей. Любой некачественный элемент может в конечном счете привести к поломке либо просто испортить внешний вид вашей крыши. Поэтому все доборные элементы Profsteel произведены на высокоточном оборудовании из высококачественной стали. Благодаря этому геометрия элементов выдерживается очень точно, а защитное пленочное покрытие поверх каждого элемента защитит его от царапин и других повреждений при транспортировке и монтаже.



1. Конек



Размеры (мм)
150x150x2000
200x200x2000
250x250x2000

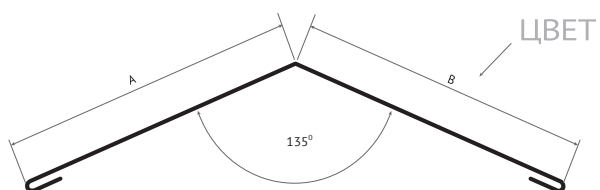

1. Фигурный конек

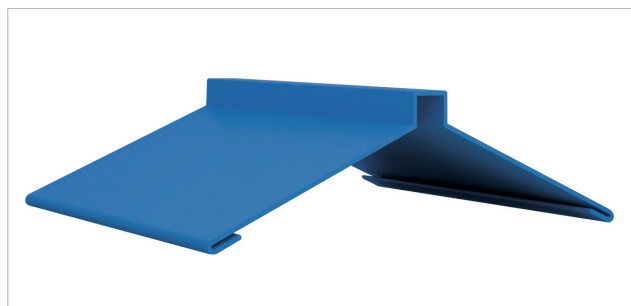

Размеры (мм)
150x150x2000

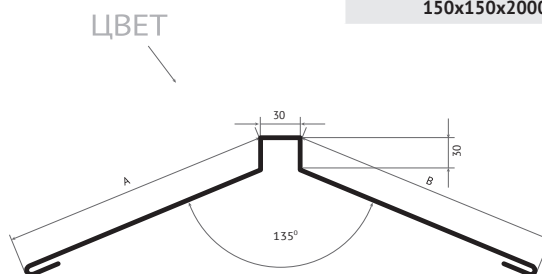

2. Планка торцевая

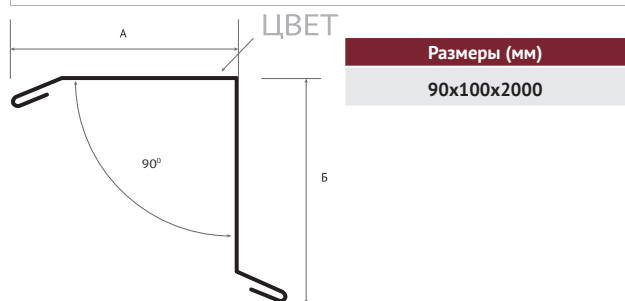

3. Планка карнизная

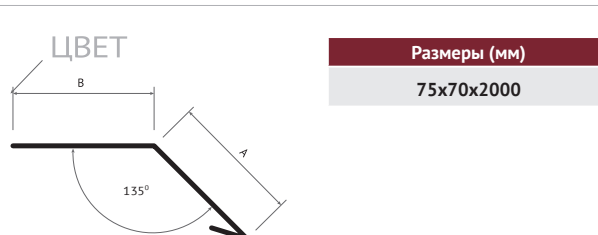
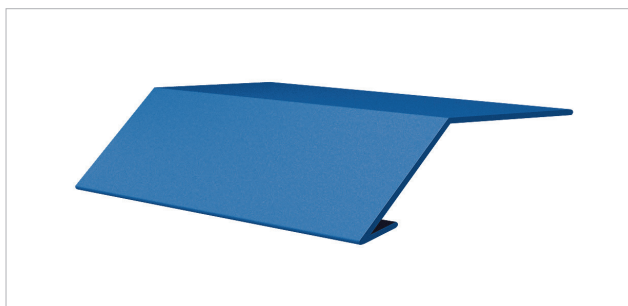

4. Планка ендовы нижняя

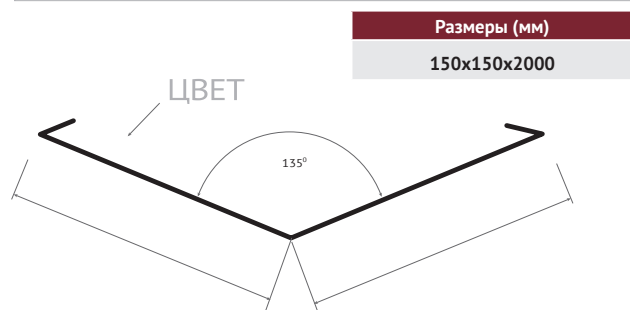
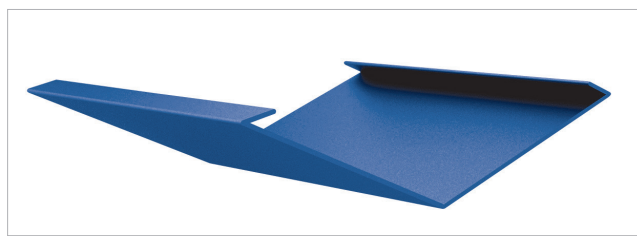

4. Планка ендовы верхняя

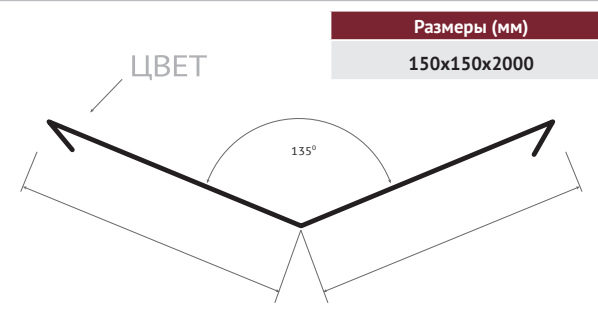
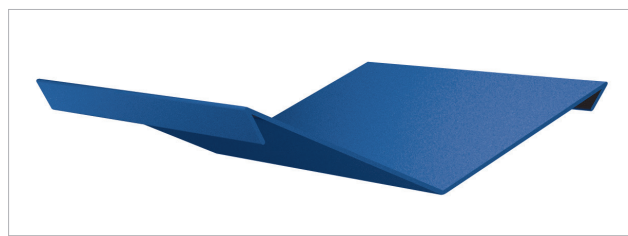

5. Планка примыкания

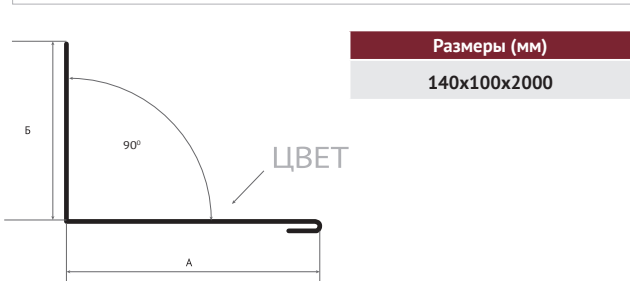

6. Отлив

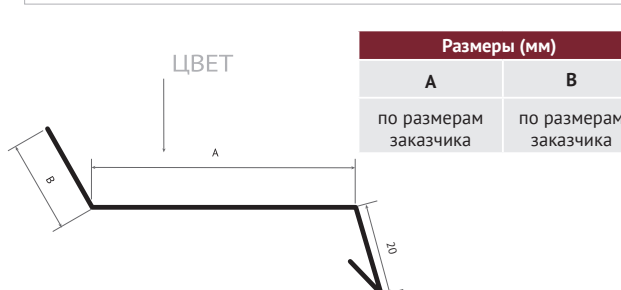
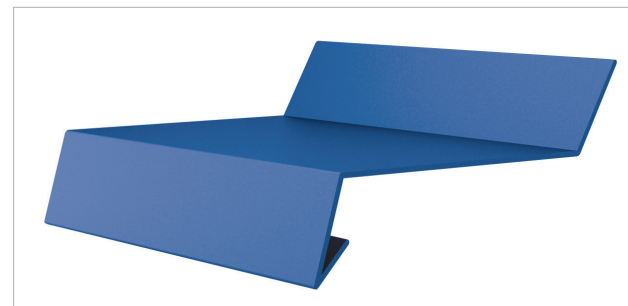

7. Угол внутренний

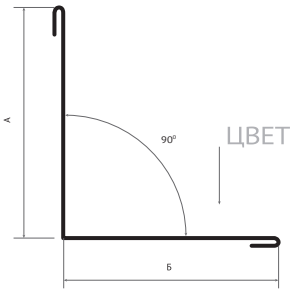
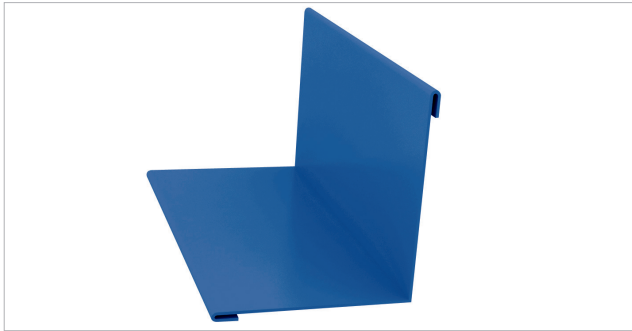

Размеры (мм)	
A	B
50-250	250-50

7. Угол наружный

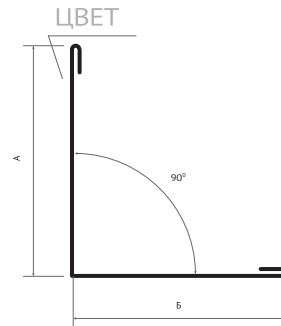
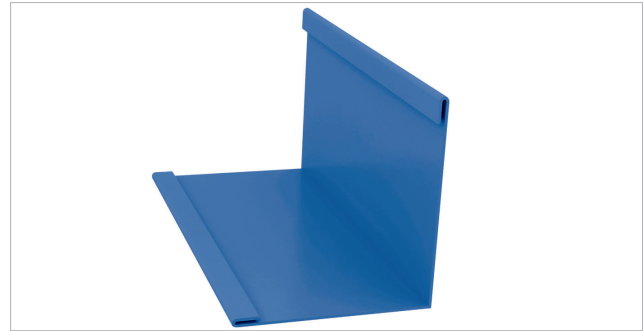

Размеры (мм)	
A	B
50-250	250-50

8. Планка снегозадержательная

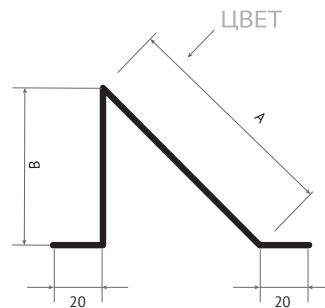
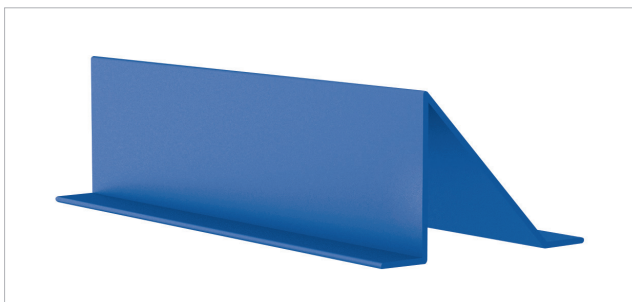

Размеры (мм)	
A	B
95	65

9. Планка защитная универсальная

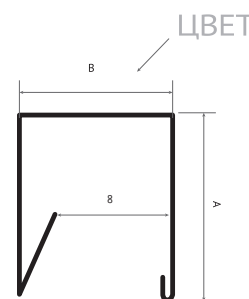
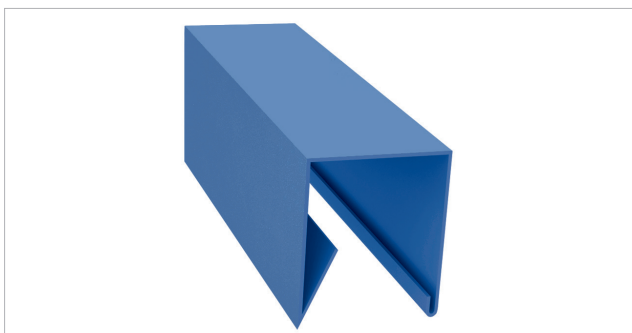

Размеры (мм)	
A	B
25	22



Водосточная система Profsteel

Отведение воды

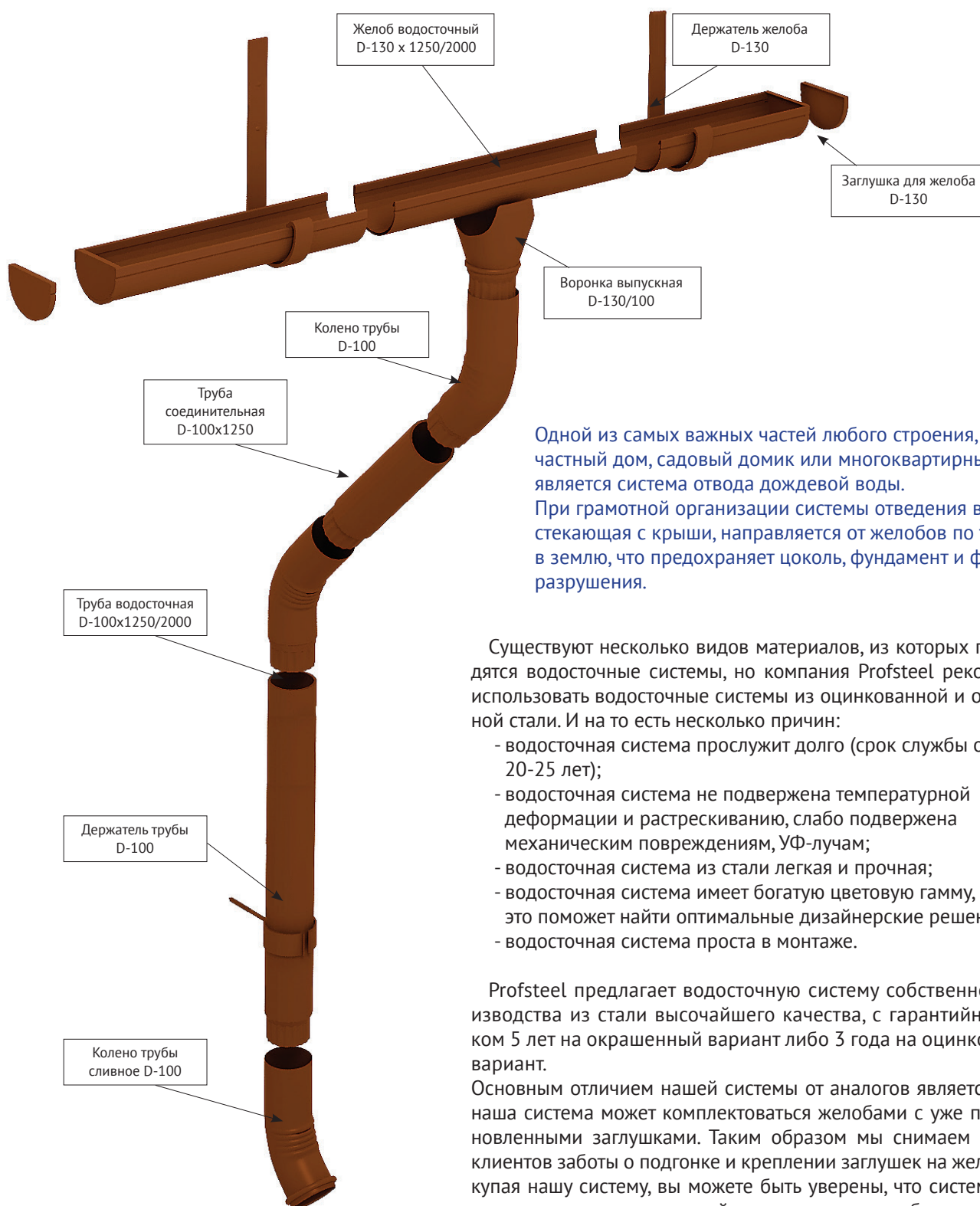

Одной из самых важных частей любого строения, будь то частный дом, садовый домик или многоквартирный дом, является система отвода дождевой воды.

При грамотной организации системы отведения вода, стекающая с крыши, направляется от желобов по трубам в землю, что предохраняет цоколь, фундамент и фасад от разрушения.

Существуют несколько видов материалов, из которых производятся водосточные системы, но компания Profsteel рекомендует использовать водосточные системы из оцинкованной и окрашенной стали. И на то есть несколько причин:

- водосточная система прослужит долго (срок службы от 20-25 лет);
- водосточная система не подвержена температурной деформации и растрескиванию, слабо подвержена механическим повреждениям, УФ-лучам;
- водосточная система из стали легкая и прочная;
- водосточная система имеет богатую цветовую гамму, это поможет найти оптимальные дизайнерские решения;
- водосточная система проста в монтаже.

Profsteel предлагает водосточную систему собственного производства из стали высочайшего качества, с гарантийным сроком 5 лет на окрашенный вариант либо 3 года на оцинкованный вариант.

Основным отличием нашей системы от аналогов является то, что наша система может комплектоваться желобами с уже предустановленными заглушками. Таким образом мы снимаем с наших клиентов заботы о подгонке и креплении заглушек на желоба. Покупая нашу систему, вы можете быть уверены, что система водоотведения не потеряет своей герметичности в любых условиях!

Помните, что залогом эффективного водоотведения, является правильная сборка и эксплуатация водосточной системы. (Требуется инструкция по сборке в местах приобретения продукции).

Цветовая гамма (RAL 9003, RAL 3005, RAL 6005, RAL 8017, ЦИНК). По согласованию с заказчиком возможно исполнение водосточной системы в цветовой гамме Profsteel по системе RAL.

Профилированные листы

! А, Б, Р – Лицевая сторона (сторона нанесения краски). По умолчанию А, Р. Сторона Б – оговаривается дополнительно.

Профнастил С-8х1150-А (стена), Б (крыша)

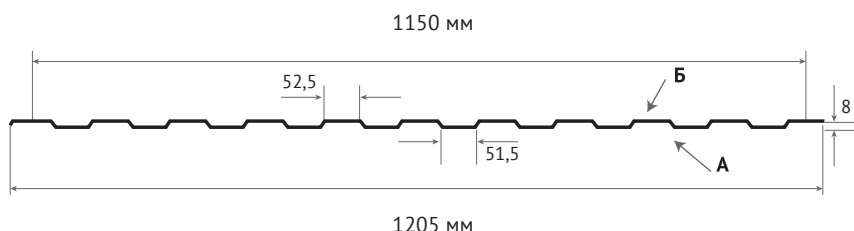
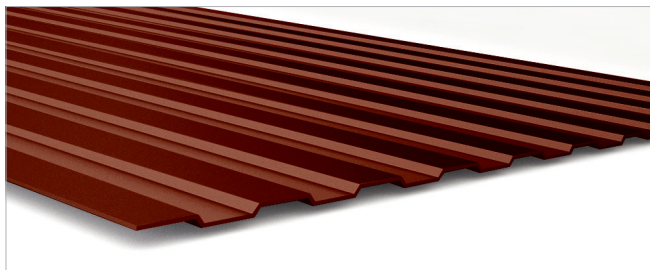

Характеристики	
Тип	C-8x1150
Высота профиля, мм	8
Ширина полная, мм	1205
Рабочая ширина, мм	1150
Длина листа, мм	до 12000

Материал: сталь оцинкованная, сталь с полимерным покрытием, с текстурированным покрытием, с декоративным покрытием.

Длина: до 12000мм*

Толщина металла: 0,35-0,5 мм (св.0,5- по согласованию)

Профнастил С8 является самым широким и потому самым экономичным вариантом профнастила. Симметричный вид и небольшая высота волны делают его внешний вид эстетичным. Применяется для облицовки стен, монтажа заборов, внутренних перегородок и подвесных потолков.

Профнастил С-10х1100-А (стена), Б (крыша)

Характеристики	
Тип	C-10x1100
Высота профиля, мм	10
Ширина полная, мм	1150
Рабочая ширина, мм	1100
Длина листа, мм	до 12000

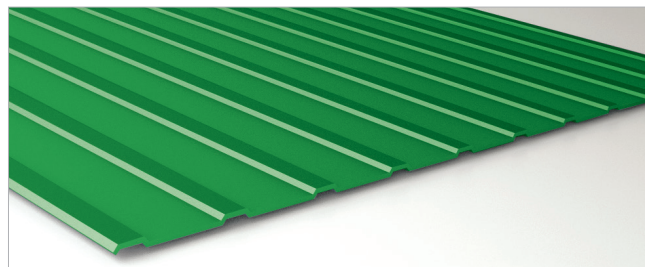

Материал: сталь оцинкованная, сталь с полимерным покрытием, с текстурированным покрытием, с декоративным покрытием.

Длина: до 12000мм*

Толщина металла: 0,35-0,5 мм (св. 0,5 - по согласованию)

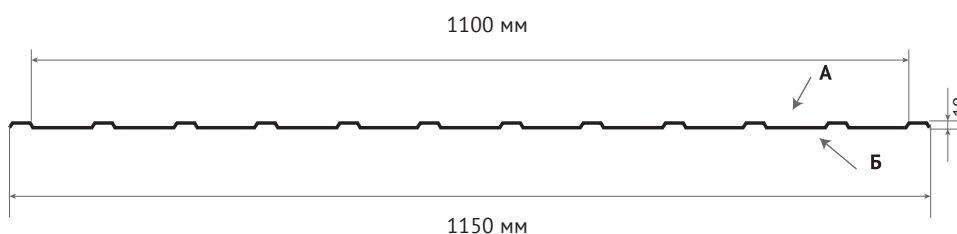

Профнастил С10 используется для обшивки стен и монтажа забора. Является одним из самых экономичных профилей. Высота волны С10 позволяет применять его в качестве кровельного профнастила на неответственных участках кровли.

Профнастил С-21х1000-А (крыша), Б(стена)

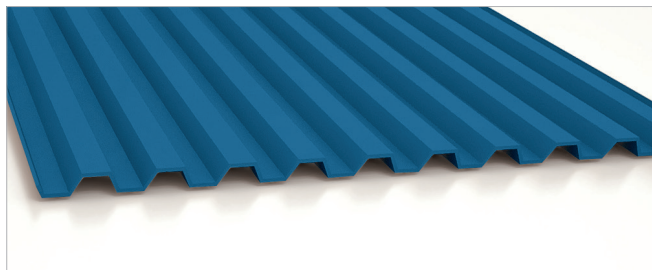

Характеристики	
Тип	C-21x1000
Высота профиля, мм	21
Ширина полная, мм	1050
Рабочая ширина, мм	1000
Длина листа, мм	до 13200

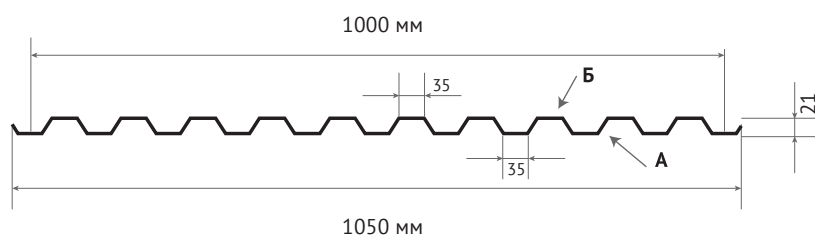

Материал: сталь оцинкованная, сталь с полимерным покрытием, с текстурированным покрытием, с декоративным покрытием.

Длина: до 13200мм*

Толщина металла: 0,35- 0,5 мм (св. 0,5 - по согласованию)

Профнастил С21 используется как стеновой, заборный и кровельный материал при строительстве жилых и производственных зданий, навесов, складов.

Профнастил С-20х1100-А, Б (стена)

Характеристики	
Тип	C-20x1100
Высота профиля, мм	18
Ширина полная, мм	1150
Рабочая ширина, мм	1100
Длина листа, мм	до 12000



Материал: сталь оцинкованная, сталь с полимерным покрытием, с текстурированным покрытием, с декоративным покрытием.

Длина: до 12000мм*

Толщина металла: 0,35- 0,7 мм (св. 0,7 - по согласованию)

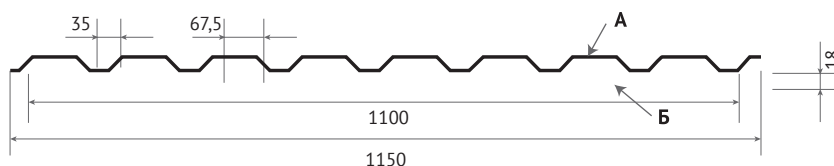

Профнастил С20 самый универсальный из всего семейства профилированных листов. Имея достаточно большую ширину листа при высокой волне, идеально подходит как для монтажа кровли, так и облицовки стен, монтажа заборов.

! А, Б, Р – Лицевая сторона (сторона нанесения краски).
По умолчанию А, Р. Сторона Б – оговаривается дополнительно.

Профнастил С-20х1100- Р (крыша)

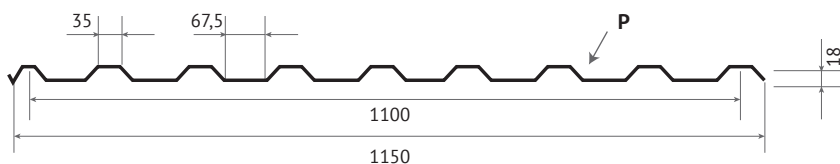
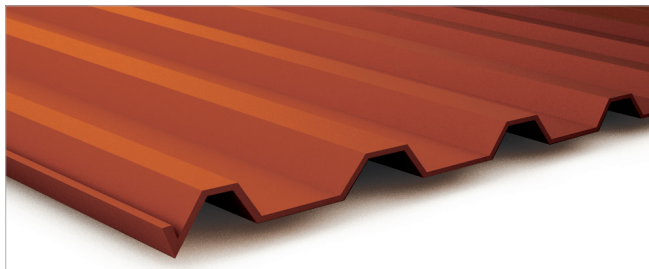

Характеристики	
Тип	C-20x1100
Высота профиля, мм	18
Ширина полная, мм	1150
Рабочая ширина, мм	1100
Длина листа, мм	до 12000

Материал: сталь оцинкованная, сталь с полимерным покрытием, с текстурированным покрытием, с декоративным покрытием.

Длина: до 12000мм*

Толщина металла: 0,4 – 0,7мм*

Профнастил С20 используется как стеновой, заборный и кровельный материал при строительстве жилых и производственных зданий, навесов, складов.

Профнастил НС-35х1000-А (стена), Б (крыша)

Характеристики	
Тип	НС-35x1000
Высота профиля, мм	35
Ширина полная, мм	1060
Рабочая ширина, мм	1000
Длина листа, мм	до 13200

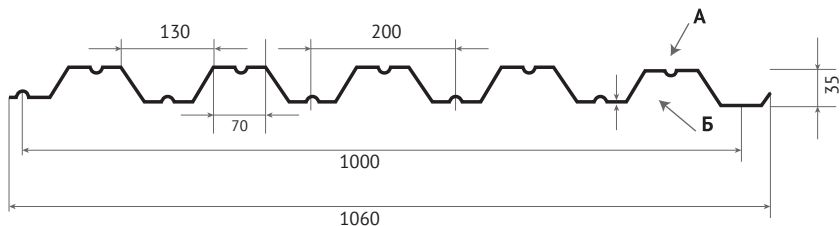
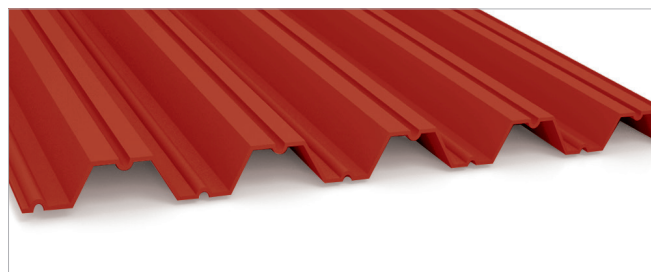

Материал: сталь оцинкованная, сталь с полимерным покрытием.

Длина: до 13200мм*

Толщина металла: 0,5 – 0,9мм

Профнастил НС35 разработан как универсальный профлист для применения в гражданском строительстве. Используется для облицовки стен (вариант А) или монтажа крыши (вариант Б) промышленных зданий. Может нести большую снеговую нагрузку на длинных прогонах.

Профнастил Н-75х750-А (стена), Б (крыша)

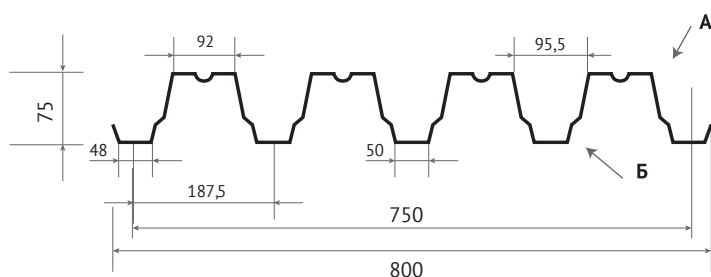
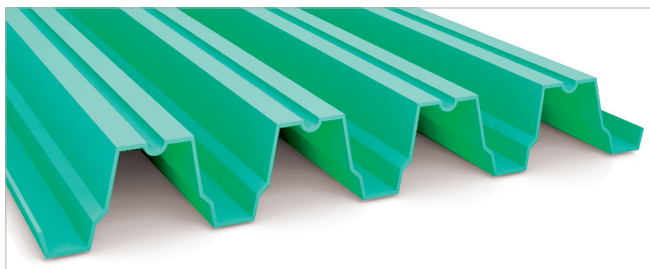

Характеристики	
Тип	H-75x750
Высота профиля, мм	75
Ширина полная, мм	800
Рабочая ширина, мм	750
Длина листа, мм	до 13200

Материал: : сталь оцинкованная, сталь с полимерным покрытием.

Длина: до 13200мм*

Толщина металла: 0,6- 0,9 мм (менее 0,6 - по согласованию)

Используется для монтажа кровли большепролетных объектов, а также как несущая конструкция, несъемная опалубка. Имеет высокую продольную жесткость, способен выдерживать очень большую снеговую нагрузку.



*Возможность прокатки профиля длиной от 7000мм зависит от толщины заказываемого металла и объема заказа. Уточняйте информацию в офисах продаж.

Волновой лист и гладкий лист

Волновой лист (гофролист, волна) является одним из самых старых видов кровли из оцинкованного проката. Но, несмотря на это, не теряет популярности и по праву занимает достойное место в ряду других видов кровельных покрытий. Его преимущество – экономичность и легкость при оптимальной жесткости.

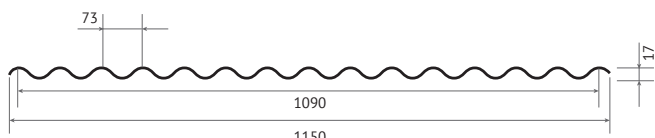
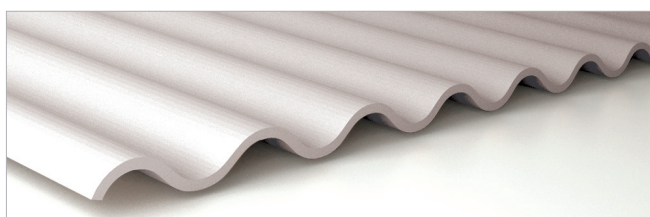

Характеристики	
Толщина металла	0,4-0,5
Длина листа, мм	2500
Материал	прокат оцинкованный

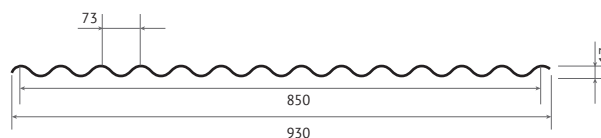
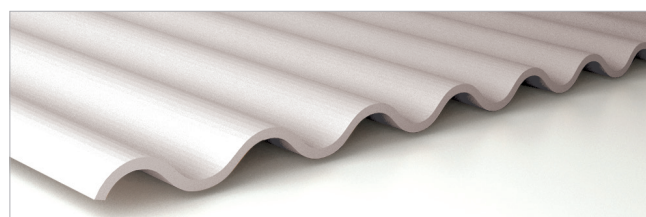

Характеристики	
Толщина металла	0,4-0,5
Длина листа, мм	2000
Материал	прокат оцинкованный

Гладкий лист**

Толщина металла	0,4-0,7
Ширина листа, мм	1000 и 1250
Длина листа, мм	до 12000
Материал	оцинкованный и с полимерным покрытием

**На лист с полимерным покрытием возможно нанесение защитной пленки



Нижеуказанные табличные значения носят рекомендательный характер и не являются заменой полноценных конструкторских расчетов.

Таблица рекомендуемых применений профилированных листов

Область применения	C-8x1150 А, Б	C-10x1100 А, Б	C-20x1100 А, Б	C-20x1100 Р	C-21x1000 А	C-21x1000 Б	НС-35 x1000 А	НС- 35x1000 Б	Н-75x750 А, Б
Облицовка стен	*	*	*			*	*		
Монтаж заборов	*	*	*			*	*		*
Монтаж межкомнатных и других перегородок	*	*							
Подшивка потолков	*	*							
Монтаж кровли				*	*			*	*
Несущие конструкции и опалубка									*

Таблица предельных нагрузок и варианты укладки профнастила

Тип профиля	Шаг опор	Предельная нагрузка (кг/м ²) при расчетной схеме		
		Один пролет	Два пролета	Три пролета
C20*1100*0,4	1	320	259	294
	1,5	89	157	171
	2	43	85	68
C20*1100*0,45	1	353	326	370
	1,5	97	198	187
	2	39	94	75
C20*1100*0,5	1	440	402	457
	1,5	122	213	235
	2	53	117	99
C21*1000*0,4	1	473	299	340
	1,5	131	199	227
	2	52	126	101
C21*1000*0,45	1	553	379	431
	1,5	153	253	287
	2	61	147	118
C21*1000*0,5	1	623	471	535
	1,5	174	277	335
	2	69	167	134
НС35*1000*0,5	1	1732	530	606
	1,5	483	334	396
	2	192	242	278
НС35*1000*0,55	1	1399	589	671
	1,5	531	374	440
	2	212	273	321
НС35*1000*0,7	1	650	490	570
	1,5	260	362	413
	2	69	171	137
Н75*750*0,7	1	976	976	1220
	1,5	409	434	542
	2	155	244	300
Н75*750*0,8	1	1170	1170	1462
	1,5	416	520	650
	2	177	292	342
Н75*750*0,9	1	1380	1380	1725
	1,5	522	613	767
		198	345	382

Заборная система Profsteel

Надежная и практичная защита

Profsteel предлагает Вашему вниманию новую практичную заборную систему.

Теперь, благодаря кронштейну-крабу, Вам не нужно производить сварочные работы при возведении каркаса забора. Достаточно лишь выставить по уровню столбы, прикрепить кронштейны на саморезы и вставить в кронштейны направляющие трубы. Монтаж можно производить вдвоем, не привлекая дополнительную рабочую силу.

Все изделия каркаса (столбы, трубы, кронштейны, крепеж) могут быть окрашены в серый цвет изнаночной стороны панелей забора, либо в цвет панелей забора при использовании профнастила с двусторонним покрытием. Таким образом, забор выглядит эстетично как снаружи, так и внутри.

Вы можете выбрать вариант исполнения панелей забора с защитной планкой, либо с вырубленной фигурной кромкой верхней части панели. Защитные планки одеваются на верхнюю кромку забора и выполняют две функции: декоративную и защитную. По согласованию возможна поставка дополнительных защитных планок для отделки секций забора по периметру.

Мы рекомендуем устанавливать столбы в землю на глубину не менее чем 900мм во избежание их смещения в грунте.

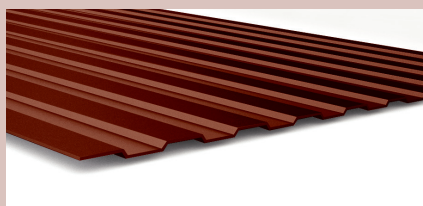

Профнастил С8, С10, С20, С21

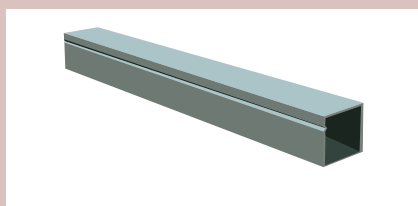

Столб 60x60x2500(3000) мм

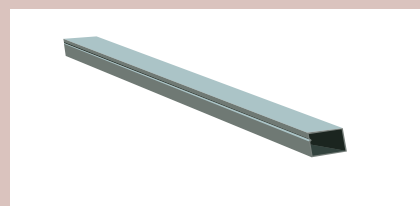

Труба 40x20x3000 (2000) мм

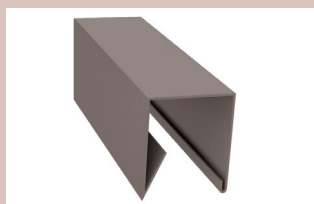

Защитная планка



Заглушка ПВХ

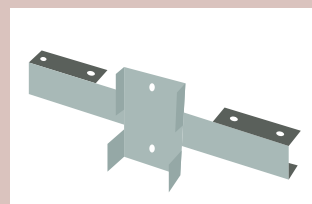

Кронштейн-краб (60x40)



Крепеж

Элементы конструкции

* Столб, труба выполнены из высокопрочной стали с возможностью нанесения порошкового покрытия в цвет изнаночной части забора, либо в цвет двустороннего покрытия панелей.

* Кронштейн-краб выполнен из холоднокатаной и горячеоцинкованной стали с возможностью нанесения порошкового покрытия в цвет изнаночной части забора, либо в цвет двустороннего покрытия панелей.

* Столб устанавливается с заглушкой ПВХ черного цвета.

* Крепеж окрашен в цвет забора, крепеж каркаса – в цвет изнанки забора.

* Защитные планки профнастила можно выбрать как в цвет забора, так и в любом другом цвете стандартной цветовой гаммы Profsteel.

* Гарантия на все элементы конструкции составляет 3 года

Заборы с фигурной кромкой

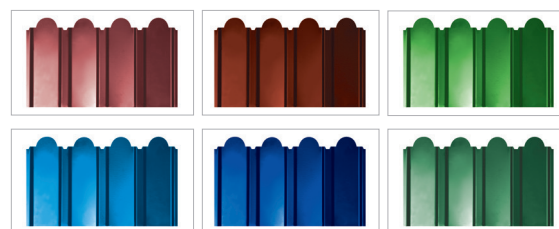
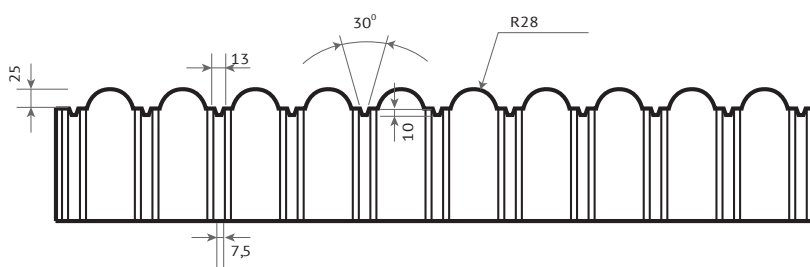

НОВИНКА!

Штакетник

Металлический штакетник – материал для возведения ограждения рядом с жилыми и промышленными объектами.

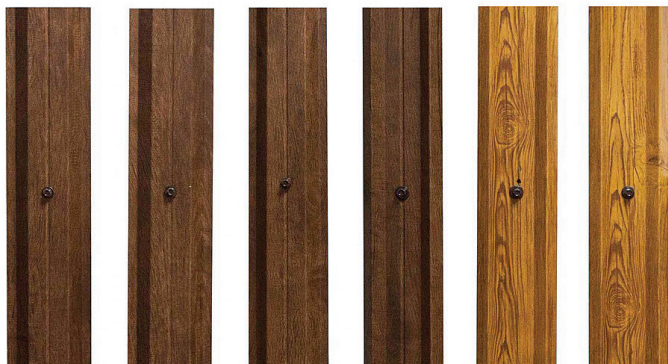

Блок-хаус

М-образный

Развертка 138 мм

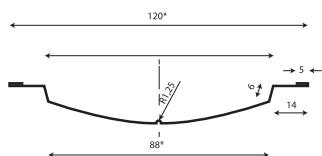

* - размер для справок

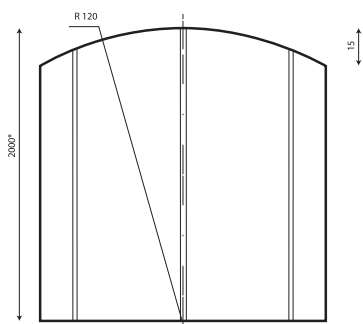

Блок-хаус

Развертка 96 мм

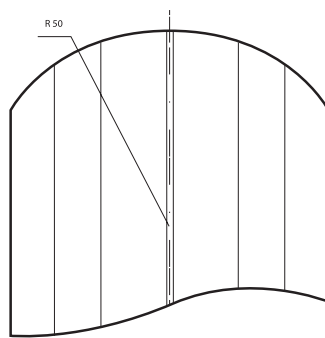
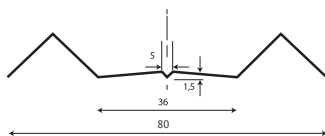

М-образный

Характеристики	
Типоразмеры, м	м. п.
Высота штакетника, м	0,5-2,0
Толщина металла, мм	0,35-0,5
Цветовая гамма	Profsteel
Покрытие штакетника	цинк, полимер

Штакетник выполняется в виде профильных элементов (штакетин).

Материал: сталь оцинкованная, сталь с полимерным покрытием, с текстурированным покрытием, с декоративным покрытием.



Евроштакетник

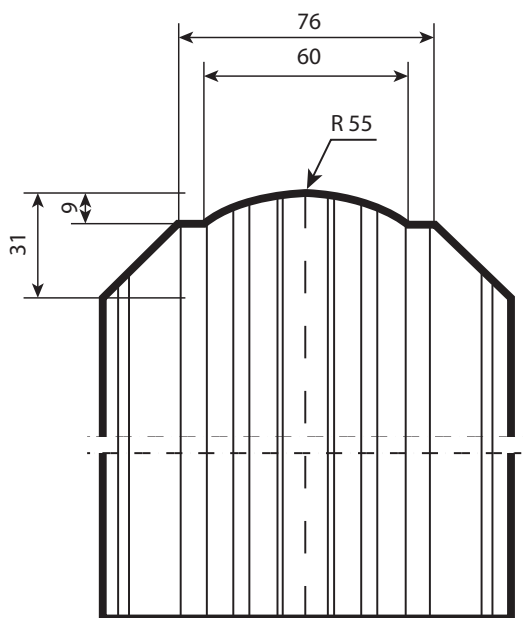
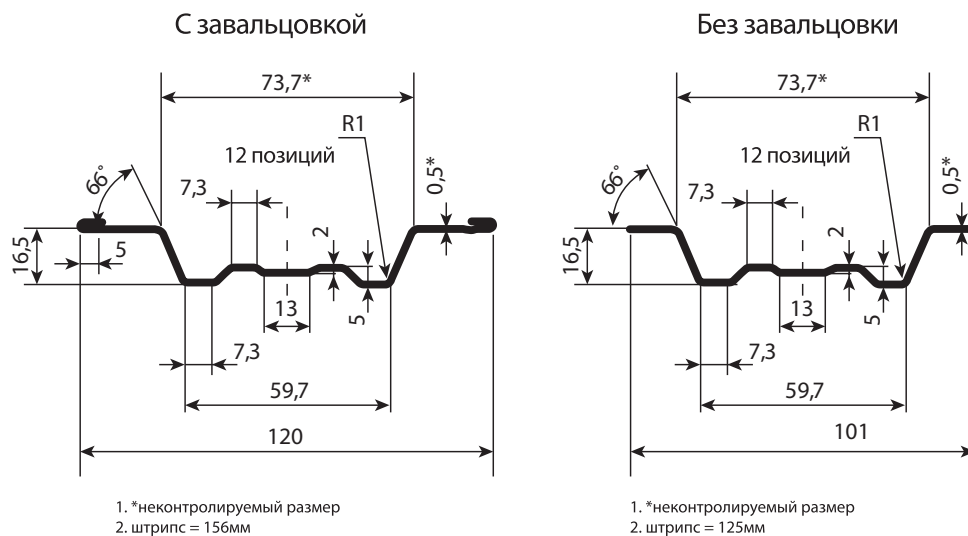

НОВИНКА!

Металлический сайдинг

В 2018 году наша компания запустила производство металлического сайдинга.

Это современный, огнестойкий, прочный материал для наружной отделки домов и зданий, отличающийся от виниловых сайдингов рядом преимуществ:

- ➔ Высокая механическая прочность;
- ➔ Высокая механическая прочность;
- ➔ Высокая стойкость к ударным нагрузкам;
- ➔ Огнестойкость;
- ➔ Морозоустойчивость;
- ➔ Жароустойчивость;
- ➔ Стойкость от выцветания;
- ➔ Гигиеничен;
- ➔ Не повреждается насекомыми, грызунами и плесенью;
- ➔ Прост в монтаже;
- ➔ Широкая цветовая гамма (в т.ч. под дерево)
- ➔ Экономичен (производится под заказ, отсутствует перерасход материала, стоимость доборных элементов ниже).



Блок-хаус

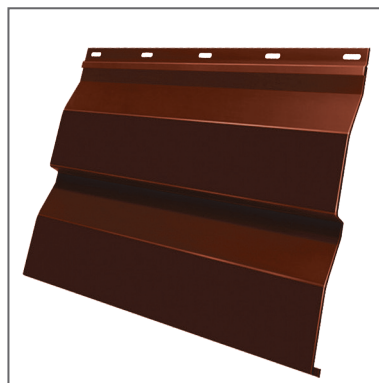

Корабельная доска



Светлое дерево



Темное дерево



Орех



1014



8017



Светлое
дерево



Темное
дерево



Орех



Сайдинг «Блок-Хаус»

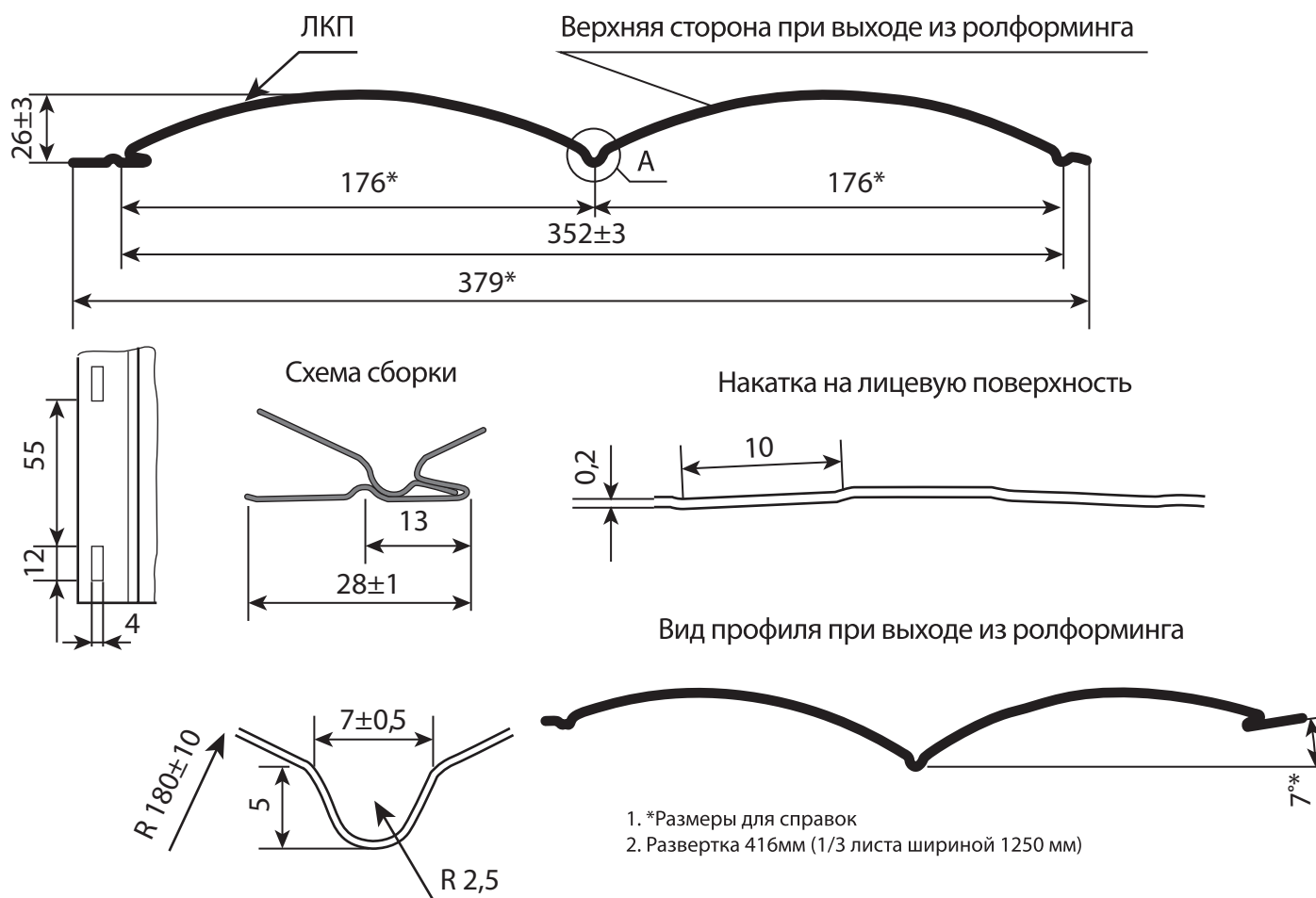

Сайдинг «Корабельная доска»

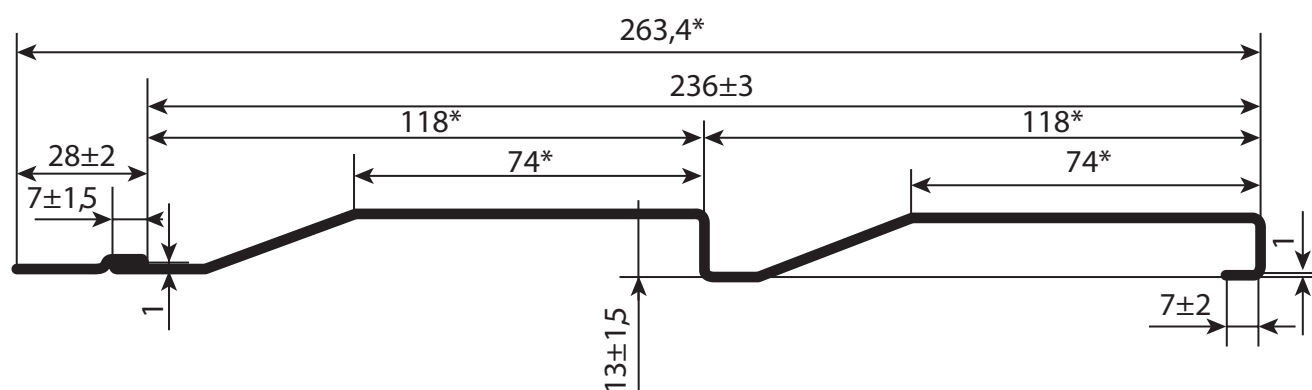

Доборные элементы

Доборные элементы сайдинга «Блок Хаус»

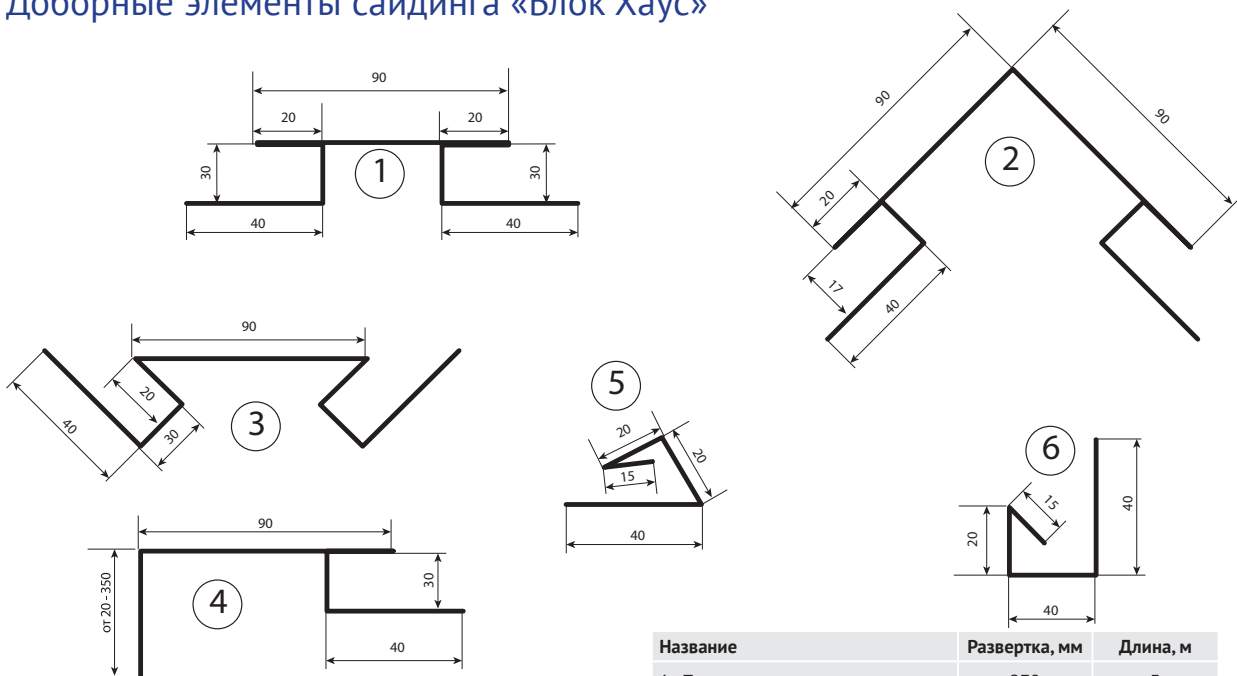

Название	Развертка, мм	Длина, м
1. Планка стыковочная сложная	270	3
2. Угол наружный сложный	360	3
3. Угол внутренний	270	3
4. Планка оконная сложная	201-531	3
5. Планка начальная	95	3
6. J- профиль	115	3

Доборные элементы сайдинга «Корабельная доска»

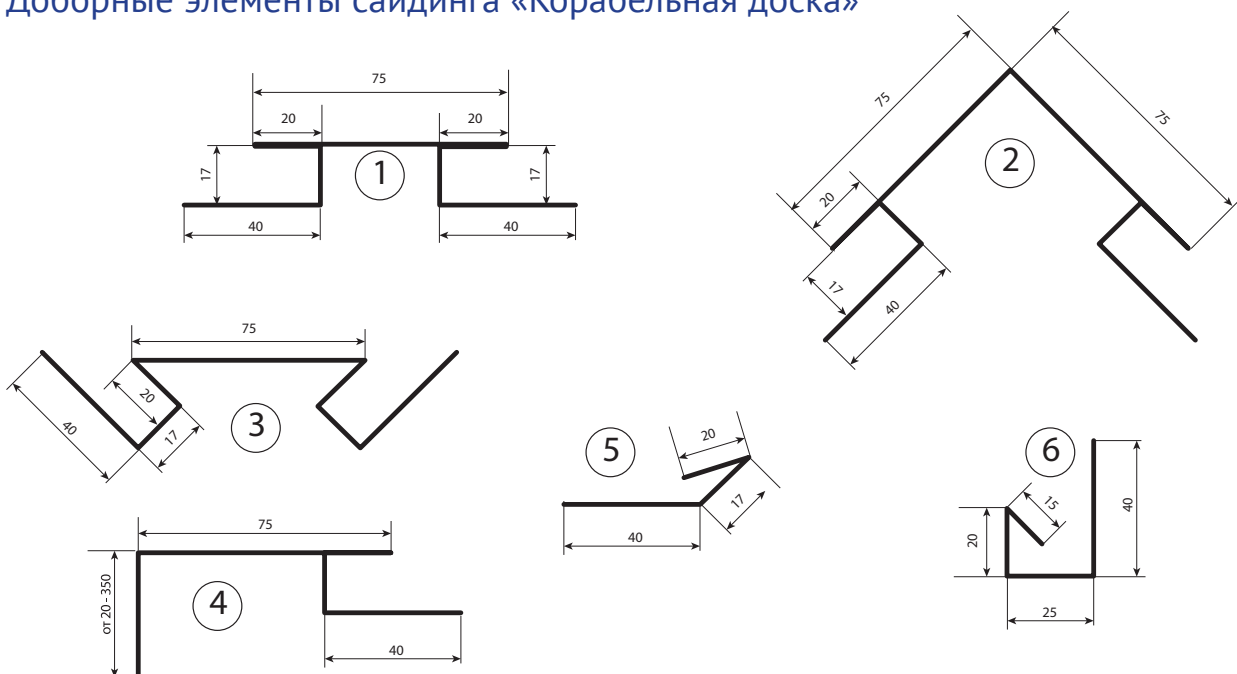

Название	Развертка, мм	Длина, м
1. Планка стыковочная сложная	270	3
2. Угол наружный сложный	360	3
3. Угол внутренний	270	3
4. Планка оконная сложная	201-531	3
5. Планка начальная	95	3
6. J- профиль	115	3

Строительная изоляция и утеплители кровли

Основной преградой на пути воды, выпадающей в виде осадков на крышу, является кровельный материал. Но это покрытие не является полностью герметичным, и часть влаги все же попадает в подкровельное пространство.

Кроме того, содержащийся в воздухе водяной пар конденсируется на обратной стороне кровельного покрытия. При отсутствии гидроизоляции утеплитель кровли очень быстро намокнет.

Современные гидроизоляционные материалы представляют собой мембраны, которые не пропускают внутрь воду, но способны пропускать пар, выходящий изнутри. В этом и состоит основное отличие пароизоляции от гидроизоляции.

Пароизоляционные материалы работают по другому принципу, их задача – удержать водяной пар и не дать ему проникнуть в утеплительный материал.

Таким образом, отличие гидроизоляции от пароизоляции заключается в том, что последняя не имеет мембранной структуры и «работает» на изоляцию от водяного пара.

Сегодня на рынке присутствует масса производителей гидропароизоляционных материалов, как правило, маркировка данного продукта у них совпадает.

А - однослойная паропроницаемая мембрана, предназначенная для защиты утеплителя и внутренних конструкций кровель и стен от возможного проникновения атмосферной влаги, также обеспечивает выведение водяных паров из подкровельного пространства и утеплителя. Применение паропроницаемой мембраны позволяет сохранить теплозащитные характеристики утеплителя и продлить срок службы всей конструкции.

В - пароизоляционный материал, используется в качестве паробарьера для защиты строительных конструкций и утеплителя от насыщения парами воды изнутри помещения в зданиях любого типа. Материал имеет двухслойную структуру: одна сторона гладкая, другая - с шероховатой поверхностью для удержания конденсата и последующего его испарения. Благодаря этому существенно улучшаются теплоизолирующие свойства утеплителя. В холодный период материал препятствует образованию конденсата, грибковому заражению и коррозии элементов конструкции; защищает внутреннее пространство здания от проникновения частиц волокнистого утеплителя.

С - гидропароизоляционный материал. Создан на основе ламинированного полипропиленового полотна повышенной плотности. Высокие качества полотна являются следствием неоднородности его конструкции. С наружной стороны материал имеет гладкую поверхность, обладающую паронепроницаемыми свойствами. Противоположная сторона имеет шероховатую поверхность, которая способствует удержанию капель конденсата и последующему их испарению.

Д - универсальный гидропароизоляционный материал высокой прочности. Создан на основе полипропиленовой ткани с односторонним ламинированием из полипропиленовой пленки. Применяется для защиты строительных конструкций от проникновения водяных паров, конденсата, атмосферной и капиллярной влаги. Материал обладает высокой прочностью и выдерживает значительные механические усилия в процессе монтажа и может длительное время нести дополнительную нагрузку, например, в виде снега.

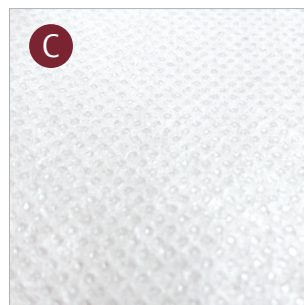
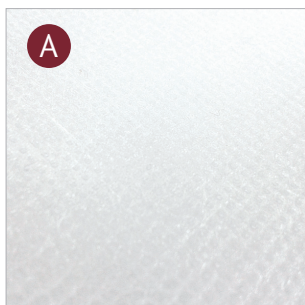

Утеплители (стены, кровля, пол)

Краткое описание материала: утеплители используются для утепления помещения (крыша, стены, межэтажные помещения, межкомнатные перегородки, полы, фасадная часть здания). При правильном утеплении здания затраты на обогрев уменьшаются на несколько десятков процентов. Тем самым, если заложить необходимую толщину утеплителя, можно меньше платить за теплоэнергию. На рынке существует большое количество

утеплителей: утеплители на основе базальтовых пород, стекловолна, экструдированного пенополистирола, обыкновенного пенопласта, гравия и пр. Самыми оптимальными по цене и качеству для дома являются минераловатные утеплители на основе базальтовых пород. Они экологически чистые, негорючие, удобные в монтаже (выпускаются в плитах), лёгкие, имеют широкую область применения.

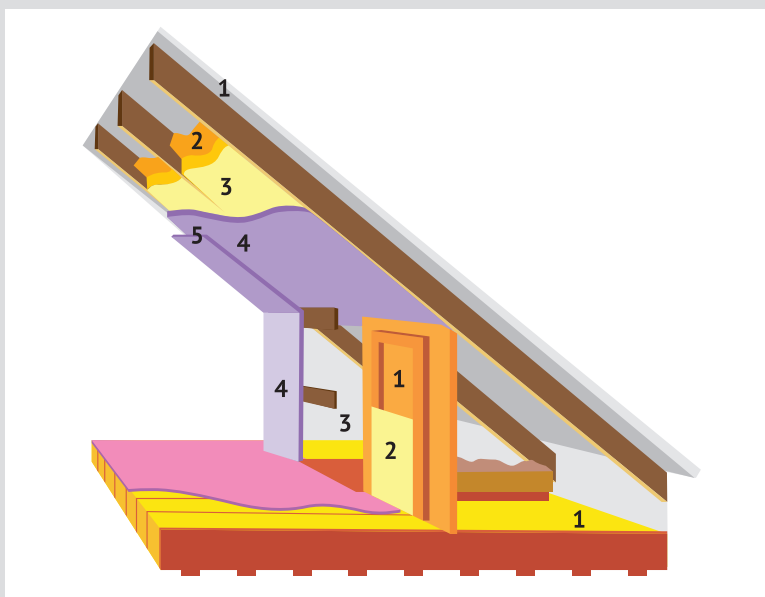

Характеристики утеплителей:

- плотность утеплителя (кг/м³)
- толщина утеплителя (мм).

УТЕПЛЕНИЕ КРОВЛИ

- 1-Кровельное покрытие
- 2-Ветрозащита
- 3-Утеплитель
- 4-Пароизоляция
- 5-Внутренняя отделка

Дополнительное оборудование для кровли

Кровельные проходки

Простое и надежное решение для герметизации круглых труб и выходов на кровлю.

Кровельная проходка – это единый элемент, состоящий из алюминиевого фланца и гофры из ЭПДМ-резины.

С обратной стороны имеются специальные канавки для заполнения кровельным герметиком. В ассортименте Borge представлены два типа проходок.



Прямые проходки

Предназначены для плоских и малоуклонных кровель. Представлены в девяти типоразмерах и позволяют надежно смонтировать любые элементы диаметром от 6 до 1050мм.

Рекомендуется использовать кровельные проходки для монтажа сэндвич-труб, труб вентиляции, электрических кабелей, мачт телевизионных антенн и флагштоков. ЭПДМ-резина и алюминий устойчивы к температурным перепадам от -60° до 135° , не боятся УФ-излучения, кислотных дождей и коррозии.

Очень просты в установке.

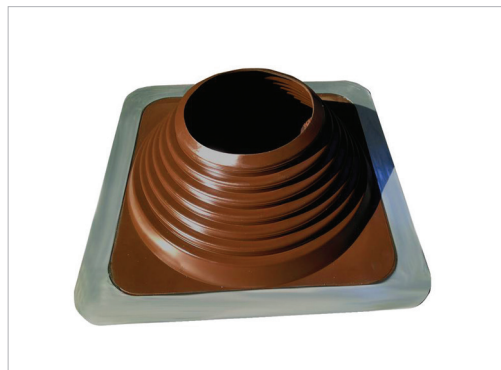

Угловые проходки

У таких проходок фланец наклонен к основанию под углом 20° , они предназначены для скатных кровель с углом более 25° . Три типоразмера угловых проходок обеспечивают монтаж труб от 75 до 460 мм.

Идеально подходят для различных типов кровельных материалов: металлочерепицы и профнастила, материалов на основе битума, а также для плоских наплавляемых и мембранных кровель.



Основные характеристики

- Надежность и долговечность. Материалы - ЭПДМ резина и алюминий. Не боятся УФ-излучения, кислотных дождей и коррозии.
- Устойчивость к температурным перепадам. Рабочий диапазон температур от -60 до $+135$.
- Широкие возможности использования. 9 типоразмеров прямых и три типоразмера угловых проходок позволяют решить любые задачи.
- Эстетичный внешний вид. Пять основных цветов всегда в наличии.
- Простота установки. Монтаж не требует специальных навыков, нужен только минимальный набор инструментов.

Основные цвета



Красный



Коричневый



Черный



Серый



Зеленый

Ремонтная эмаль

Служит для ретуши царапин, потертостей и обрезанных кромок крашеного профилированного листа и металлочерепицы. Предотвращает развитие коррозии в поврежденных местах. Мы рекомендуем обрабатывать ремонтной эмалью все повреждения в течение или после монтажа.

Внимательно подбирайте цвет эмали по системе RAL в тон своего объекта!



Кровельные уплотнители

Кровельные уплотнители используются для защиты подкровельного пространства от попадания в него пыли, мусора (веток, листьев), насекомых, птиц, а также от задувания в него снега и дождя. Некоторые виды уплотнителей незаменимы при монтаже сэндвич-панелей, фасадных окон, герметизации стыков и примыканий.

Кровельный уплотнитель применяется:

- между кровельным материалом и коньком
- между кровельным материалом и карнизной планкой
- в ендовах

В ассортименте представлены два вида уплотнителей:

- Профильный уплотнитель
- Универсальный самоклеящийся уплотнитель

Профильный уплотнитель

Изготавливается из нескольких слоев матов пенополиэтилена (ППУ), «намертво» спаянных между собой, что позволяет в точности воспроизводить конфигурацию металлочерепицы и различных типов профилированного листа. Имеет технологическое отверстие, позволяющее обеспечить вентиляцию кровельного пирога.



Универсальный самоклеящийся уплотнитель

В отличие от обычного универсального уплотнителя имеет клеевой слой для упрощения и быстроты монтажа. Состав клеевого слоя гарантирует прочное и долговечное сцепление с покрытием.



Важные свойства уплотнителей из ППУ

- устойчивость к воздействию химических веществ
- выдерживает высокие и низкие температуры
- устойчив к воздействию ультрафиолета
- материал не впитывает воду

Флюгер

(продукция компании Duck&Dog)

Флюгер – приспособление для определения направления и измерения скорости ветра, а кроме того, это важный элемент декора дома. Компания Duck & Dog изготавливает малые и большие флюгеры.

Эти декоративные элементы сделают облик вашего дома незабываемым.

Для многоэтажных особняков и других крупных сооружений подходят большие флюгеры, подчеркивающие их солидность и серьезность. Средние и мелкие конструкции требуют иных металлических аксессуаров: в таких случаях следует использовать малые флюгеры.

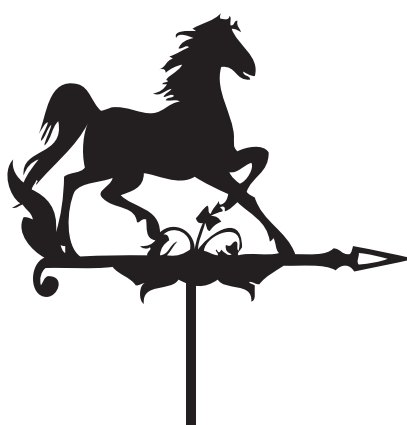

Системы безопасности кровли

СИСТЕМЫ БЕЗОПАСНОСТИ КРОВЛИ

BORGE

Кровельные ограждения

Кровельные ограждения представляют собой вертикальные ограждающие конструкции, напоминающие перила и предназначенные для обеспечения безопасности при передвижении по крыше и предотвращения падения людей во время ремонта кровли или ее обслуживания. Монтируется данная конструкция, как правило, по периметру кровли вдоль карниза.



Кровельные лестницы

Устанавливают на скатах крыш и используют для безопасного перемещения вдоль ската кровли вверх и вниз.



Переходной (кровельный) мостик

Наличие такого мостика позволяет передвигаться вдоль конька (или в любом другом месте кровли перпендикулярно скату). Он сконструирован специально для этого. Обеспечивают доступ ко всем объектам, расположенным на кровле.

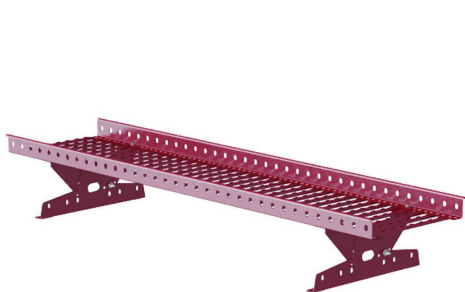

Фасадные лестницы

Фасадные лестницы используются для безопасного подъема на кровлю по стене здания (с земли или балкона) для обслуживания и ремонта. Незаменимы при эвакуации во время чрезвычайных ситуаций.

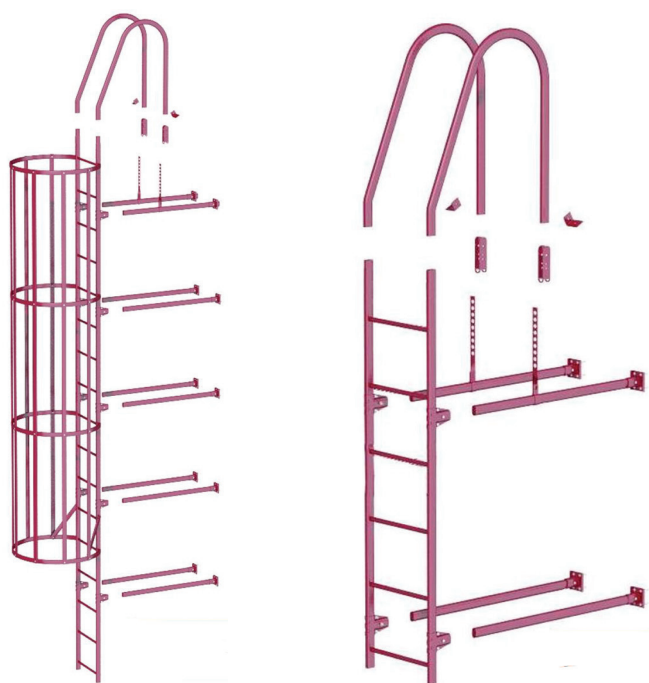

Трубчатые снегозадержатели

Снегозадержатели предотвращают сход больших масс снега и льда со скатной кровли, защищая людей, автомобили, постройки и посадки вокруг дома. Обеспечивают правильную работу водосточной системы – снег и лед не забивает желоба и трубы, что позволяет беспрепятственно отводить с крыши воду.



Крепеж

Для крепежа профнастила, металлочерепицы и прочих элементов используются саморезы типов металл/металл металл/дерево размерами 4,8x29, 35, 51, 60, 64, 70, 80. 5,5x19, 25, 32, 38, 51, 64, 76. 6,3x19, 25, 32, 38, 51, 64, 76. Цветовая гамма насчитывает 18 цветов. Также имеются заклепки.

	Название	Размеры	Область применения
	Саморез кровельный по дереву (оцинкованный)	L = 29 мм (упаковка - 250 шт) L = 35 мм (упаковка - 250 шт) L = 51 мм (упаковка - 150 шт) L = 70 мм (упаковка - 100 шт)	Для крепления оцинкованного профнастила и добрых элементов к деревянной обрешётке.
	Саморез кровельный по дереву (окрашенный)	L = 29 мм (упаковка - 250 шт) L = 35 мм (упаковка - 250 шт) L = 51 мм (упаковка - 150 шт) L = 70 мм (упаковка - 100 шт)	Для крепления окрашенного профнастила, металлочерепицы и добрых элементов к деревянной обрешётке.
	Саморез оцинкованный с прессшайбой по металлу	L = 16 мм L = 19 мм	Для крепления сайдинга и комплектующих к деревянной обрешётке.
	Саморез оцинкованный с прессшайбой по металлу	L = 16 мм L = 19 мм	Для крепления сайдинга и комплектующих к металлической обрешётке.
	Оцинкованный и окрашенный саморез со сверлом (по металлу)	L = 19 мм L = 25 мм	Для крепления профнастила (на забор) к металлическим профилям.

Дополнительная информация

В данном разделе каталога Profsteel даются рекомендации по транспортировке, хранению и монтажу нашей продукции во избежание возникновения проблем, связанных с неправильной эксплуатацией изделий. Обязательным условием предоставления гарантии является соблюдение правил этого раздела.

Хранение.

Все изделия, предлагаемые компанией Profsteel, должны храниться в соответствии с условиями 3 по ГОСТ 15150-69 (в закрытых неотапливаемых помещениях с проветриванием). Изделия при хранении не должны подвергаться прямому воздействию солнечных лучей и дождя. Пачки должны быть размещены в один ярус. Размер пачки не более 100 листов.

Пачки профилей и металлочерепицы необходимо разложить на ровном месте на брусках 50x150 с шагом не менее 0,5м в один ярус. При хранении на поддоне раскладка на бруски не требуется, но товар должен храниться в один ярус.

При хранении свыше 1,5 месяцев листы необходимо распаковать и проложить каждый лист рейками 25x10мм.

Транспортировка.

Профилированные листы и металлочерепица должны грузиться на ровное основание кузова. Длина кузова не должна быть

меньше длины груза. Пачки должны быть надежно закреплены и размещены в один ярус. Необходимо избегать резких разгонов и торможений во избежание смещения груза. Доборные элементы, водосточные системы, системы безопасности кровли должны быть размещены таким образом, чтобы исключить замятие и деформацию изделий в кузове машины.

Погрузо-разгрузочные работы:

Разгрузка и выгрузка пачек листов с изделиями должна осуществляться при помощи мягких строп, а при длине пачек более 6 метров – при помощи траверсы.

Ручная разгрузка осуществляется работниками не менее двух человек. В этом случае разгрузка осуществляется полистно в вертикальном положении, не допуская перегибов. Бросать листы, а также тащить их волоком КАТЕГОРИЧЕСКИ ЗАПРЕЩЕНО! При подъеме листов на кровлю необходимо избегать повреждений покрытия листов и не допускать перегибов. Целесообразней всего для этих целей использовать подъемную технику с применением мягких строп либо траверсы.

Монтаж кровли.

Перед монтажом кровли необходимо произвести промер диагоналей ската крыши (отклонение не более 15мм) и плоскостность ската (отклонение +-5мм на каждые 5м).

Подготовка ската к монтажу наружных элементов кровли должна производиться квалифицированным персоналом согласно СНиП. Необходимо произвести монтаж всех необходимых элементов кровли (утеплитель, гидропароизоляция, стропила, обрешетки).

Установка Ендов. К обрешетке сначала крепят планку ендовы нижнюю. Затем, предварительно подрезав, укладывают металлочерепицу или профнастил. Далее на стык листов устанавливают планку ендовы верхнюю. Все стыки необходимо герметизировать во избежание протекания.

Панки примыкания. При их монтаже также необходимо соблюдать герметичность на стыках панок с другими элементами кровли.

Карнизные планки. До монтажа карнизной планки производят монтаж держателей желоба и самого желоба водосточной системы. Карнизную планку крепят к обрешетке таким образом, чтобы она перекрывала край желоба. Планки крепят саморезами с шагом 300мм и нахлестом по длине 50-100мм. Гидроизоляционную мембрану выводят поверх карнизной планки для удаления конденсата в желоб.

Укладка и монтаж металлочерепицы.

Первый лист выравнивают по карнизу и торцу крыши. Закрепляют одним саморезом у конька. Вынос листа относительно карниза должен составлять около 50мм. Если монтаж кровли ведется справа налево, то второй лист укладывают внахлест на первый, если наоборот, то второй лист подкладывают под первый. Третий лист монтируют аналогично второму. Скрепленные между собой три листа выравнивают параллельно карнизу крыши. Листы соединяют саморезами в верхнюю часть бокового нахлеста так, чтобы они не были прикручены к обрешетке и могли вместе поворачиваться относительно самореза, удерживающего первый лист у конька крыши. Рекомендуется заказывать металлочерепицу в размер ската крыши, но если по какой-то причине приходится стыковать листы, то в этом случае два первых листа соединяют и выравнивают по торцу крыши. Крепление листов металлочерепицы осуществляется саморезами с ЭПДМ-прокладкой и цветной головкой. Количество саморезов 6-8 на кв.м. Низ листа металлочерепицы прикрепляют саморезами в прогиб волны к обрешетке через волну. Следующие саморезы вкручивают в шахматном порядке через одну волну рядами. Подрезка металлочерепицы абразивными кругами запрещена во избежание выжигания полимерного и цинкового покрытия.

Укладка и монтаж профилированных листов.

Листы профнастила укладывают параллельно карнизу со свесом 50мм. Желательно заказывать листы длиной, равной длине ската. Сторону листа с капиллярной канавкой (капельник) накрывают краем соседнего листа. При монтаже кровли из нескольких листов по длине ската сначала укладывают нижний ряд листов, а затем верхний с нахлестом 200мм. Листы крепят саморезами с ЭПДМ прокладками и цветными (оцинкованными) головками в месте прилегания волны к обрешетке. Количество саморезов 6-8шт на кв.м. Крепление осуществляется в шахматном порядке. Для лучшего прилегания крайние полки высоких профилей рекомендуется соединять заклепками. Подрезка профилированных листов абразивными кругами запрещена во избежание выжигания полимерного и цинкового покрытия.

Торцевые планки устанавливаются на торцы крыши поверх кровельного листа. Их закрепляют через 500-600мм саморезами сбоку и сверху. Нахлест между планками – не менее 50мм.

Коньки. Перед установкой конька укладывают уплотнитель (универсальный или фигурный), на который монтируют конек. Его крепление осуществляется саморезами через одну волну металлочерепицы либо профилированного листа. Нахлест между планками должен составлять около 100мм.

Снегозадержатели устанавливаются по периметру кровли выше карнизного свеса. Совместно с трубчатым снегозадержателем рекомендуем устанавливать планку снегозадержания, которая предотвращает падение ледяной и снеговой крошки.

Монтаж элементов безопасности кровли.

Монтаж элементов безопасности кровли, таких как лестницы, ограждения, мостики и некоторые виды снегозадержателей, осуществляется согласно инструкциям, входящим в комплект поставки.

Монтаж водосточной системы Profsteel.

Держатели желобов устанавливаются до монтажа карнизных панок и металлочерепицы. На нижней доске обрешетки через 400-500мм отмечают места установки держателей желоба. На одну водосточную трубу должно приходиться не более 10 погонных метров желоба. Держатели желоба нумеруют и размечают из расчета общего уклона желоба 2-5мм на 1 пог/м, заглубают с помощью полосогуба и устанавливают на размеченные места. Желоба при необходимости отпиливают до необходимой требуемой длины. Подпиливается тот конец желоба, который вставляется внутрь другого желоба. При монтаже системы с предустановленными заглушками, монтаж начинается с желоба начального, затем устанавливаются друг в друга обычные желоба. Заканчивается монтаж системы желобом конечным. Для подгонки системы в размер карниза крыши, подпиливать можно только тот конец желоба, который вставляется внутрь другого желоба (включая и конечный желоб). На месте выпуска воды на желобе вырезают V-отверстие шириной 100мм под выпускную воронку. Мы рекомендуем выдерживать расстояние от края желоба до выпускной воронки 100-150мм. Работы по доработке желоба необходимо выполнять ножовкой по металлу. При соединении выпускной воронки к желобу с подготовленным (вырезанным) выпуском, передний край воронки заводят под внешний загиб желоба. Плотно прижимают воронку к желобу и фиксируют ее, загнув внутренний край воронки на заднюю кромку желоба. На торцы желобов монтируют заглушки (для системы с предустановленными заглушками операция не требуется) с помощью киянки. В качестве крепежных элементов могут использоваться затяжные заклепки (3 заклепки на заглушку), саморезы-«клопы», клей. Стык мы рекомендуем герметизировать силиконовым герметиком во избежание возникновения протечаний.

Все подготовленные желоба вставляют и закрепляют в держатели. Между собой желоба соединяются вставкой друг в друга с нахлестом 80мм. После этого к обрешетке крепятся карнизные планки, которые должны перекрывать внутренний край желоба. Выпускная воронка соединяется с водосточной трубой с помощью двух колен и соединительной трубы. Размер соединительной трубы замеряется на месте и отпиливается ножовкой по металлу.

Для крепления трубы используются два вида крепежа: крепеж на деревянную поверхность и крепеж на кирпичную поверхность. Крепеж устанавливают через каждый погонный метр трубы и на стыке труб. Внизу трубы крепят колено трубы сливное. Мы рекомендуем до отмотки оставлять расстояние 200-300мм.

Расчет заборных систем.

Для правильного расчета заборной системы Profsteel вам необходима следующая информация:

- размер ограждаемой территории (геометрия участка, длина всех сторон участка);
- высота забора (1,8м или 2,0м)

Прежде всего, необходимо рассчитать количество столбов.

Сначала рассчитываем угловые столбы. Количество столбов должно быть равно количеству углов участка. То есть, если у Вашего участка 5 углов, то и угловых столбов должно быть 5.

Далее рассчитываем количество столбов по каждой стороне участка. Для этого нужно взять каждую длину участка в метрах и разделить ее на 3 метра (длина поперечной трубы). Полученный результат округлить в большую сторону и вычесть один. В том случае если вы планируете монтаж калиток или ворот, прибавьте два столба на один пролет этих элементов.

Расчет количества профилированных листов: разделите длину каждой стороны на рабочую ширину листа. Сложите результаты расчетов по всем длинам сторон. Результат округлите до целого листа и прибавьте еще два.

Высоту листа заказывайте исходя из высоты вашего забора (1,8м или 2,0м)

Рабочая ширина профилированных листов:

- C-8 – 1,15м
- C-10 – 1,10м
- C-21 – 1,00м
- C-20 – 1,10м

Расчет крепежа:

Количество кронштейнов-крабов рассчитывается как количество столбов x 2 при ровном участке и кол-во столбов x4 при ступенчатом монтаже на участках с уклоном (при комбинированном монтаже разные виды монтажа рассчитываются раздельно).

Количество заглушек равно количеству столбов.

Количество поперечных труб рассчитывается как количество всех столбов x2.

Количество защитных планок рассчитывается как количество профилированных листов / 1,5.

Количество саморезов (5,5x19) со сверлом рассчитывается как количество столбов x50.

Монтаж заборных систем.

- 1 По краям участка установите разметочные столбы. Натяните веревку на высоте верхней границы установки ограждения (при натяжении веревки учтите, что столбы должны быть закопаны в землю на глубину 900-1000мм).
- 2 Далее через каждые 3 метра необходимо выкопать ямы диаметром 25-30см и глубиной 900-1000мм. Установите столбы по уровню вертикально. Высота столбов должна быть одинакова по разметочной веревке.
- 3 Произведите бетонирование разметочных столбов. Вставьте пластиковые заглушки.
- 4 Закрепите кронштейны-крабы с помощью саморезов из расчета 2 кронштейна на столб (при ступенчатом монтаже ограждения - 4 кронштейна на столб). Расстояние между ними на столбе должно быть около 1500мм. При необходимости оформления угла ограждения кронштейн можно загнуть.
- 5 В кронштейны закрепите поперечные трубы 40x20 и закрепите их саморезами.
- 6 Произведите крепление профилированных листов к поперечным трубам саморезами, проверив горизонтальность с помощью уровня. Для удобства монтажа панелей рекомендуется подкладывать под низ деревянные бруски или кирпичи. Листы монтируются внахлест.
- 7 Сверху на профлист установите защитные планки.

Условия предоставления гарантии

1. Предмет гарантийных обязательств

1.1. Настоящие гарантийные обязательства распространяются на следующие виды изделий из оцинкованной стали, стали с защитно-декоративным полимерным покрытием: металлочерепица, профилированные листы, заборные элементы, комплектующие изделия водосточных систем, комплектующие изделия заборных систем (далее - изделия).

1.2. Гарантия распространяется на изделия, смонтированные на объектах, расположенных на территории России.

1.3. Поставщик гарантирует:

-Соответствие изделий ТУ 1120-001-89863573-2010, ТУ 1120-002-89863573-2013.

-Отсутствие растрескивания или отслаивания защитно-деко-

ративного полимерного покрытия лицевой стороны изделия.
-Отсутствие сквозной коррозии в результате окисления стальной основы изделий.

-Отсутствие неравномерного выцветания (изменение цвета в пределах одного изделия), защитно-декоративного покрытия со стороны падения солнечных лучей и одной стороны фасада /кровли. Четко видимые дефекты и выделяющиеся с расстояния не менее 12метров.

Примечание: изменение цвета декоративных покрытий, текстурированного полиэстера, стального бархата технически не определяется.

2. Гарантийный период

Срок действия гарантийных обязательств исчисляется с момента покупки изделий у Поставщика и в зависимости от покрытия и вида изделия составляет:

Тип защитно-декоративного полимерного покрытия, (вид изделия)	Срок гарантии, лет		
	Внутренняя зона (более 5км от берега моря)	Прибрежная зона (1-3 км от берега моря)	Береговая зона (0-1 км от берега моря)
Покрyтия			
Полиэстер (профнастил, металлочерепица)	5	нет	нет
Оцинкованная сталь (профнастил)	3	нет	нет
Текстурированный полиэстер (профнастил, металлочерепица)	7	нет	нет
Двусторонний полиэстер (профнастил, металлочерепица)	6	нет	нет
Декоративные покрытия (профнастил, металлочерепица)	10	нет	нет
Стальной шелк/Стальной бархат	Предоставляется в соответствии с Гарантией завода-изготовителя. (25 лет от сквозной коррозии)		
Виды изделий			
Элементы водосточной системы цинк/полиэстер	1/5	нет	нет
Доборные элементы цинк/полиэстер	1/7	нет	нет
Элементы заборной системы цинк/полиэстер	3/5	нет	нет

3. Обязательные условия предоставления гарантии.

Выполнение нижеследующих правил является **ОБЯЗАТЕЛЬНЫМ** для предъявления претензий по Гарантии:

3.1. Условия транспортировки, разгрузки и хранения:

-Осуществление механизмов погрузки и выгрузки изделий в заводской упаковке.

-Транспортное средство должно иметь ровный и прочный кузов длиной не меньше длины изделий.

- Все изделия должны храниться в соответствии с условиями 3 по ГОСТ 15150-69 (в закрытых неотапливаемых помещениях с проветриванием). Изделия при хранении не должны подвергаться прямому воздействию солнечных лучей и дождя. Также изделия должны храниться без контакта с объектами, пораженными коррозией, химикатами, с медью, с солями меди или жидкостью, вытекающей из медных труб, с рубероидом, с серой и ее парами. Пачки должны быть размещены в один ярус. Размер пачки не более 100листов. Пачки профилей и металлочерепицы необходимо разложить на ровном месте на брусках 50x150 с шагом не менее 0,5м в один ярус. При хранении на поддоне – раскладка на бруски не требуется, но Товар должен храниться в один ярус. При хранении свыше 1,5месяцев листы необходимо распаковать и проложить каждый лист рейками 25x10мм. Изделия элементов систем не должны иметь прямого контакта с землей и грязью.

- Разгрузка и выгрузка пачек листов с изделиями должна осуществляться при помощи мягких строп а при длине пачек более 6 метров при помощи траверсы. При ручной разгрузке – не менее 2-х человек. В этом случае разгрузка осуществляется полистно в вертикальном положении не допуская перегибов. Бросать листы, а также тащить их волоком категорически запрещено. При подъеме листов на кровлю необходимо избегать повреждений покрытия листов и не допускать перегибов. Целесообразней всего для этих целей использовать подъемную технику с использованием мягких строп либо траверсы.

3.2.Требования к монтажу и эксплуатации

-Монтаж изделий производится в соответствии с инструкциями Поставщика с применением саморезов с ЭПДМ-прокладками, приобретенными у Поставщика. -Не допускается производить крепление, стыковку и резку изделий методом сварки и применять газоплазменные резаки и абразивные круги.

-Защитная пленка с изделия должна быть снята сразу после монтажа, но не позднее, чем через 3 месяца и при температуре не ниже минус 5 градусов.

- Обрезные кромки должны быть обработаны ремонтной эмалью.

-Монтаж изделий должен исключать возможность скопления грязи, застоя воды.

-Изделия подлежат эксплуатации в условиях промышленной атмосферы (не-агрессивной, слабоагрессивной) по СНИП 02.03.2011, ТКП 45-2.01-111-2008.

-Поверхностям изделий должно обеспечиваться естественное либо искусственное омывание во избежание опасных засорений (пылевого налета и т.д.).

- Изделия должны эксплуатироваться без контакта с объектами, пораженными коррозией, химикатами, с медью, с солями меди или жидкостью, вытекающей из медных труб, с рубероидом, с серой и ее парами

3.3. Настоящие гарантийные обязательства предоставляются Покупателю при условии оплаты изделий в полном объеме.

3.4. Настоящая гарантия не распространяется на обязательства Покупателя перед третьими лицами.

4.Условия отказа предоставления гарантии

4.1.Гарантийные обязательства не распространяются на некондиционные изделия, изделия второго сорта и брака.

4.2. Гарантийные обязательства не распространяются на следующие недостатки изделий:

-Изменение блеска защитно-декоративного полимерного покрытия,
-Равномерное изменение цвета защитно-декоративного полимерного покрытия со стороны падения солнечных лучей и одной стороны фасада/кровли,

-Появление коррозии на обрезных кромках листа и поперечных напусков, а также над водосточными желобами.

4.3. Гарантийные обязательства прекращают действие при несоблюдении правил транспортировки, хранения, монтажа и эксплуатации, согласно разделу 3 настоящего Гарантийного талона.

4.4. Претензии по разнооттеночности изделий, а также претензии по нарушению целостности покрытия (царапины, трещины) могут быть заявлены только до начала монтажа изделий.

4.5. Гарантийные обязательства не распространяются на дефекты, вызванные внешними повреждающими факторами в результате:

- любых механических повреждений, за исключением нормальной снеговой или водной нагрузки;

- военных действий, несчастных случаев, пожаров, попадания на поверхность покрытия повреждающих жидкостей и химических веществ, затопления, вибрации, высокой температуры, облучения, электростатических разрядов и иных видов внешнего воздействия или влияния;

- ремонта или попытках ремонта;

- воздействия агрессивной среды;

- химической реакции между продукцией и другими элементами конструкции;

- коррозии на обратной стороне панелей и внутренних частях поперечного покрытия внахлест, или возникновении любых других дефектов, появившихся в результате эксплуатации внутри здания.

4.6. Гарантия не покрывает убытки Покупателя, такие, как приостановка производства (технический простой) и/или любые виды договорных неустоек.

5. Исполнение обязательств по гарантии

5.1. При обнаружении дефектов Покупатель во время действия гарантийного срока предъявляет Поставщику следующие документы:

-претензию в письменном виде с описанием гарантийного случая, гарантийный талон, товарную накладную, документ, подтверждающий факт оплаты, и фото, на которых ясно различимы все выявленные дефекты.

5.2 Поставщик не принимает претензий от третьих лиц.

5.3.Поставщик рассматривает претензию и письменно сообщает о своем решении Покупателю в течение 10 дней с момента получения претензии.

5.4. По результатам рассмотрения Поставщик принимает решение о способе ремонта, замене части изделий в пределах поврежденной зоны или выплате соразмерной денежной компенсации, не превышающей стоимости изделий, используемых при ремонте поврежденной зоны.

5.5. Принимая во внимание естественное выцветание применяемого оттенка, восстановленные зоны могут отличаться по внешнему виду от предыдущего, при этом Покупатель не вправе требовать предоставления периода действия гарантии и возмещения убытков по данной гарантии.

5.6. Поставщик вправе отказать в исполнении гарантийных обязательств, в случае несоблюдения вышеизложенных условий.

5.7. Поставщик не компенсирует расходы на доставку, монтаж, ремонт, за исключением случаев, предусмотренных действующим законодательством.

5.8. Если в результате экспертизы установлено, что его недостатки возникли вследствие обстоятельств, за которые не отвечает Поставщик, то Покупатель обязан возместить Поставщику расходы, связанные с проведением экспертизы изделия. Если претензия обоснована в соответствии с условиями настоящей гарантии, Поставщик по договоренности с Покупателем либо заменит дефектное изделие на новое, либо вернет уплаченную сумму в соответствии с общими положениями, указанными в настоящей гарантии.

6. Прочие условия

6.1.Гарантийные обязательства подлежат исполнению и толкованию в соответствии с действующим законодательством.

6.2.Споры в связи с исполнением гарантийных обязательств подлежат разрешению в претензионном порядке, а при отсутствии достижения согласия - в суде.



Profsteel company

e-mail: office@profsteel-nn.ru
web: www.profsteel-nn.ru