

ТЗ на титановую МТБ раму (предварительно согласовано)

Назначение: повседневная езда и грузовой велотуризм

Рост: 176см Вес: 80кг (иногда +25кг багаж)

Вилка: амортизационная с ходом 100мм. Эффективная высота 450мм при сэгге 30мм.

Колеса: 26" с возможностью установки покрышек 2.4" (60мм) при соблюдении грязевого зазора не менее 6мм.

Крепление тормоза: IS на верхнее перо. Боссы под вибррейки не требуются.

Крепления багажника: совместимые со стандартными алюминиевыми багажниками. Нижние: бонки на дропаутах, максимально сдвинутые назад. Бонка высотой 10мм с резьбой М6. Верхние: две бонки М5 на перьях. Совместимость с дисковым механическим тормозом HE требуется.

Проводка тросов и гидролинии: верхняя под двухкусовую рубашку на задний переключатель (целиковая рубашка по верхнему перу).

Крепления подфляжников: на диагональную и подседельную трубы, с возможностью установки переднего переключателя с верхним или нижним хомутом.

На перемычке между верхними перьями отверстие для возможности установки крыла.

Подседельная труба: под штырь 31.6мм

Диагональная труба: ~~бюджетная~~ коническая 40/50

Кареточный узел: BSA 73мм

Петух: сменный алюминиевый, запасной в комплекте.

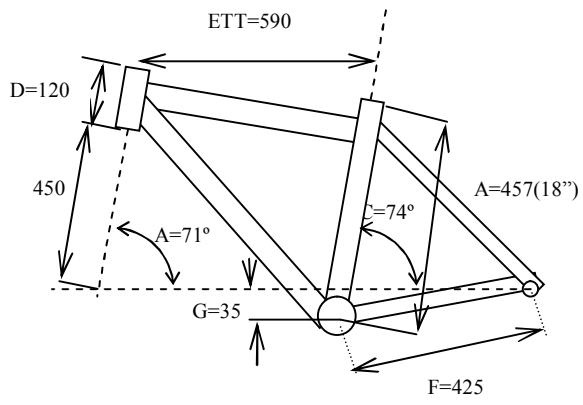

Alod 2012.09.14 rev3