

GRAND **VITARA**

РУКОВОДСТВО ПО ЭКСПЛУАТАЦИИ

**Держите это руководство все время в автомобиле.
Содержит важные сведения по безопасности,
эксплуатации и техническому обслуживанию.**



Way of Life!

Руководство по эксплуатации к автомобилям серии Grand Vitara

3 ДВЕРИ

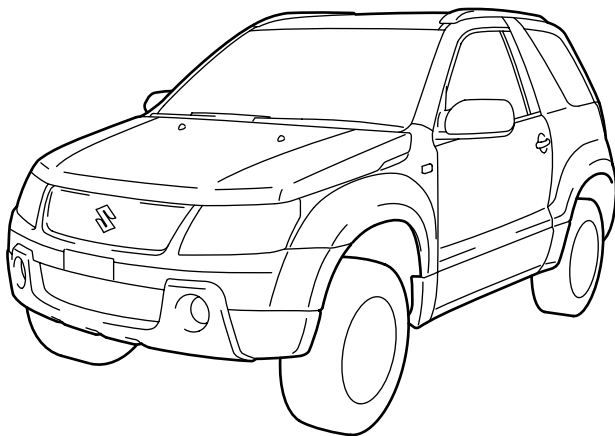

5 ДВЕРЕЙ

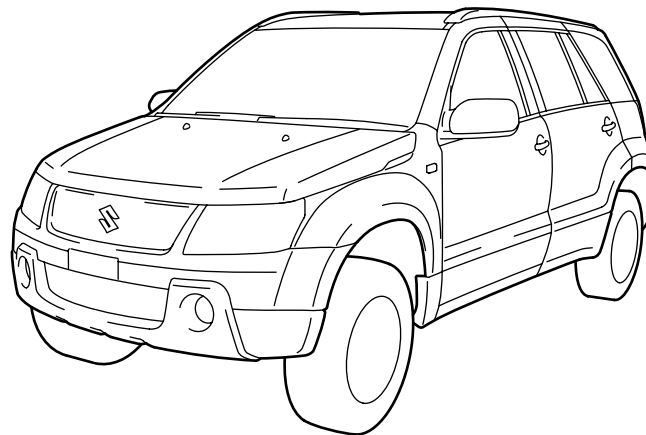

78K031

ПРИМЕЧАНИЕ: На иллюстрации изображены модели серии Grand Vitara.

ВВЕДЕНИЕ

Это руководство является важной частью Вашего автомобиля и должно постоянно находиться в автомобиле. Внимательно прочтите это руководство и время от времени просматривайте его. Оно содержит важные сведения по безопасности, эксплуатации и техническому обслуживанию. Очень важно, чтобы оно было в автомобиле при его перепродаже: следующий владелец автомобиля тоже будет нуждаться в информации.

Ваш многофункциональный автомобиль SUZUKI спроектирован и построен так, чтобы ездить и по твёрдому покрытию, и по бездорожью. Поэтому помните, что Ваш автомобиль существенно отличается от обычных легковых автомобилей как в управлении, так и по конструкции. Как и в случае других автомобилей такого типа, неправильная эксплуатация может привести к потере управления и аварии. Обязательно прочтите указания по вождению по шоссе и по бездорожью, приведённые ниже. Перед тем как сесть за руль, очень важно хорошо освоить методы управления этим автомобилем.

SUZUKI MOTOR CORPORATION

Все сведения в этом руководстве основаны на самой свежей информации об изделии, доступной на момент его публикации. Ввиду возможных улучшений или других изменений возможны некоторые несоответствия между информацией, содержащейся здесь, и Вашим автомобилем. SUZUKI MOTOR CORPORATION оставляет за собой право вносить изменения в изделие в любое время без предупреждения, не принимая на себя каких-либо обязательств относительно внесения аналогичных или сходных изменений в ранее произведённые или проданные автомобили.

Автомобиль может не соответствовать стандартам и нормам, действующим в других странах. Перед тем как зарегистрировать автомобиль в другой стране, ознакомьтесь с действующими правилами и внесите необходимые изменения.

ОЧЕНЬ ВАЖНО

▲ ПРЕДУПРЕЖДЕНИЯ/ ПРЕДОСТЕРЕЖЕНИЯ/ ПРИМЕЧАНИЯ

Пожалуйста, прочитайте это руководство и тщательно следуйте его указаниям. Для того, чтобы подчеркнуть важную информацию, в руководстве используется символ и слова **ПРЕДУПРЕЖДЕНИЕ**, **ПРЕДОСТЕРЕЖЕНИЕ** и **ПРИМЕЧАНИЕ**, имеющие особое значение. Это особое значение они утрачивают в случае, если законы или нормы требуют их применения в другом значении. Обратите особое внимание на информацию, сопровождаемую этими словами.

▲ ПРЕДУПРЕЖДЕНИЕ

Указывает на потенциальную опасность, которая может привести к травмам и даже смерти.

ПРЕДОСТЕРЕЖЕНИЕ

Указывает на возможную опасность, которая может привести к повреждению автомобиля.

ПРИМЕЧАНИЕ. Даёт специальную информацию, облегчающую обслуживание или разъясняющую инструкции.

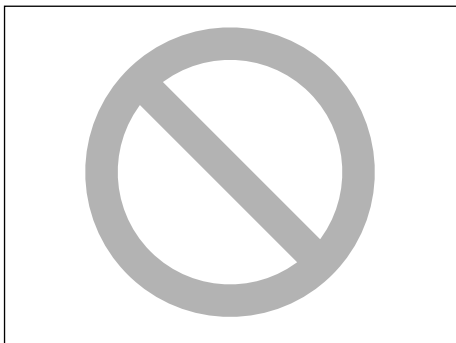

75F135

В данном руководстве перечёркнутый диагональной полосой круг означает: "Не делайте этого" или "Не допускайте этого".

ПРЕДУПРЕЖДЕНИЕ О НЕДОПУСТИМОСТИ МОДИФИКАЦИИ

ПРЕДУПРЕЖДЕНИЕ

Не вносите изменений в этот автомобиль. Изменения могут самым неблагоприятным образом повлиять на безопасность, управляемость, эксплуатационные качества или срок службы, а также стать причиной нарушения действующих норм и правил. Повреждения и проблемы с эксплуатационными характеристиками, возникшие вследствие модификации, не подпадают под гарантию.

ПРЕДОСТЕРЕЖЕНИЕ

Неправильная установка устройств мобильной связи - мобильных телефонов, радиостанций диапазона СВ (Citizen Band) - может привести к помехам в системе зажигания Вашего автомобиля и ухудшению его эксплуатационных характеристик. Проконсультируйтесь с представителем SUZUKI или другим специалистом перед установкой такого оборудования.

ПРЕДИСЛОВИЕ

Добро пожаловать в ряды поклонников этой марки, число которых постоянно растет. Вы сделали правильный выбор; продукция компании SUZUKI обладает высоким качеством, что позволит Вам получать удовольствие от вождения в течение многих лет.

Данное руководство призвано помочь владельцу обеспечить безопасность, безотказность и удовольствие от вождения при эксплуатации автомобиля. Здесь Вы найдете сведения о работе автомобиля, важную информацию о мерах обеспечения безопасности, а также требования в отношении технического обслуживания. Прежде чем начать эксплуатацию автомобиля, внимательно прочитайте данное руководство. Держите руководство в автомобиле, чтобы оно было под рукой в случае необходимости.

При перепродаже автомобиля, пожалуйста, передайте руководство новому владельцу.

Кроме руководства по эксплуатации, к автомобилю SUZUKI прилагается гарантийно-сервисная книжка, в которой Вы найдете важную информацию о предоставленной Изготовителем Гарантии качества и Гарантийном сроке на Ваш автомобиль.

Для проведения регламентного технического обслуживания автомобиля SUZUKI, мы рекомендуем Вам обращаться в сервисный центр официального дилера SUZUKI. Технические специалисты этого центра, прошедшие специальное обучение, обеспечат наилучшее качество обслуживания и установят на Ваш автомобиль оригинальные запчасти и аксессуары.

РЕКОМЕНДАЦИИ ПО ИСПОЛЬЗОВАНИЮ ЗАПАСНЫХ ЧАСТЕЙ И ВСПОМОГАТЕЛЬНЫХ МАТЕРИАЛОВ

SUZUKI настоятельно рекомендует использовать оригинальные запасные части SUZUKI. Оригинальные запасные части SUZUKI изготавливаются по высоким стандартам из высококачественных материалов и полностью соответствуют техническим требованиям для Вашего автомобиля.

В настоящее время в продаже имеется большое количество неоригинальных запасных частей. Использование неоригинальных запасных частей может снизить технические характеристики автомобиля и уменьшить его срок службы. Поэтому, установка неоригинальных запасных частей может лишить Вас гарантийного обслуживания.

Неоригинальные запасные части SUZUKI

Использование некоторых неоригинальных запасных частей может быть одобрено в Вашей стране.

Использование некоторых неоригинальных запасных частей может быть рекомендовано SUZUKI и напротив использование некоторых неоригинальных запасных частей может быть не рекомендовано SUZUKI. Использование не рекомендованных SUZUKI неоригинальных запасных частей может лишить Вас права на гарантийное обслуживание.

Бывшие в употреблении оригинальные запасные части SUZUKI

Для обеспечения Вашей безопасности в случае дорожно-транспортного происшествия (аварии) **категорически запрещается** использование бывших в употреблении запасных частей и материалов для ремонта следующих систем автомобиля:

- система пассивной безопасности водителя и пассажиров (надувные подушки безопасности), в том числе все детали и компоненты системы, т. е. сами подушки, контрольные приборы и датчики.
- ремни безопасности, в том числе ленты ремней, замки и натяжители.

В состав системы пассивной безопасности водителя и пассажиров (надувных подушек безопасности) и в состав преднатяжителей ремней безопасности входят взрывчатые вещества. Поэтому ремонт этих систем должен проводиться только на станциях технического обслуживания официального дилера SUZUKI.

* Детали, изготовленные с одобрения компании SUZUKI, разрешается использовать в Европе в качестве оригинальных деталей SUZUKI.

СХЕМА ДЛЯ СТАНЦИЙ ТЕХНИЧЕСКОГО ОБСЛУЖИВАНИЯ

1. Топливо (см. раздел 1)
2. Капот (см. раздел 4)
3. Инструмент для смены колёс (см. раздел 8)
4. Маслоизмерительный щуп двигателя (желтый) (см. раздел 7)
5. Маслоизмерительный щуп АКПП (красный) (см. раздел 7)
6. Охлаждающая жидкость двигателя (см. раздел 7)
7. Жидкость для омывателя (см. раздел 7)
8. Аккумуляторная батарея (см. раздел 7)
9. Давление воздуха в шинах
См. табличку на стойке двери водителя
10. Запасное колесо (см. раздел 8)

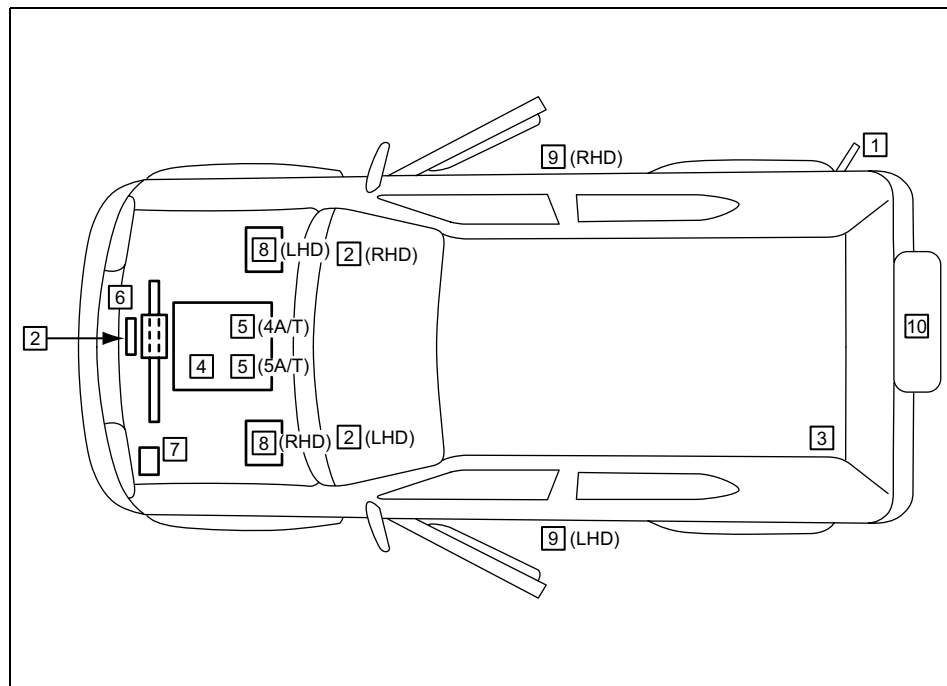

79K114

LHD: Для моделей с левосторонним расположением органов управления
RHD: Для моделей с правосторонним расположением органов управления

ПРИМЕЧАНИЕ: Иллюстрация относится к 5-дверной модели

ДЛЯ ЗАМЕТОК

A series of horizontal dotted lines for taking notes.

СОДЕРЖАНИЕ

РЕКОМЕНДАЦИИ ПО ВЫБОРУ ТОПЛИВА	1
ПЕРЕД ТЕМ КАК СЕСТЬ ЗА РУЛЬ	2
ЭКСПЛУАТАЦИЯ АВТОМОБИЛЯ	3
СОВЕТЫ ПО ВОЖДЕНИЮ	4
ПРОЧИЕ ОРГАНЫ УПРАВЛЕНИЯ И ОБОРУДОВАНИЕ	5
ЗАГРУЗКА И БУКСИРОВКА АВТОМОБИЛЯ	6
ОСМОТР И ТЕХОБСЛУЖИВАНИЕ	7
ЭКСТРЕННОЕ ТЕХНИЧЕСКОЕ ОБСЛУЖИВАНИЕ	8
УХОД ЗА КУЗОВОМ АВТОМОБИЛЯ	9
ОБЩИЕ СВЕДЕНИЯ	10
ТЕХНИЧЕСКИЕ ХАРАКТЕРИСТИКИ	11

ИЛЛЮСТРИРОВАННОЕ ОГЛАВЛЕНИЕ

ВНЕШНИЙ ВИД

1. Стеклоочиститель заднего стекла
2. Капот
3. Стеклоочиститель ветрового стекла
4. Рейлинги или анкеры для багажника (если установлены)
5. Антенна
6. Запасное колесо
7. Задняя дверь
8. Лючок топливного бака
9. Наружное зеркало заднего вида
10. Дверные замки

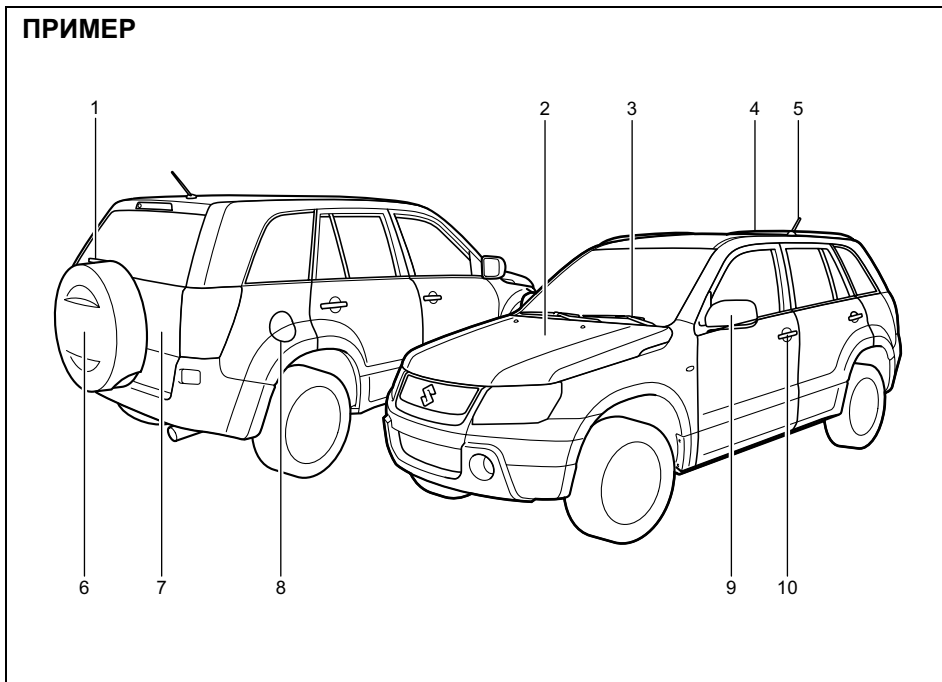

78K064

ПРИМЕЧАНИЕ:

Иллюстрация относится к 5-дверной модели с левосторонним управлением.

ИНТЕРЬЕР

1. Лампа освещения салона
2. Ремни безопасности
3. Крючки для одежды (если установлены)
4. Боковые шторки безопасности (если установлены)
5. Солнцезащитный козырек
6. Очечник (если установлен)
7. Штурманский свет (для 5-дверной модели)
8. Зеркало заднего вида
9. Шторка багажного отделения
10. Подлокотник (если установлен)
11. Задние сиденья
12. Боковые подушки безопасности (если установлены)
13. Рычаг стояночного тормоза
14. Передние сиденья
15. Рычаг переключения передач

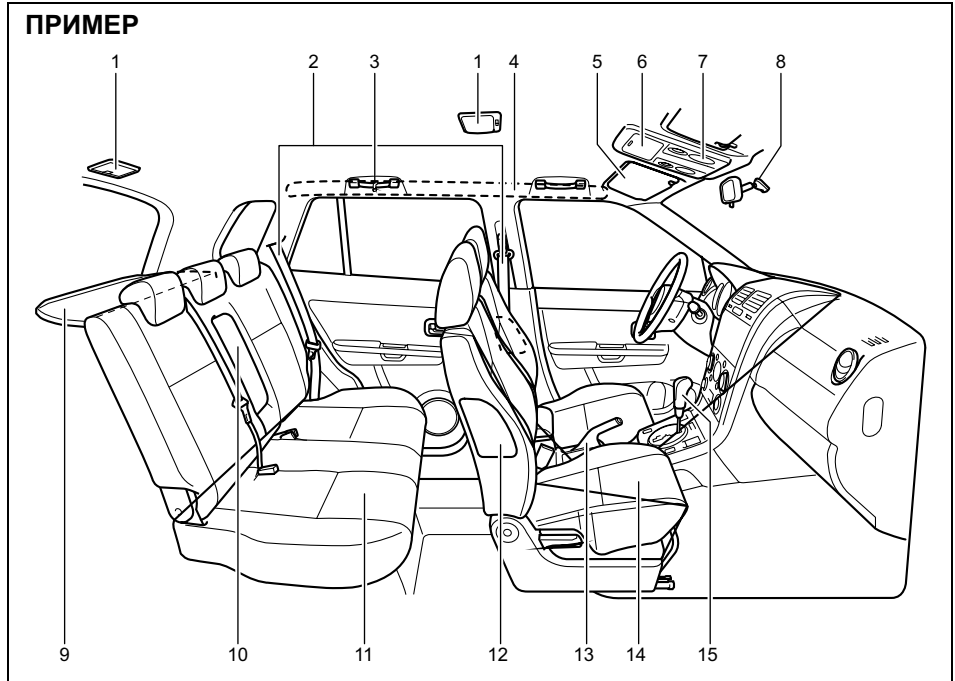

78K067

ПРИМЕЧАНИЕ:

Иллюстрация относится к 5-дверной модели с левосторонним управлением.

ИЛЛЮСТРИРОВАННОЕ ОГЛАВЛЕНИЕ

ПРИБОРЫ И ОРГАНЫ УПРАВЛЕНИЯ

1. Пульт управления стеклоподъемниками с электроприводом (если установлен)
2. Пульт управления наружными зеркалами заднего вида (если установлен)
3. Дистанционное управление аудиосистемой (если установлено)
4. Фронтальные подушки безопасности
5. Круиз-контроль (если установлен)
6. Кнопка аварийной сигнализации
7. Панель управления системой отопления и кондиционирования воздуха
8. Рычаг открывания лючка топливного бака
9. Прикуриватель (если установлен)
10. Переключатель режимов АКПП (если установлен)
11. Обогрев передних сидений (если установлен)
12. Розетка для вспомогательных устройств (если установлена)

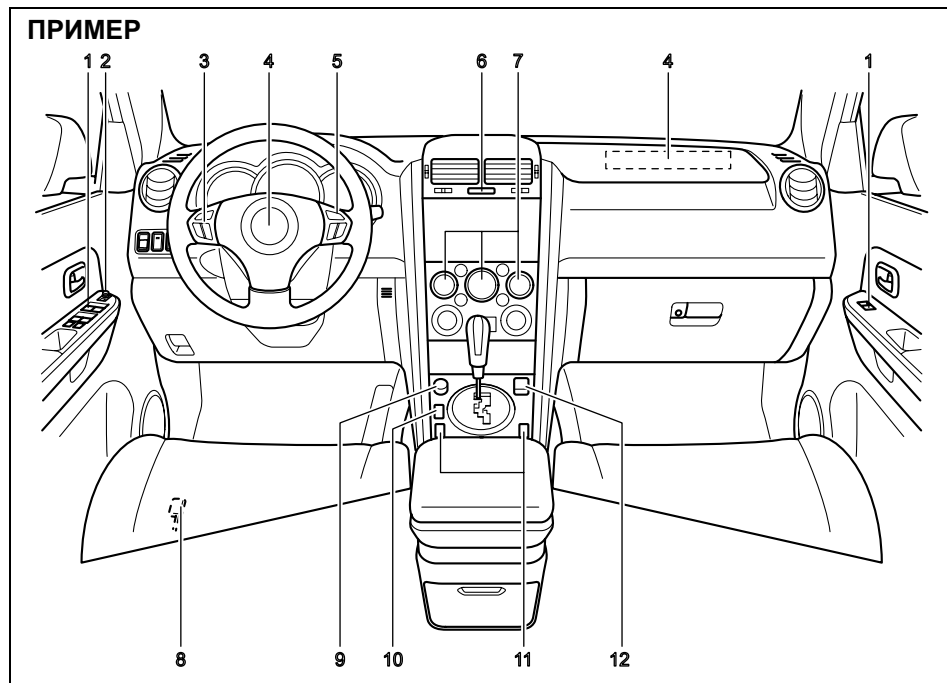

78K065

ПРИМЕЧАНИЕ:

Иллюстрация относится к 5-дверной модели с левосторонним управлением.

**ПРИБОРЫ И ОРГАНЫ
УПРАВЛЕНИЯ**

1. Рычаг управления светом фар и указателями поворота
2. Панель приборов
3. Рычаг управления стеклоочистителем и омывателем ветрового стекла / заднего стекла
4. Выключатель обогревателя заднего стекла / наружных зеркал заднего вида (если установлен)
5. Корректор фар (если установлен) / Выключатель омывателя фар (если установлен)
6. Выключатель противотуманных фар (если установлен)
7. Рычаг дистанционного открывания капота
8. Звуковой сигнал
9. Замок зажигания
10. Переключатель режимов трансмиссии
11. Выключатель "ESP OFF" (если установлен) / системы стабилизации движения при спуске (если установлен)

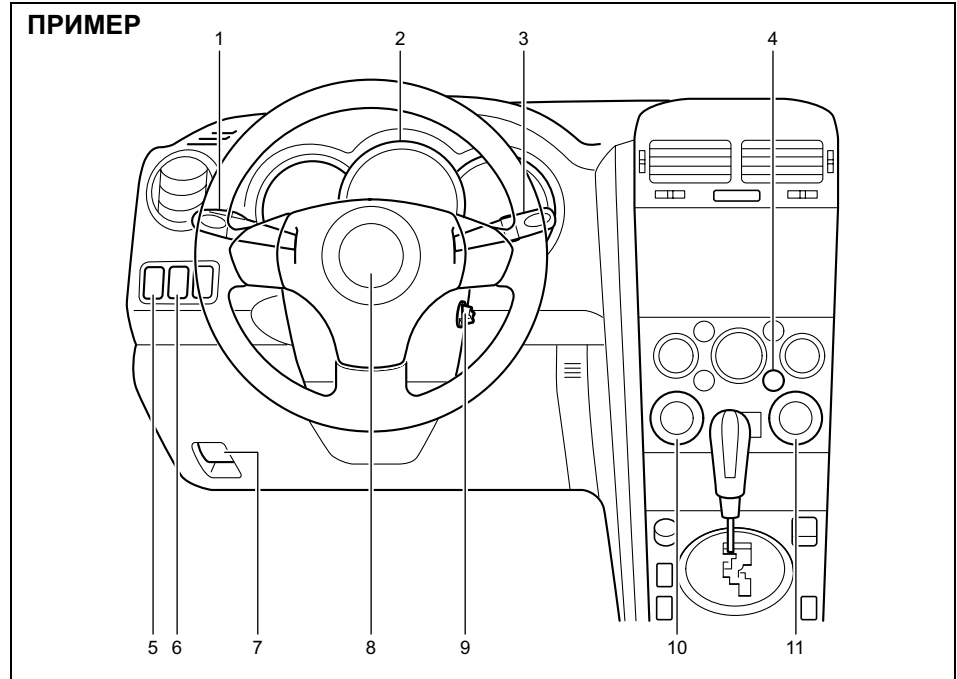

78K066

ПРИМЕЧАНИЕ:

Иллюстрация относится к 5-дверной модели с левосторонним управлением.

РЕКОМЕНДАЦИИ ПО ВЫБОРУ ТОПЛИВА

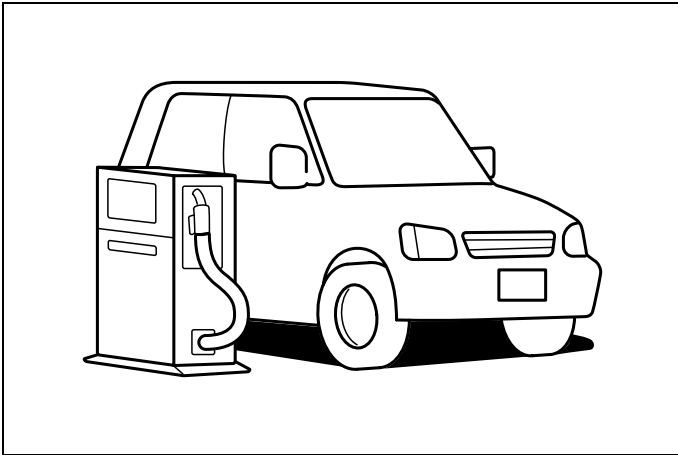

65D394

Рекомендации по выбору топлива1-1

РЕКОМЕНДАЦИИ ПО ВЫБОРУ ТОПЛИВА

РЕКОМЕНДАЦИИ ПО ВЫБОРУ ТОПЛИВА

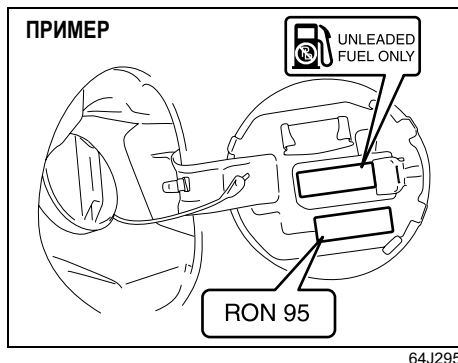

Если Ваш автомобиль не оснащён ограничителем в горловине бака, то Вы можете использовать любой бензин с октановым числом (по иссл. методу) 91 и выше - как этилированный, так и неэтилированный. Неэтилированный бензин предпочтительнее.

Если Ваш автомобиль оснащён ограничителем в горловине бака, то вы должны использовать неэтилированный бензин с октановым числом (по иссл. методу) 91 или выше (или 95 и выше, если так указано на заправочном лючке).

На таких автомобилях у горловины бензобака имеется также табличка: "UNLEADED FUEL ONLY", "NUR UNVERBLEITES BENZIN" или «ENDAST BLYFRIBENSIN».

Если присутствует наклейка "Использование бензина с октановым числом (по исследовательскому методу RON) 95, вы должны использовать неэтилированный бензин с октановым числом 95 и выше".

Бензиново-этаноловые смеси

Смеси неэтилированного бензина с этиловым (винным) спиртом, т. н. бензоспирты, продаются в некоторых регионах. В Вашем автомобиле такие смеси могут использоваться при условии содержания спирта в них не более 10%. Убедитесь также, что октановое число смеси не ниже рекомендованного для Вашего автомобиля.

Бензиново-метаноловые смеси

Смеси неэтилированного бензина с метиловым (древесным) спиртом также продаются в некоторых регионах. Ни при каких обстоятельствах НЕ ИСПОЛЬЗУЙТЕ горючее, содержащее более 5% метилового спирта. Повреждения топливной системы или ухудшение характеристик автомобиля вследствие применения такого горючего не подпадают под гарантию на новый автомобиль, и в этом случае SUZUKI не несёт никакой ответственности.

Горючее, содержащее не более 5 процентов метилового спирта, может применяться в Вашем автомобиле, если в составе имеются сорастворители и ингибиторы коррозии.

ПРИМЕЧАНИЕ.

Если Вас не удовлетворяют ходовые качества или расход топлива автомобиля при использовании бензиново-спиртовой смеси, вернитесь к применению неэтилированного бензина без спирта.

ПРЕДОСТЕРЕЖЕНИЕ

Топливный бак имеет воздушную полость для расширения топлива при жаркой погоде. Если вы будете заполнять топливный бак после самовыключения заправочного пистолета или первой отдачи из горловины, воздушная камера заполнится топливом. При жаре горючее начнёт после такой заправки расширяться и может вытечь. Для предотвращения утечек горючего следует прекратить заправку после отключения заправочного пистолета или первой отдачи.

ПРЕДОСТЕРЕЖЕНИЕ

При заправке не проливайте спиртосодержащее горючее. Оно может повредить лакокрасочное покрытие, что не подпадает под гарантию на новый автомобиль.



60G404

ПЕРЕД ТЕМ КАК СЕСТЬ ЗА РУЛЬ

Ключи от автомобиля	2-1
Дверные замки	2-2
Система запуска двигателя без ключа / Система дистанционного управления замками дверей	2-6
Индикатор охранной сигнализации	2-15
Окна	2-15
Зеркала	2-17
Передние сиденья	2-18
Задние сиденья	2-22
Ремни безопасности и системы безопасности для детей	2-30
Система безопасности для детей (для стран ЕС)	2-39
Дополнительная система безопасности (подушки безопасности) (если установлены)	2-49
Панель приборов	2-58
Контрольные лампы и индикаторы	2-59
Спидометр	2-66
Тахометр (если установлен)	2-67
Индикатор уровня топлива	2-67
Индикатор температуры охлаждающей жидкости	2-68
Регулировка яркости подсветки панели приборов	2-68
Информационный дисплей	2-69
Рычаг управления освещением	2-77
Выключатель противотуманных фар (если установлен)	2-78
Переключатель корректора света фар (если установлен)	2-79
Переключатель омывателей фар (если установлен)	2-79
Рычаг управления сигналами поворота	2-80
Выключатель аварийной сигнализации	2-81
Рычаг управления стеклоочистителем / омывателем	2-81
Рычаг фиксатора рулевой колонки с регулируемой высотой (если установлен)	2-83
Звуковой сигнал	2-84
Выключатель обогревателя заднего стекла и обогревателей наружных зеркал заднего вида (если установлен)	2-84

КЛЮЧИ ОТ АВТОМОБИЛЯ

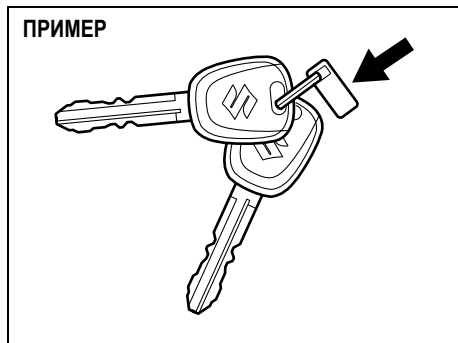

Ваш автомобиль имеет пару идентичных ключей, открывающих все замки автомобиля. Храните запасной ключ в безопасном месте. С собой достаточно иметь один ключ. Номер ключа виден на бирке, поставляемой вместе с ключами, или прямо на ключах. Храните бирку с номером (дополнительное оборудование) в безопасном месте. Этот номер понадобится для изготовления новых ключей в случае утери оригинальных. Вы можете записать номер ключей и здесь - на всякий случай.

НОМЕР КЛЮЧЕЙ:

Иммобилайзер (если установлен)

Эта система предназначена для того, чтобы предотвратить угон автомобиля путём блокирования запуска двигателя. Двигатель запускается только Вашим оригинальным ключом зажигания, посылающим в иммобилайзер запрограммированный в нём секретный код. Ключ передаёт код в систему при его установке в положение "ON". Если Вам нужны лишние запасные ключи, обратитесь к местному дилеру SUZUKI. Автомобиль должен быть запрограммирован под запасные ключи. Ключи, изготовленные слесарем, работать не будут.



Примечание:

Если после установки ключа зажигания в положение "ON" мигает индикаторная лампочка системы иммобилайзера (1) - а в случае ее отсутствия, индикатор неисправности -, это свидетельствует о возможной неисправности ключа или системы иммобилайзера в целом. Обратитесь за помощью к специалистам SUZUKI.

ПРИМЕЧАНИЕ:

- * Потеряв кодовый ключ, обратитесь без промедления к Вашему дилеру SUZUKI для дезактивирования утерянного и заказа нового ключа.
- * Кодовые ключи других автомобилей, оснащённых иммобилайзером, держите подальше от замка зажигания Вашего SUZUKI они могут нарушить работу иммобилайзера SUZUKI.
- * Не прикрепляйте металлических брелоков к иммобилайзерному ключу. Металлические объекты могут нарушить работу иммобилайзера SUZUKI и Вы не сможете запустить двигатель.

⚠ ПРЕДУПРЕЖДЕНИЕ

Иммобилайзерный ключ является чувствительным электронным устройством. Чтобы избежать повреждения иммобилайзерного ключа:

- оберегайте ключ от ударов, попадания на него жидкости, а также воздействия прямых солнечных лучей: не оставляйте ключ под ветровым стеклом в солнечный день;
- не подвергайте ключ воздействию сильных электромагнитных полей.

Система иммобилайзера модели 5WK49182 соответствует по основным требованиям и прочим характеристикам Директиве 1999/5/ЕС.

Напоминание о забытом в замке зажигания ключе (если установлено)

Прерывистый звук зуммера напомнит Вам о необходимости вынуть ключ из замка зажигания, когда открываете дверь водителя.

ДВЕРНЫЕ ЗАМКИ Замки боковых дверей

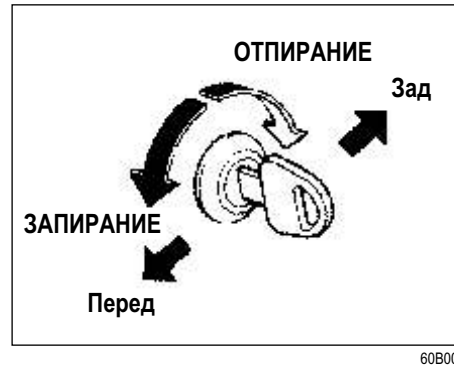

Чтобы запереть боковую дверь автомобиля снаружи:

- вставьте ключ в замок и поверните его против часовой стрелки или
- нажмите кнопку замка на внутренней стороне двери по направлению к передней части автомобиля и закройте дверь, удерживая ручку в поднятом положении.

Для отпирания боковой двери снаружи нужно вставить ключ в замок и повернуть его по часовой стрелке.

ПРИМЕЧАНИЕ:

Некоторые модели не оснащены замком передней пассажирской двери.

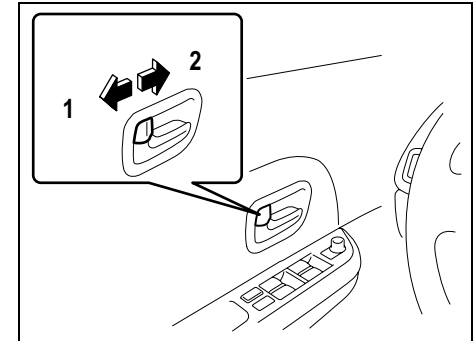

- 1 - отпирание
- 2 - запирание

Чтобы запереть дверь изнутри автомобиля, нажмите кнопку замка на внутренней стороне двери по направлению к передней части автомобиля. Чтобы отпереть дверь, вытяните кнопку замка назад.

- 5-дверная модель

Чтобы запереть задние двери снаружи, нажмите кнопку замка на внутренней стороне двери по направлению к передней части автомобиля, а потом закройте дверь; удерживать ручку двери в поднятом положении не требуется.

ПЕРЕД ТЕМ КАК СЕСТЬ ЗА РУЛЬ

Центральный замок (если установлен)

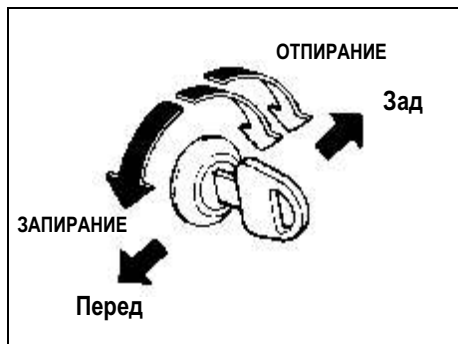

64J003

Вы можете запирать и отпирать боковые и заднюю двери одновременно, с помощью поворота ключа в замке двери водителя.

ПРИМЕЧАНИЕ:

В зависимости от модели автомобиля Вы можете запирать и отпирать все двери одновременно с помощью поворота ключа в замке двери водителя.

Для запираения всех дверей одновременно вставьте ключ в замок двери водителя и поверните его один раз по направлению к передней части автомобиля.

Для отпирания всех дверей вставьте ключ в замок двери водителя (или в замок передней

пассажирской двери) и поверните его дважды по направлению к задней части автомобиля.

Чтобы отпереть только дверь водителя / переднюю пассажирскую дверь, установите ключ в замок и поверните один раз по направлению к задней части автомобиля.

ПРИМЕЧАНИЕ

Использование функции отпирания дверей с помощью одного поворота ключа различается в зависимости от модели автомобиля. Для разных моделей однократный поворот ключа может также использоваться для одновременного отпирания и запираения всех дверей автомобиля.

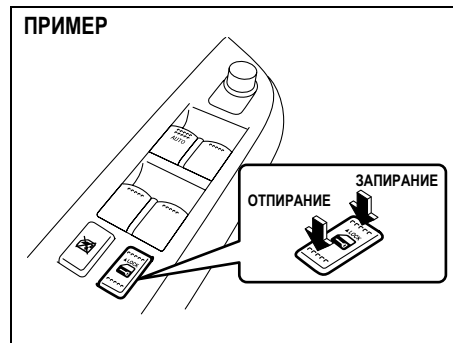

79K005

Вы также можете отпереть или запереть все двери автомобиля одновременно нажав на переднюю / заднюю часть кнопки на водительской двери.

ПРИМЕЧАНИЕ:

- Если Ваш автомобиль оснащен системой дистанционного управления замками, Вы также можете отпереть / запереть все двери при помощи соответствующего переключателя. См. раздел «Система дистанционного управления замками» далее в этой главе руководства.
- Если Ваш автомобиль оснащен системой дистанционного пуска двигателя, Вы также можете отпереть / запереть все двери автомобиля с помощью соответствующей кнопки на двери водителя. См. раздел «Система дистанционного пуска двигателя».

Система блокировки дверей (если установлена)

Эта система предназначена для того, чтобы предотвратить нежелательное открывание замков дверей.

Чтобы активировать систему, поверните ключ в замке двери водителя.

ПРИМЕЧАНИЕ:

- Если Ваш автомобиль оснащен системой дистанционного управления замками, данная функция может быть активирована с помощью пульта дистанционного управления. См. раздел «Система дистанционного управления замками» далее.

- Если Ваш автомобиль оснащен системой дистанционного пуска двигателя, данная функция может быть активирована с помощью соответствующей кнопки на двери водителя. См. раздел «Система дистанционного пуска двигателя» далее.

▲ ПРЕДУПРЕЖДЕНИЕ

Не активируйте систему блокировки дверей, если в салоне автомобиля находятся пассажиры. Они будут заблокированы в автомобиле и не смогут открыть двери изнутри.

ПРИМЕЧАНИЕ:

- Система блокировки дверей не может быть активирована, если одна или несколько дверей автомобиля закрыты не до конца. Прежде чем активировать систему блокировки дверей, убедитесь, что все двери автомобиля закрыты.
- Система блокировки дверей автоматически деактивируется при повороте ключа в замке зажигания в положение «ON»; при этом боковые двери можно открыть.

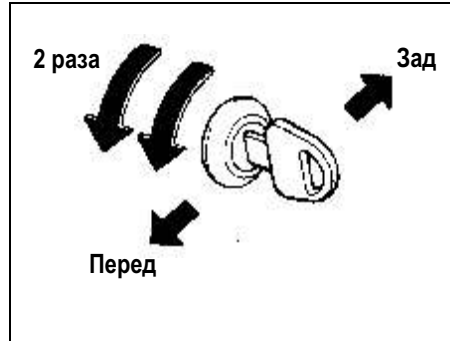

64J005

Чтобы активировать систему блокировки дверей:

Вставьте ключ в замок двери водителя и дважды поверните по направлению к передней части автомобиля в течение 3 секунд.

Если система активирована, открыть боковые двери при помощи ключа невозможно.

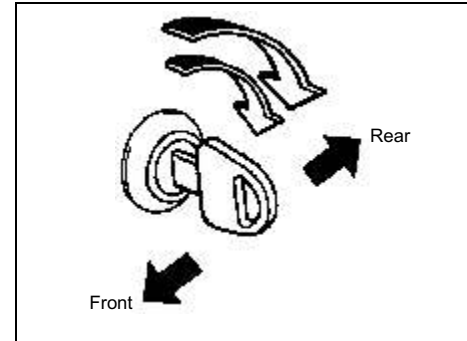

83E107

Чтобы деактивировать систему блокировки дверей:

Вставьте ключ в замок двери водителя и дважды поверните по направлению к задней части автомобиля для разблокировки дверей.

Чтобы разблокировать только водительскую дверь, вставьте ключ в замок двери и поверните по направлению к задней части автомобиля один раз.

ПЕРЕД ТЕМ КАК СЕСТЬ ЗА РУЛЬ

«Детский» замок (задние боковые двери в 5-ти дверной модели)

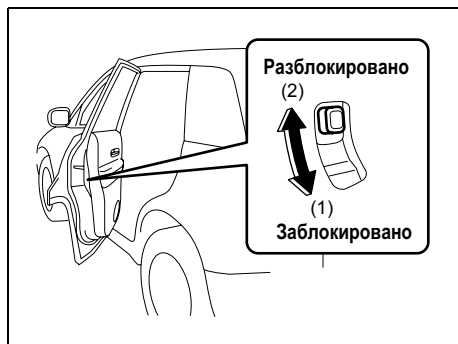

79K009

Каждая из задних боковых дверей оборудована замком, предотвращающим нежелательное открытие двери из салона автомобиля. Когда рычажок замка находится в положении (1), дверь невозможно открыть изнутри, даже при поднятой кнопке замка. Её можно открыть только снаружи. Когда рычажок замка находится в положении (2), боковую дверь можно открыть как изнутри, так и снаружи.

▲ ПРЕДУПРЕЖДЕНИЕ

Обязательно активизируйте блокировку замков задних дверей, когда на заднем сиденье находятся дети.

2-5

Замок двери багажного отделения

Чтобы запереть или отпереть дверь багажного отделения, Вы можете воспользоваться ключом в замке двери водителя.

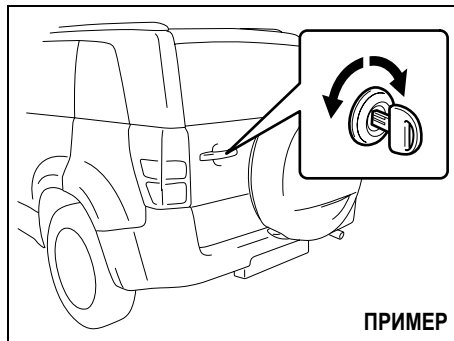

ПРИМЕР

64J010

Дверь багажного отделения можно также запереть или отпереть ключом с помощью замка этой двери, при его наличии.

ПРИМЕЧАНИЕ:

Если Вы вынуждены остановиться на проезжей части, открыв заднюю дверь, Вы тем самым закроете габаритные огни, которые обозначают местоположение автомобиля. В этом случае необходимо обозначить наличие стоящего транспортного средства на дороге другим способом, например, с помощью знака аварийной остановки или другого устройства в соответствии с требованиями правил дорожного движения.

Если Вы не можете открыть дверь багажного отделения, поскольку в пульте дистанционного управления разрядился элемент питания или пульт вышел из строя, выполните следующие действия, чтобы открыть дверь изнутри.

1. Снимите перегородку багажного отделения.
2. Откиньте задние сиденья вперед, чтобы Вам было удобнее (для 3-х дверной модели), см. соответствующий раздел руководства.

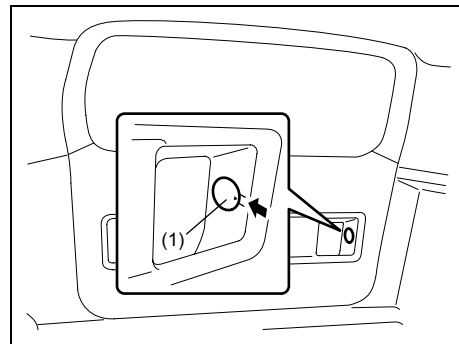

64J202

3. Рукой снимите заглушку (1).
4. Удалите виниловую защитную пластину с помощью ручки домкрата или отвертки (2).

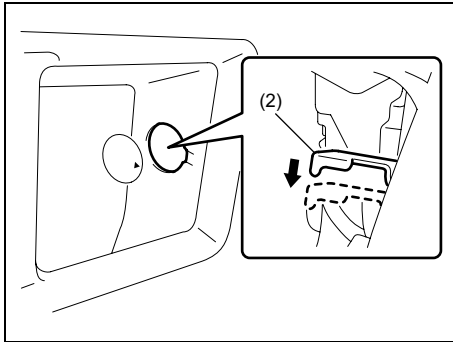

64J203

Опустите вниз аварийную рукоятку (2) с помощью ручки домкрата или отвертки. Чтобы запереть заднюю дверь, аварийную рукоятку (2) нужно поднять.

⚠ ПРЕДУПРЕЖДЕНИЕ

Во избежание получения травмы не смещайте аварийную рукоятку руками.

Если Вы воспользовались аварийной рукояткой, обратитесь к Вашему дилеру SUZUKI.

СИСТЕМА ЗАПУСКА ДВИГАТЕЛЯ БЕЗ КЛЮЧА / СИСТЕМА ДИСТАНЦИОННОГО УПРАВЛЕНИЯ ЗАМКАМИ ДВЕРЕЙ

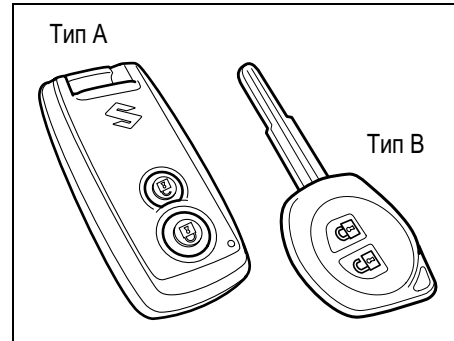

63J254

Ваше автомобиль оборудован системой запуска двигателя без ключа (Тип А) или системой дистанционного управления замками дверей (Тип В).

Пульт дистанционного управления (Тип А) имеет систему запуска двигателя без ключа и дистанционного управления замками дверей.

Пульт дистанционного управления (Тип В) имеет только функцию дистанционного управления замками дверей.

Пульт системы запуска двигателя без ключа (Тип А)

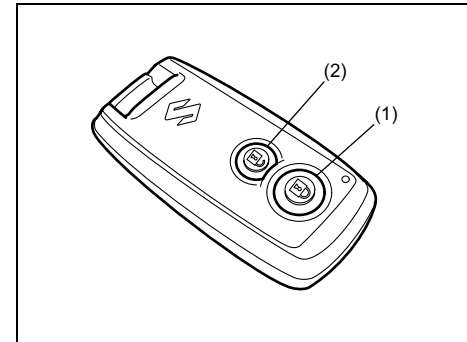

62J010

- (1) Кнопка "ЗАПЕРЕТЬ"
- (2) Кнопка "ОТПЕРЕТЬ"

Пульт системы запуска двигателя без ключа служит для выполнения следующих операции:

- Запирание и отпирание дверей возможно с помощью кнопок LOCK / UNLOCK на пульте дистанционного управления. Подробнее см. пояснение в данном разделе.
- Запирание и отпирание дверей возможно нажатием выключателя запроса на ручке двери. Подробнее см. пояснение в данном разделе.
- Запуск двигателя без ключа. Подробнее см. "Замок зажигания" в разделе "Запуск двигателя" в разделе "ЭКСПЛУАТАЦИЯ АВТОМОБИЛЯ".

ПЕРЕД ТЕМ КАК СЕСТЬ ЗА РУЛЬ

Предусмотренно два способа одновременного запираения и отпираения всех дверей (включая дверь багажного отделения) с помощью пульта дистанционного управления.

Система центрального замка

- Для запираения всех дверей нажмите один раз кнопку "ЗАПЕРЕТЬ". (1).
- Для отпираения только водительской двери нажмите один раз кнопку "ОТПЕРЕТЬ" (2).
- Для отпираения других дверей нажмите кнопку "ОТПЕРЕТЬ" (2) еще раз.

Система центрального замка и система блокировки замков (если установлена)

Используйте этот способ, чтобы предотвратить взлом дверных замков. После активизации системы блокировки замки боковых дверей не открываются при помощи внутренних кнопок замков.

Для активизации системы:

Для запираения всех дверей дважды в течение 3-х секунд нажмите кнопку "ЗАПЕРЕТЬ" (1).

Для отключения системы:

- Для отпираения только водительской двери нажмите один раз кнопку "ОТПЕРЕТЬ" (2).
- Для отпираения других дверей нажмите кнопку "ОТПЕРЕТЬ" (2) еще раз.

⚠ ПРЕДУПРЕЖДЕНИЕ

Не активируйте систему блокировки замков, если в автомобиле находятся пассажиры. В противном случае они будут заперты в автомобиле и не смогут самостоятельно открыть двери изнутри.

При запираении дверей указатели поворота мигнут один раз, затем при включении блокировки замков указатели поворота мигнут еще раз.

Когда двери не заперты,

- указатели поворота мигнут два раза.
- освещение салона включается приблизительно на 15 секунд, а затем постепенно гаснет, если переключатель освещения салона находится в положении "DOOR". Если в это время вставить ключ в замок зажигания, освещение сразу начинает постепенно гаснуть.

После нажатия кнопки "ЗАПЕРЕТЬ" (1) убедитесь в том, что замки дверей заперты.

Если после отпираения дверей командой с пульта дистанционного управления ни одна дверь не будет открыта в течение примерно 30 секунд, все двери автоматически запрутся снова.

ПРИМЕЧАНИЕ:

- Максимальный радиус действия пульта дистанционного управления составляет около 5 м; это значение может изменяться, например, если рядом находятся другие передающие устройства (мачты радиовещательных антенн, радиостанции гражданского диапазона "СВ" и т. д.).
- Замки не могут запираются или отпираются при помощи пульта если ключ зажигания находится в замке зажигания или если какая-либо дверь закрыта не полностью.
- При потере пульта дистанционного управления срочно обратитесь к официальному дилеру SUZUKI для замены и дезактивации потерянного пульта.

Отпираение / запираение дверей с помощью кнопки запроса

ПРИМЕР

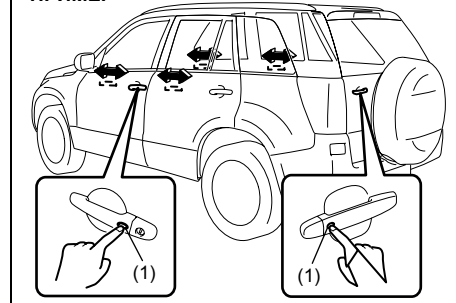

Когда пульт дистанционного управления находится в зоне доступа, можно отпирнуть и запереть двери, нажимая выключатель запроса (1) на ручке водительской двери или двери багажного отделения. Для того чтобы предотвратить взлом дверных замков, можно активизировать систему блокировки замков.

Запирание или блокировка всех дверей, когда все двери не заперты:

- Для запирания всех дверей однократно нажмите выключатель запроса на одной из ручек дверей.
- Для запирания всех дверей с использованием системы блокировки, дважды в течение трех секунд нажмите выключатель запроса на одной из ручек дверей.

При запирании дверей указатели поворота мигнут один раз, затем при включении блокировки замков указатели поворота мигнут еще раз.

▲ ПРЕДУПРЕЖДЕНИЕ

Не активируйте систему блокировки замков, если в автомобиле находятся пассажиры. В противном случае они будут заперты в автомобиле и не смогут самостоятельно открыть двери изнутри.

Отпирание одной или всех дверей:

- Для отпирания одной двери однократно нажмите выключатель запроса на ручке этой двери.
- Для отпирания других дверей еще раз нажмите выключатель запроса на ручке двери.

Когда дверь(и) не заперта(ы),

- указатели поворота мигнут два раза.
- освещение салона включается приблизительно на 15 секунд, а затем постепенно гаснет, если переключатель освещения салона находится в положении "DOOR". Если в это время вставить ключ в замок зажигания, освещение сразу начинает постепенно гаснуть.

После запирания дверей с помощью выключателя запроса убедитесь в том, что двери заперты.

ПРИМЕЧАНИЕ:

- *Использование системы дистанционного управления замками недоступно, если: одна из дверей открыта, либо закрыта не до конца; положение замка зажигания отлично от «LOCK»; если ключ зажигания находится в замке зажигания.*
- *Если в течение 30 секунд после отпирания дверей с помощью выключателя запроса ни одна дверь не будет открыта, двери снова автоматически запираются.*

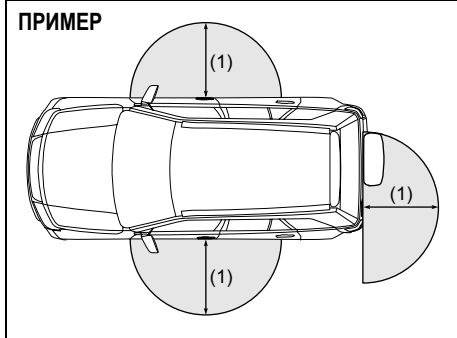

78K001

(1) - 80 см.

Вы можете воспользоваться кнопкой на ручке двери, если пульт дистанционного управления находится на расстоянии не более 80 см от передних дверей либо двери багажного отделения.

ПРИМЕЧАНИЕ:

Максимальная дистанция действия пульта для того, чтобы воспользоваться кнопкой на ручке двери, составляет примерно 80 см от передних дверей либо двери багажного отделения. Если пульт дистанционного управления находится вне этой области, Вы не сможете воспользоваться кнопкой.

ПРИМЕЧАНИЕ:

- Если элемент питания пульта разряжен или имеются сильные радиоволны/помехи, дистанция действия пульта может существенно уменьшиться, либо использование пульта будет невозможно.
- Если Вы находитесь слишком близко к дверному стеклу, Вы не сможете воспользоваться пультом.
- Если в автомобиле находится запасной пульт дистанционного управления, в работе системы отпирания дверей с помощью соответствующих кнопок возможны сбои.
- Пульт дистанционного управления взаимодействует только с тем замком, рядом с которым он находится. Например, если пульт дистанционного управления находится рядом с дверью водителя, Вы можете открыть только эту дверь, но не противоположную ей дверь пассажира или дверь багажного отделения.

ПРЕДОСТЕРЕЖЕНИЕ

Пульт дистанционного управления является чувствительным электронным устройством. Чтобы избежать повреждения пульта дистанционного управления:

- оберегайте пульт от ударов, попадания на него жидкости, а также воздействия прямых солнечных лучей: не оставляйте пульт под ветровым стеклом в солнечный день;
- не подвергайте пульт воздействию сильных электромагнитных полей.

ПРИМЕЧАНИЕ:

Система запуска без ключа не работает при следующих условиях эксплуатации или окружающей среды:

- Наличие мощных сигналов от телевизионной станции, электростанции или мобильного телефона.
- Пульт дистанционного управления закрыт металлическим предметом или соприкасается с ним.
- Поблизости находится источник радиоволн системы дистанционного управления замками дверей.
- Пульт дистанционного управления расположен вблизи электроприбора, например, персонального компьютера.

ПРИМЕЧАНИЕ:

- Убедитесь в том, что ключ зажигания вставлен в пульт дистанционного управления. Если пульт дистанционного управления работает нестабильно, невозможно запереть и отпереть двери и запустить двигатель.
- Убедитесь в том, что пульт дистанционного управления находится у водителя.
- В случае утраты пульта дистанционного управления, немедленно обратитесь к дилеру фирмы SUZUKI для нейтрализации кода утраченного пульта.
- В автомобиле можно использовать до четырех пультов дистанционного управления и ключей зажигания. За дополнительными сведениями обращайтесь к дилеру SUZUKI.
- Срок службы элемента питания пульта дистанционного управления составляет около двух лет, в зависимости от условий эксплуатации.

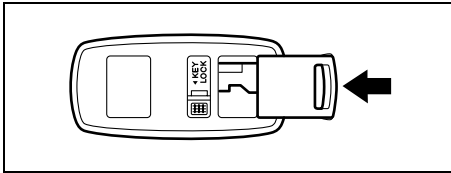

63J281

Для установки ключа зажигания в пульт дистанционного управления вставьте ключ в пульт дистанционного управления до щелчка.

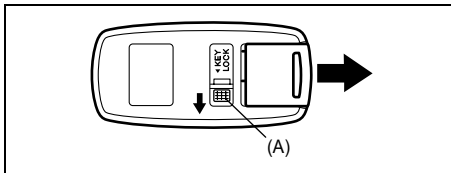

63J282

Для извлечения ключа из пульта дистанционного управления нажмите кнопку (A) в направлении стрелки и вытащите ключ из пульта дистанционного управления.

Функция напоминания о наличии пульта в автомобиле

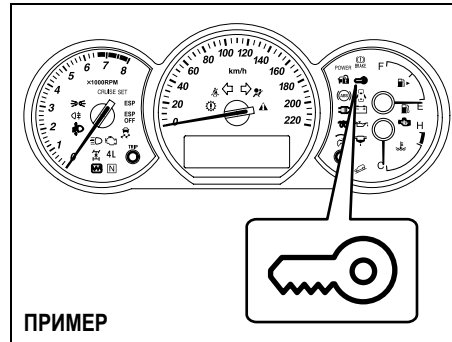

78K103

Если пульт дистанционного управления находится вне салона автомобиля в следующих случаях, Вы услышите прерывистый звуковой сигнал в течение приблизительно 2 секунд, после чего загорится красный индикатор системы дистанционного пуска двигателя:

- автомобиль движется со скоростью более 10 км/ч;
- одна или все двери автомобиля были открыты, после чего все двери были закрыты, а замок зажигания находится в положении, отличном от «LOCK».

Красный индикатор погаснет через несколько секунд после того, как пульт будет перемещен в салон автомобиля (за исключением случая, если пульт находится в багажном отделении).

Если Вы забыли пульт в салоне автомобиля и заперли двери одним из следующих способов, дверь водителя либо передняя пассажирская дверь будут автоматически открыты:

- дверь водителя была открыта, а затем заперта с помощью ключа или кнопки закрытия двери - в этом случае дверь водителя будет автоматически отперта;
- была открыта любая дверь, кроме водительской, а затем передняя пассажирская дверь была заперта с помощью ключа или кнопки закрытия двери в этом случае передняя пассажирская дверь будет автоматически отперта.

ПРИМЕЧАНИЕ:

- Система напоминания не работает, если пульт дистанционного управления находится на приборной панели, в вещевом (перчаточном) ящике, в кармане двери, на солнцезащитном козырьке, на полу и т. д.
- Пульт дистанционного управления всегда должен находиться у водителя.
- Не оставляйте пульт дистанционного управления в салоне, если Вы собираетесь выйти из автомобиля.

ПЕРЕД ТЕМ КАК СЕСТЬ ЗА РУЛЬ

Замена элемента питания пульта системы запуска двигателя без ключа (Тип А)

Если в работе пульта возникают сбои, замените элемент питания.

Чтобы заменить элемент питания системы дистанционного пуска двигателя:

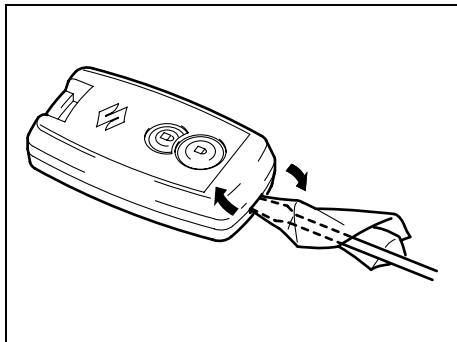

62J011

- 1) Поместите кончик отвертки, обернутый в мягкую ткань, в прорезь пульта и откройте его.

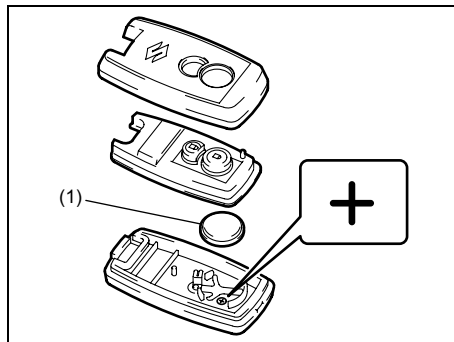

62J012

- 2) Замените элемент питания (1) (литиевый, типа CR2032 или аналогичный), расположите элемент питания так, чтобы положительный полюс был направлен к знаку +, как показано на рисунке.
- 3) Аккуратно закройте крышку пульта.
- 4) Убедитесь, что замки дверей запираются и отпираются при помощи пульта;
- 5) Сдайте использованный элемент питания в утиль в соответствии с действующими правилами. Не выбрасывайте использованный элемент питания вместе с обычным бытовым мусором.

⚠ ПРЕДУПРЕЖДЕНИЕ

Проглатывание элемента питания, содержащего литий, может вызвать серьезное нарушение здоровья. Не допускайте такого случая. Если это случилось, немедленно обращайтесь к врачу. Храните элементы питания в недоступном для детей и животных месте.

ПРЕДОСТЕРЕЖЕНИЕ

Дистанционный пульт - чувствительное электронное устройство. Во избежание повреждения его не трогайте внутренние части пульта и не подвергайте его воздействию пыли и влаги.

Тип А

Система дистанционного пуска двигателя, соответствующий контроллер модели S62J1 и ключ модели TS001 соответствуют по основным требованиям и прочим характеристикам Директиве 1999/5/ЕС.

Пульт дистанционного управления замками дверей (Тип В)

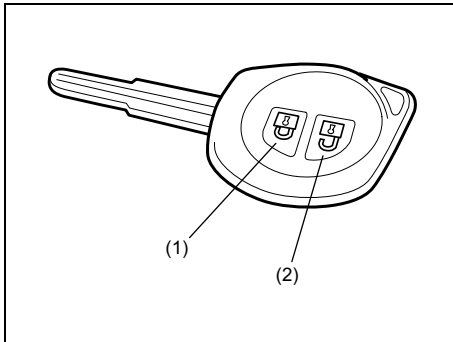

81A184

- (1) Кнопка "ЗАПЕРЕТЬ"
- (2) Кнопка "ОТПЕРЕТЬ"

Предусмотренно два способа одновременного запираения и отпираения всех дверей (включая дверь багажного отделения) с помощью пульта дистанционного управления.

Система центрального замка

- Для запираения всех дверей нажмите один раз кнопку "ЗАПЕРЕТЬ". (1).
- Для отпираения только водительской двери нажмите один раз кнопку "ОТПЕРЕТЬ" (2).
- Для отпираения других дверей нажмите кнопку "ОТПЕРЕТЬ" (2) еще раз.

Система центрального замка и система блокировки замков (если установлена)

Используйте этот способ, чтобы предотвратить взлом дверных замков. После активизации системы блокировки замки боковых дверей не открываются при помощи внутренних кнопок замков.

Для активизации системы:

Для запираения всех дверей дважды в течение 3-х секунд нажмите кнопку "ЗАПЕРЕТЬ" (1).

Для отключения системы:

- Для отпираения только водительской двери нажмите один раз кнопку "ОТПЕРЕТЬ" (2).
- Для отпираения других дверей нажмите кнопку "ОТПЕРЕТЬ" (2) еще раз.

⚠ ПРЕДУПРЕЖДЕНИЕ

Не активируйте систему блокировки замков, если в автомобиле находятся пассажиры. В противном случае они будут заперты в автомобиле и не смогут самостоятельно открыть двери изнутри.

При запираении дверей указатели поворота мигнут один раз, затем при включении блокировки замков указатели поворота мигнут еще раз.

Когда двери не заперты,

- указатели поворота мигнут два раза.
- освещение салона включается приблизительно на 15 секунд, а затем постепенно гаснет, если переключатель освещения салона находится в положении "DOOR". Если в это время вставить ключ в замок зажигания, освещение сразу начинает постепенно гаснуть.

После нажатия кнопки "ЗАПЕРЕТЬ" (1) убедитесь в том, что замки дверей заперты.

Если после отпираения дверей командой с пульта дистанционного управления ни одна дверь не будет открыта в течение примерно 30 секунд, все двери автоматически запрутся снова.

ПРИМЕЧАНИЕ:

- *Максимальный радиус действия пульта дистанционного управления составляет около 5 м; это значение может изменяться, например, если рядом находятся другие передающие устройства (мачты радиовещательных антенн, радиостанции гражданского диапазона "СВ" и т. д.).*
- *Замки не могут запираются или отпираются при помощи пульта если ключ зажигания находится в замке зажигания или если какая-либо дверь закрыта не полностью.*

ПЕРЕД ТЕМ КАК СЕСТЬ ЗА РУЛЬ

- При потере пульта дистанционного управления срочно обратитесь к официальному дилеру SUZUKI для замены и дезактивации потерянного пульта.

ПРЕДОСТЕРЕЖЕНИЕ

Пульт дистанционного управления является чувствительным электронным устройством. Чтобы избежать повреждения пульта дистанционного управления:

- оберегайте пульт от ударов, попадания на него жидкости, а также воздействия прямых солнечных лучей: не оставляйте пульт под ветровым стеклом в солнечный день;
- не подвергайте пульт воздействию сильных электромагнитных полей.

Замена элемента питания пульта дистанционного управления замками дверей (Тип В)

Если в работе пульта возникают сбои, замените элемент питания.

Чтобы заменить элемент питания системы дистанционного пуска двигателя:

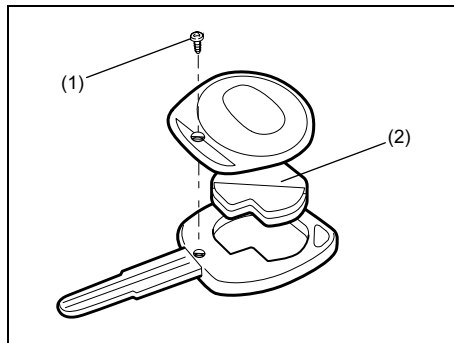

81A185

- 1) Выверните винт (1) и снимите крышку пульта;
- 2) Выньте передатчик (2);

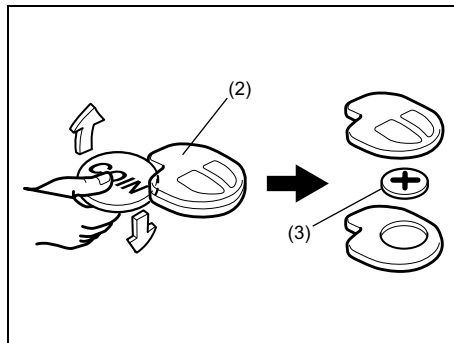

81A186

- 3) Вставьте монету или плоскую отвертку в щель между половинками корпуса передатчика и разожмите их;
- 4) Замените элемент питания (3) на новый CR1620, при этом + сторона элемента питания должна смотреть к + стороне передатчика;
- 5) Закройте передатчик, сжав его, и установите в корпус пульта;
- 6) Установите крышку пульта и затяните винт (1);
- 7) Убедитесь, что замки дверей запираются и отпираются при помощи пульта;
- 8) Сдайте использованный элемент питания в утиль в соответствии с действующими правилами. Не выбрасывайте использованный элемент питания вместе с обычным бытовым мусором.

⚠ ПРЕДУПРЕЖДЕНИЕ

Проглатывание элемента питания, содержащего литий, может вызвать серьезное нарушение здоровья. Не допускайте такого случая. Если это случилось, немедленно обращайтесь к врачу. Храните элементы питания в недоступном для детей и животных месте.

ПРЕДОСТЕРЕЖЕНИЕ

Дистанционный пульт - чувствительное электронное устройство. Во избежание повреждения его не трогайте внутренние части пульта и не подвергайте его воздействию пыли и влаги.

Тип В

Система дистанционного управления замками, соответствующий передатчик модели TS002 и приемник модели R62J1 или R51K0 соответствуют по основным требованиям и прочим характеристикам Директиве 1999/5 /ЕС.

ИНДИКАТОР ОХРАННОЙ СИГНАЛИЗАЦИИ

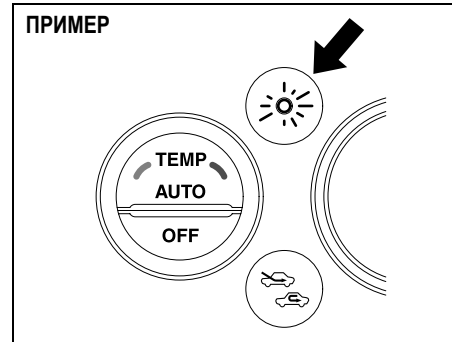

78K013

Этот индикатор мигает, когда ключ находится в замке зажигания в положении "OFF" или "ACC". Мигание индикатора указывает на то, что автомобиль оборудован прогнвоугонной охранной системой.

ОКНА

Стеклоподъемники с электрическим приводом (если установлены)

Стеклоподъемник с электрическим приводом действует только при включенном зажигании.

Сторона водителя (тип А)

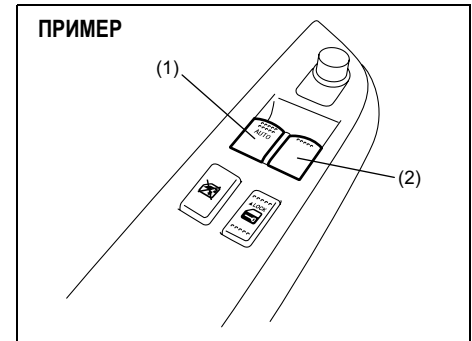

78K003

ПЕРЕД ТЕМ КАК СЕСТЬ ЗА РУЛЬ

Сторона водителя (тип В)

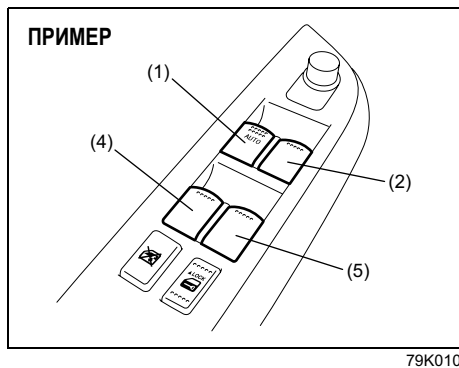

На двери водителя имеется переключатель (1) управления стеклом двери водителя и переключатель (2) управления стеклом двери переднего пассажира. Там же на двери водителя могут располагаться выключатели (4) и (5), используемые для управления соответственно левым и правым стеклом задних дверей.

Дверь пассажира

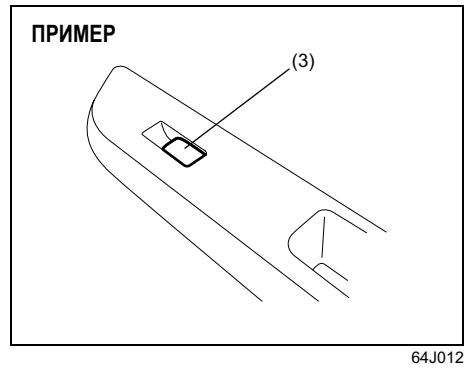

На каждой двери пассажира имеется выключатель (3) для управления его стеклом.

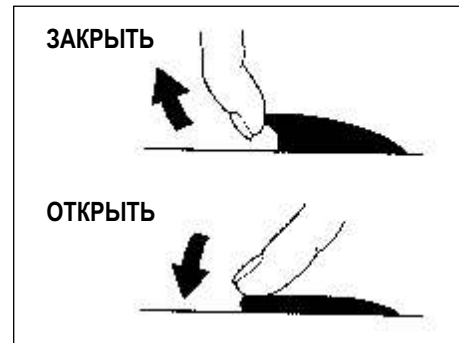

81A009

Для открытия окна нажимают на возвышающуюся часть клавиши, для закрытия - поднимают ее.

Окно водителя может опускаться автоматически для большего удобства, например, при оплате проезда или обеда в проездных ресторанах. Это означает, что вы можете открыть окно, не удерживая клавишу в положении открывания. Нажмите клавишу раз до упора и отпустите ее. Для остановки стекла до достижения им нижней точки, необходимо клавишу на мгновение приподнять.

Выключатель блокировки (тип А)

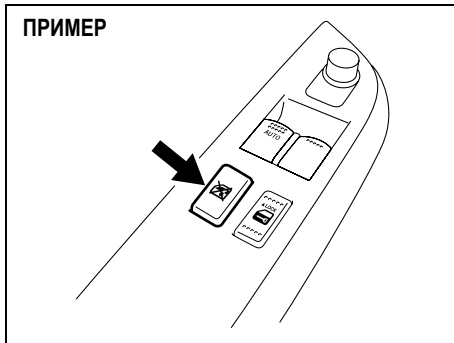

78K004

Выключатель блокировки (тип В)

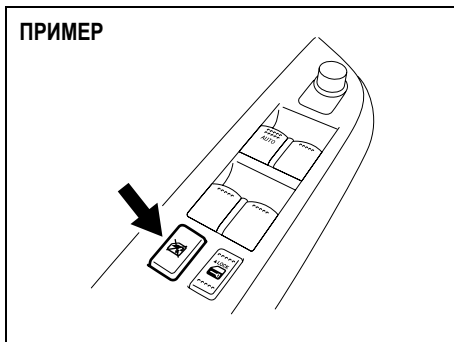

79K012

На двери водителя имеется переключатель, блокирующий стекла пассажиров. После нажатия на него стекло окна пассажира не может быть поднято или опущено посредством его переключателей (2), (3), (4) или (5). Блокировка выключается повторным нажатием на переключатель.

⚠ ПРЕДУПРЕЖДЕНИЕ

- Всегда блокируйте стекла, если в автомобиле дети. Если какая-либо часть тела ребёнка будет зажата поднимающимся стеклом, это может привести к серьёзной травме.
- Во избежание травм в результате защемления, убедитесь при включении электростеклоподъемника, что части тела пассажиров не находятся на пути поднимающихся стекол.
- Всегда берите ключ зажигания с собой, покидая автомобиль - пусть и ненадолго. Не оставляйте также в припаркованном автомобиле детей без присмотра - они могут включить стеклоподъемники и прищемиться стеклом.

ПРИМЕЧАНИЕ:

При движении автомобиля с полностью открытым стеклом одной из задних дверей Вы можете слышать громкий вибрирующий звук, вызванный воздушным потоком. Чтобы избежать появления звука, приоткройте стекло двери водителя или переднего пассажира или прикройте стекло задней двери.

ЗЕРКАЛА

Внутреннее зеркало заднего вида

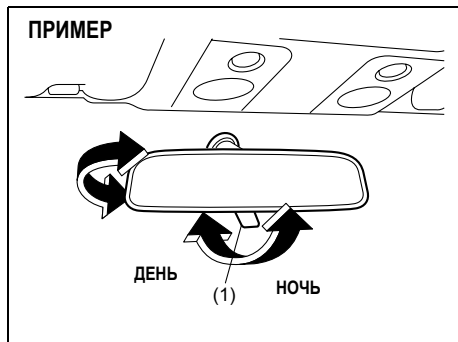

78K033

Зеркало можно рукой установить в такое положение, чтобы в нем была видна задняя часть Вашего автомобиля. Для регулировки установите лапку селектора (1) в дневное положение, а затем, поворачивая зеркало вверх, вниз, вправо, влево добейтесь наилучшего вида.

Во время движения ночью установите лапку селектора в ночное положение для ослабления отраженного света фар движущихся за вашим автомобилем транспортных средств.

⚠ ПРЕДУПРЕЖДЕНИЕ

- Регулируйте зеркало всегда при дневном положении селектора.
- Ночное положение используйте только для ослабления света фар движущегося за Вами транспорта. Помните, что в этом положении вы можете не увидеть некоторые объекты, видимые в зеркале, установленном в дневное положение.

Наружные зеркала заднего вида

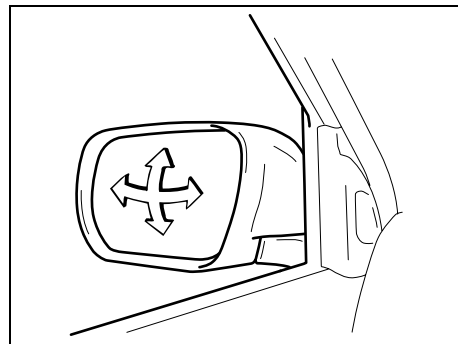

64J014

Отрегулируйте наружные зеркала так, чтобы в них просматривались бока Вашего автомобиля.

⚠ ПРЕДУПРЕЖДЕНИЕ

Будьте внимательны при оценке расстояний до объектов, видимых в выпуклых боковых зеркалах. Помните, что объекты в таком зеркале кажутся меньше и расстояние до них больше, чем в обычном плоском зеркале.

Наружные зеркала заднего вида с электроприводом (если установлены)

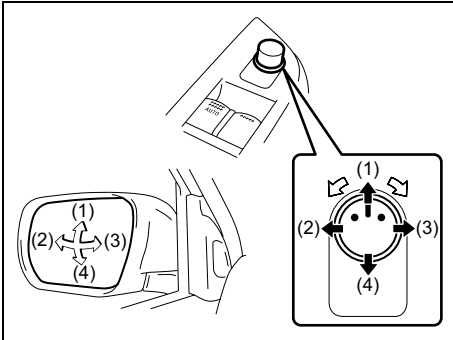

64J015

Переключатель электропривода зеркал - на двери водителя. Регулируются зеркала при положении ключа зажигания "ACC" или "ON". Для регулировки зеркал:

- 1) выберите регулируемое зеркало, сдвинув селектор влево или вправо,
- 2) нажмите регулировочный переключатель с той стороны, в которую Вы хотели бы сдвинуть зеркало,
- 3) возвратите селектор в среднее положение для предотвращения случайной разрегулировки зеркал.

ПРИМЕЧАНИЕ:

Если Ваш автомобиль оборудован обогревом наружных зеркал заднего вида, см. раздел "Обогрев заднего стекла" и "Обогрев наружных зеркал заднего вида"

ПЕРЕДНИЕ СИДЕНЬЯ

⚠ ПРЕДУПРЕЖДЕНИЕ

Никогда не регулируйте положение сиденья водителя или его спинки во время движения. Сиденье или его спинка могут неожиданно сдвинуться, вызвав потерю контроля над автомобилем. Убедитесь до начала движения, что сиденье водителя и его спинка отрегулированы.

⚠ ПРЕДУПРЕЖДЕНИЕ

Во избежание лишней слабости ремней безопасности, снижающей эффективность их действия, отрегулируйте сиденья, перед тем как пристегнуть ремни.

ПЕРЕД ТЕМ КАК СЕСТЬ ЗА РУЛЬ

Регулировка продольного положения переднего сиденья

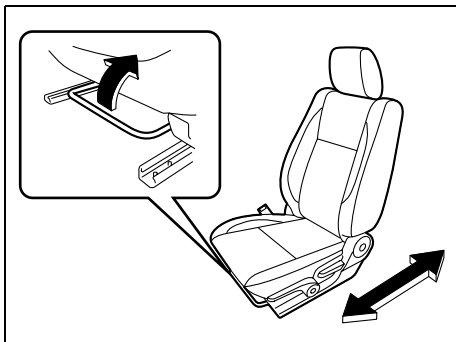

64J016

Рычаг регулировки продольного положения переднего сиденья находится под ним спереди. Для регулировки потяните рычаг вверх и сдвиньте сиденье вперёд или назад.

После регулировки попытайтесь сдвинуть сиденье вперёд-назад, проверив, надёжно ли оно зафиксировано.

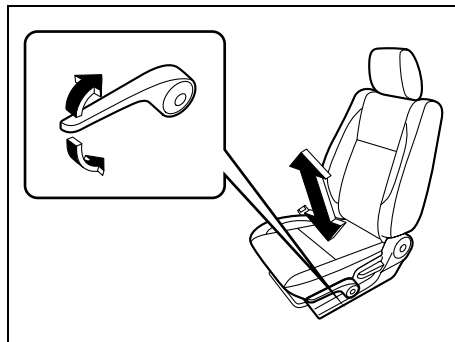

78K034

Если сиденье водителя имеет с наружной стороны поворотную ручку-кнопку, отрегулируйте с его помощью угол наклона подушки сиденья.

Регулировка наклона спинок

⚠ ПРЕДУПРЕЖДЕНИЕ

Во время движения спинка не должна иметь большого наклона, иначе эффект ремней безопасности снизится. Они наиболее эффективны при строго вертикальном положении спинки.

Переднее сиденье

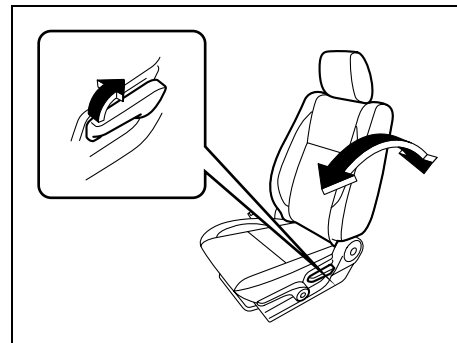

64J018

Для регулировки наклона спинки передних сидений потяните вверх рычаг регулировки с внешней стороны сиденья, установите нужный наклон и отпустите рычаг, тем самым, зафиксировав спинку.

Сдвижные сиденья (для 3-х дверных модели)

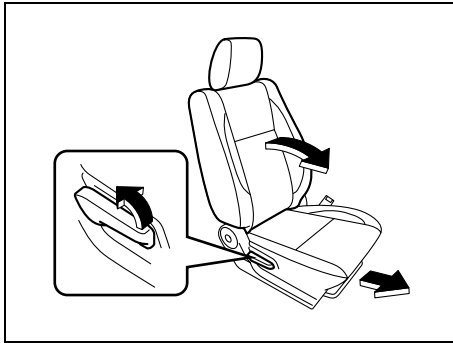

64J021

Для удобства посадки пассажиров на заднее сиденье и их выхода оттуда сиденье переднего пассажира сдвигается. Вы можете сдвинуть его, потянув за рычаг на внешней стороне сиденья.

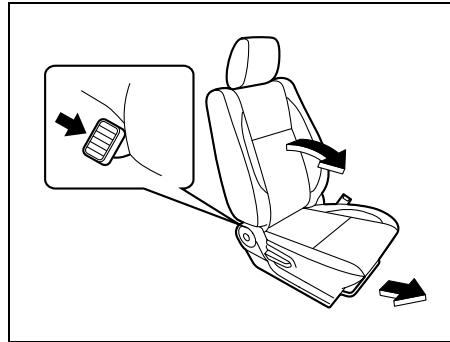

64J022

Сидя сзади, Вы можете сдвинуть сиденье, находящееся впереди Вас, нажимая педаль сзади этого сиденья.

⚠ ПРЕДУПРЕЖДЕНИЕ

- После посадки на заднее сиденье не забудьте вернуть спинку сдвижного сиденья в вертикальное положение.
- Перед возвратом сиденья в исходное состояние убедитесь, что ноги сидящих на заднем сиденье не мешают этому.
- После возвращения сиденья в нормальное положение проверьте его фиксацию.

Регулируемые подголовники (если установлены)

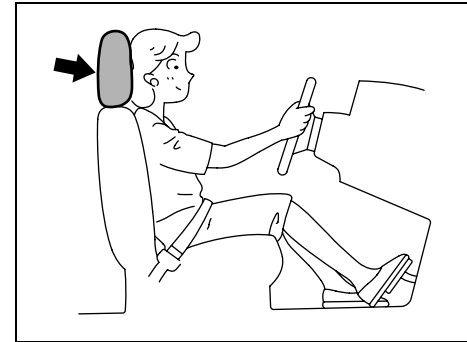

63J256

Подголовники предназначены для уменьшения риска повреждения области шеи во время аварии. Отрегулируйте высоту подголовников так, чтобы середина подушки подголовника была бы на уровне верха Ваших ушей. Если Вы очень высокого роста, установите подголовник в крайнее верхнее положение.

⚠ ПРЕДУПРЕЖДЕНИЕ

- Никогда не эксплуатируйте автомобиль без подголовников.
- Не регулируйте подголовники во время движения.

ПЕРЕД ТЕМ КАК СЕСТЬ ЗА РУЛЬ

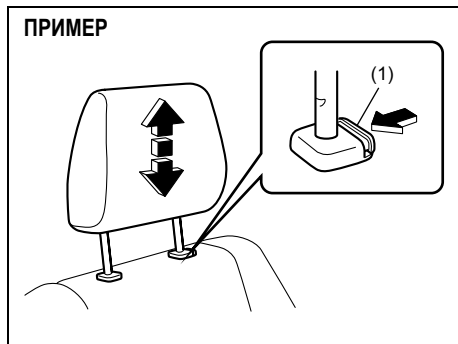

78K035

Подголовник поднимают потягиванием вверх до щелчка. Для опускания его толкают вниз, удерживая кнопку фиксатора (1) нажатой. Если подголовник надо снять (для чистки, замены и т.д.), нажимают кнопку и вытаскивают его вверх.

ПРИМЕЧАНИЕ:

Для обеспечения достаточного места для вытаскивания подголовника может оказаться необходимым откинуть спинку сиденья.

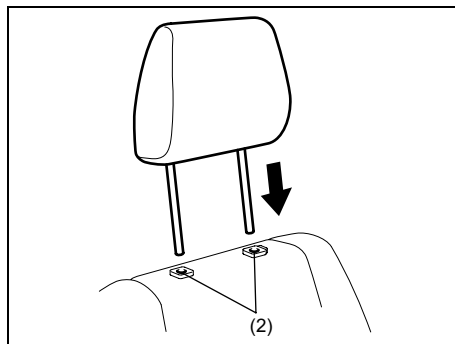

79K036

Чтобы установить подголовник вставьте стойки подголовника в отверстия (2) спинки сиденья и нажмите на подголовник.

Подогрев передних сидений (если установлен)

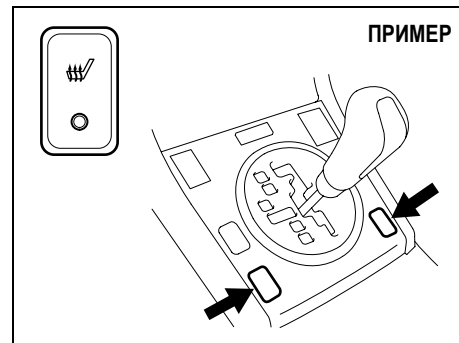

78K018

После поворота ключа в замке зажигания в положение "ON" нажмите на выключатель, чтобы включить подогрев соответствующего переднего сиденья, при этом на выключателе загорится индикатор.

Чтобы выключить подогрев сидений, нажмите на выключатель еще раз, индикатор погаснет.

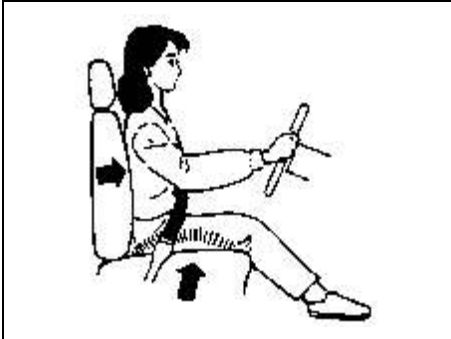

86G064

⚠ ПРЕДУПРЕЖДЕНИЕ

Неправильное использование подогрева сидений может быть опасным. Хотя температура не очень высока, Вы можете получить ожог, если одеты в тонкую юбку или брюки, а подогрев оставлен включенным надолго. Избегайте включения подогрева, если на сиденье находится:

- человек с пониженной чувствительностью ног, например, престарелый или инвалид,
- ребёнок или другой человек с повышенной чувствительностью кожи,
- пассажир в дремоте или находящийся под влиянием алкоголя / других препаратов, вызывающих усталость.

ПРЕДОСТЕРЕЖЕНИЕ

Во избежание повреждений нагревательных элементов:

- оберегайте передние сиденья от ударов, в частности, не разрешайте детям прыгать на них;
- не закрывайте сиденья теплоизолирующими предметами, например, одеялами и подушками.

ЗАДНИЕ СИДЕНЬЯ

Регулировка положения сиденья

⚠ ПРЕДУПРЕЖДЕНИЕ

Во избежание лишней слабости ремней безопасности, снижающей эффективность их действия, отрегулируйте положение сиденья, перед тем как пристегнуть ремни.

Регулировка наклона спинки

⚠ ПРЕДУПРЕЖДЕНИЕ

Во время движения автомобиля спинка заднего сиденья должна находиться близко к вертикальному положению, иначе эффект ремней безопасности снизится. Они наиболее эффективны при вертикальном положении спинки.

ПЕРЕД ТЕМ КАК СЕСТЬ ЗА РУЛЬ

Для 3-х дверной модели

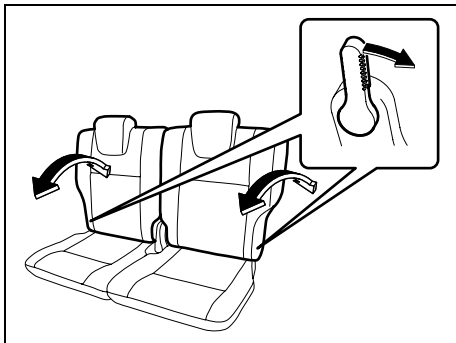

64J173

Для регулировки наклона спинки сиденья:

- 1) Потяните вперед ручки фиксатора спинок сиденья.
- 2) Переместите спинку сиденья в одно из фиксированных положений. Количество положений регулировки спинки сиденья зависит от комплектации автомобиля.
- 3) Отпустите ручки фиксатора. Попытайтесь переместить спинку сиденья, чтобы убедиться в надежности ее фиксации.

Для 5-и дверной модели

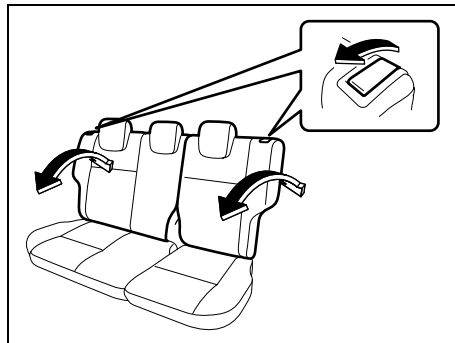

64J019

Для регулировки наклона спинки сиденья:

- 1) Поднимите вверх ручки фиксатора спинок сиденья.
- 2) Переместите спинку сиденья в одно из фиксированных положений. Количество положений регулировки спинки сиденья зависит от комплектации автомобиля.
- 3) Отпустите ручки фиксатора. Попытайтесь переместить спинку сиденья, чтобы убедиться в надежности ее фиксации.

Регулируемые подголовники (если установлены)

Подголовники предназначены для уменьшения риска повреждения области шеи во время аварии. Отрегулируйте высоту подголовников так, чтобы середина подушки подголовника была бы на уровне верха Ваших ушей. Если Вы очень высокого роста, установите подголовник в крайнее верхнее положение.

⚠ ПРЕДУПРЕЖДЕНИЕ

- Никогда не эксплуатируйте автомобиль без подголовников.
- Не регулируйте подголовники во время движения.

ПРИМЕЧАНИЕ:

Для обеспечения достаточного места для вытаскивания подголовника может оказаться необходимым откинуть спинку сиденья.

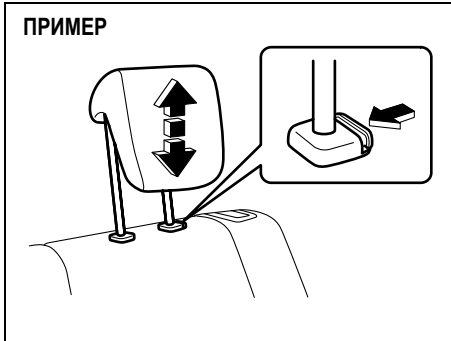

64J023

Подголовник поднимают потягиванием вверх до щелчка. Для опускания его толкают вниз, удерживая кнопку фиксатора нажатой. Если подголовник надо снять (для чистки, замены и т. д.), нажимают кнопку и вытаскивают его вверх.

При установке на заднем сиденье удерживающего приспособления для детей (детского сиденья) установите подголовник в крайнее верхнее положение.

Складывание задних сидений

Задние сиденья Вашего автомобиля могут откидываться вперед, чтобы освободить место для дополнительного груза.

Для 3-х дверной модели

Чтобы сложить сиденья вперед, выполните следующие действия:

- 1) Снимите шторку багажного отделения.

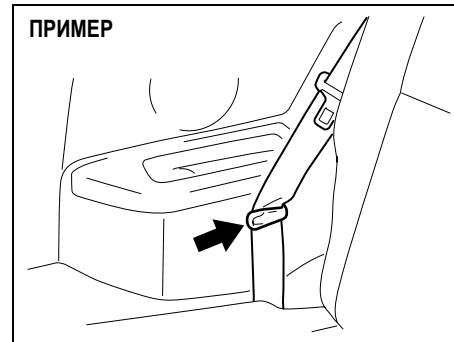

64J026

- 2) Закрепите ленты ремней безопасности в соответствующих зажимах.

ВНИМАНИЕ!

- При перемещении спинки сиденья защелка и лента ремня безопасности должны быть зафиксированы зажимами, чтобы лента ремня не зацепилась за спинку сиденья, петлю сиденья или фиксатор сиденья. В противном случае возможно повреждение ремней безопасности.
- Убедитесь в том, что лента ремня не перекручена.

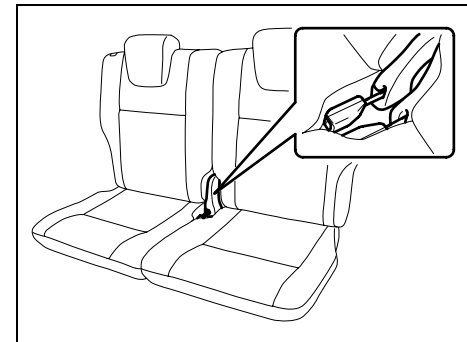

64J093

- 3) Уложите замки ремней безопасности, как показано на рисунке.

ПЕРЕД ТЕМ КАК СЕСТЬ ЗА РУЛЬ

ВНИМАНИЕ!

При складывании спинки заднего сиденья вперед предварительно уложите замки ремней безопасности на сиденье. Это позволяет предотвратить их зацепление и повреждение.

- 4) Полностью опустите регулируемые подголовники сидений.

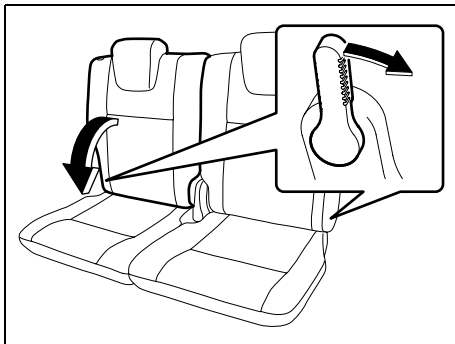

64J094

- 5) Потяните за ручку фиксатора, расположенную с внешней стороны сиденья, а затем сложите спинки сидений вперед.

ПРЕДОСТЕРЕЖЕНИЕ

Убедитесь, что ремень не зажат сиденьем.

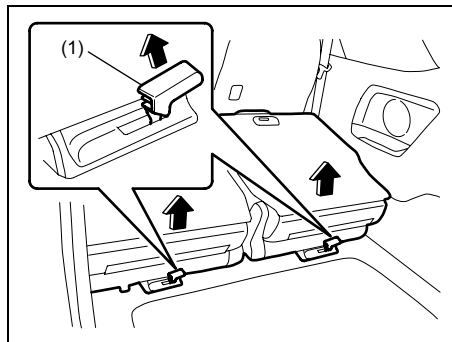

64J095

- 6) Потяните за фиксатор (1), чтобы освободить подушки сидений.

⚠ ПРЕДУПРЕЖДЕНИЕ

Будьте аккуратны, освобождая подушки задних сидений. Следите за тем, чтобы не защемить пальцы, когда сиденье будет подниматься.

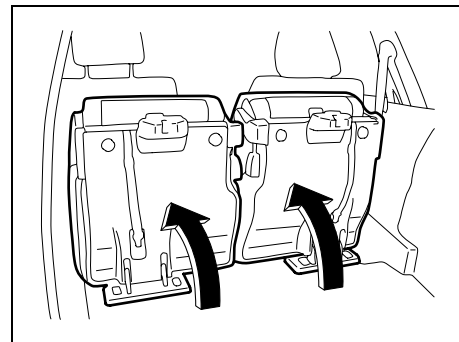

64J096

- 7) Сложите сиденье вперед.

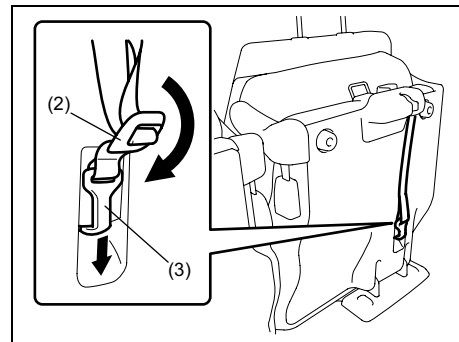

64J267

- 8) Развяжите ремень (2), нажав на крючок (3) так, как показано на рисунке.

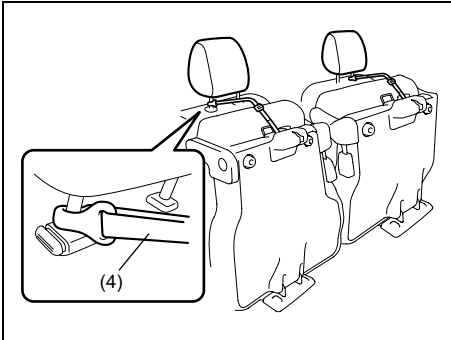

64J268

- 9) Вытяните ленту (4). Закрепите ленту в подголовнике переднего сиденья, как показано на рисунке.

ВНИМАНИЕ!

Закрепляя сложенное заднее сиденье лентой, подгоните длину ленты так, чтобы заднее сиденье не двигалось.

⚠ ПРЕДУПРЕЖДЕНИЕ

Багаж и другой груз следует по возможности укладывать в багажный отсек при поднятых задних сиденьях. Если требуется перевозить груз в пассажирском отсеке со сложенными вперед задними сиденьями, обязательно закрепите груз, так как смещение груза может стать причиной травмы. Запрещается укладывать груз выше спинок сидений.

Для возврата сиденья в нормальное положение, выполните следующие действия:

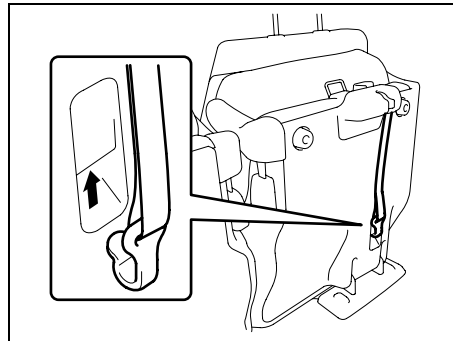

64J099

- 1) Освободите ленту, сложите и уберите ее. Убедитесь, что лента не перекручена.

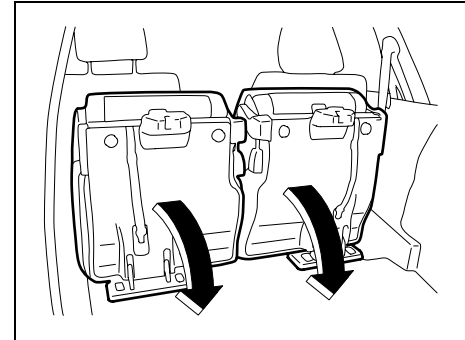

64J100

- 2) Потяните подушку сиденья вниз до защелкивания.

⚠ ПРЕДУПРЕЖДЕНИЕ

Возвращая подушку заднего сиденья в нормальное положение, будьте осторожны и не прищемите пальцы между защелкой и полом.

ПЕРЕД ТЕМ КАК СЕСТЬ ЗА РУЛЬ

ВНИМАНИЕ!

- Возвращая подушку заднего сиденья в нормальное положение, убедитесь в отсутствии посторонних предметов вокруг устройства сцепки. Они могут помешать надежной фиксации подушки сиденья.
- Возвращая подушку заднего сиденья в нормальное положение, убедитесь в отсутствии посторонних предметов под подушкой сиденья. Они могут повредить подушку сиденья.

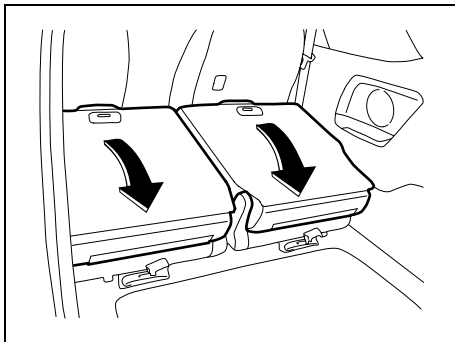

64J101

- 3) Поднимите спинку до защелкивания. Попробуйте переместить сиденье и спинку, чтобы убедиться в их надежной фиксации.

Для 5-и дверной модели

Чтобы сложить сиденья вперед, выполните следующие действия:

- 1) Снимите шторку багажного отделения.

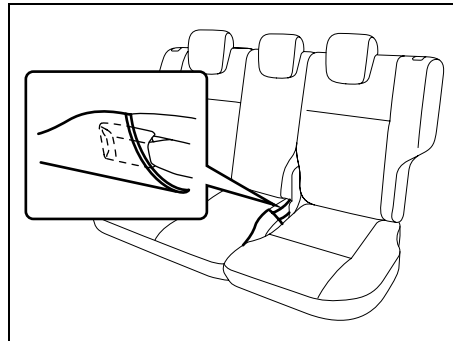

64J086

- 2) Уберите замки центрального и левого ремней безопасности в специальные карманы подушек, как показано на рисунке.

ПРЕДОСТЕРЕЖЕНИЕ

Прежде чем сложить спинки задних сидений, уберите центральный и левый замки ремней безопасности. Это поможет исключить возможность повреждения ремней безопасности.

- 3) Полностью опустите регулируемые подголовники.

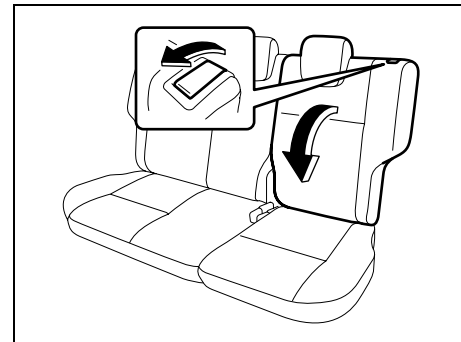

64J087

- 4) Потяните за ручку фиксатора, расположенную с внешней стороны сиденья, а затем сложите спинки сидений вперед.

ПРЕДОСТЕРЕЖЕНИЕ

Убедитесь, что ремень не зажат сиденьем.

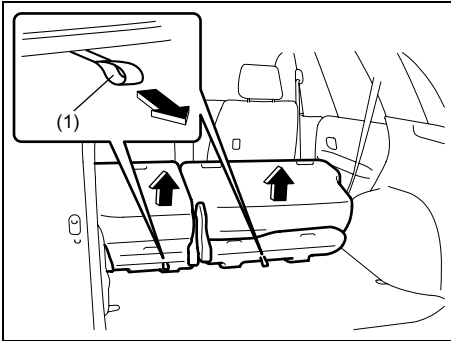

64J088

- 5) Потяните за ремешок фиксатора (1), расположенный в нижней части сиденья, чтобы сложить подушки сидений.

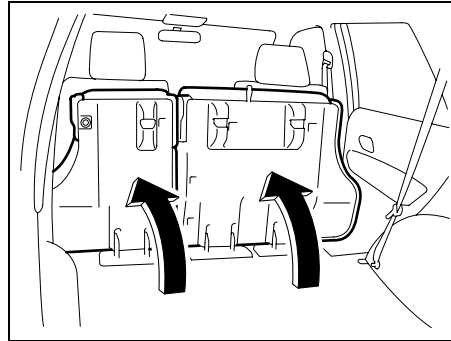

64J089

- 6) Сложите сиденье вперед.

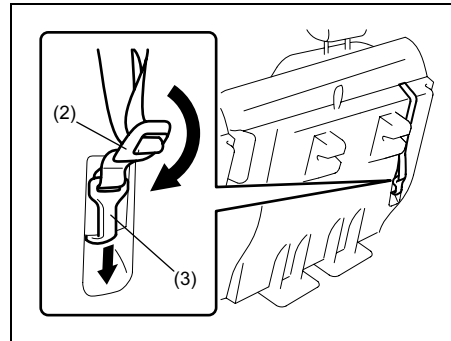

66J195

- 7) Развяжите ремень (2), нажав на крючок (3) так, как показано на рисунке.

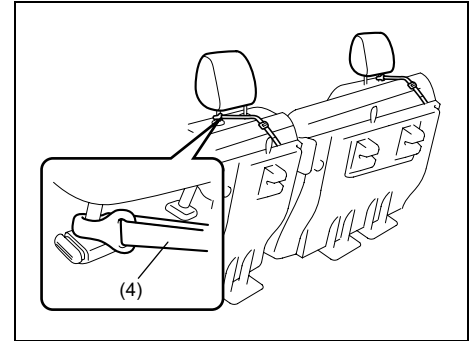

66J196

- 8) Вытяните ленту (4). Закрепите ленту в подголовнике переднего сиденья, как показано на рисунке.

⚠ ПРЕДУПРЕЖДЕНИЕ

Будьте аккуратны, складывая подушки сидения, чтобы не повредить руки и лицо.

ВНИМАНИЕ!

Закрепляя сложенное заднее сиденье лентой, подгоните длину ленты так, чтобы заднее сиденье не двигалось.

ПЕРЕД ТЕМ КАК СЕСТЬ ЗА РУЛЬ

⚠ ПРЕДУПРЕЖДЕНИЕ

Багаж и другой груз следует по возможности укладывать в багажный отсек при поднятых задних сиденьях. Если требуется перевозить груз в пассажирском отсеке со сложенными вперед задними сиденьями, обязательно закрепите груз, так как смещение груза может стать причиной травмы. Запрещается укладывать груз выше спинок сидений.

Для возврата сиденья в нормальное положение, выполните следующие действия:

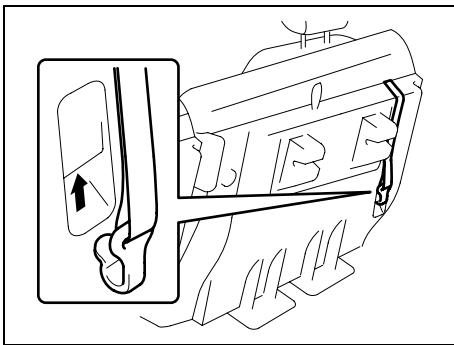

- 1) Освободите ленту, сложите и уберите ее. Убедитесь, что лента не перекручена.

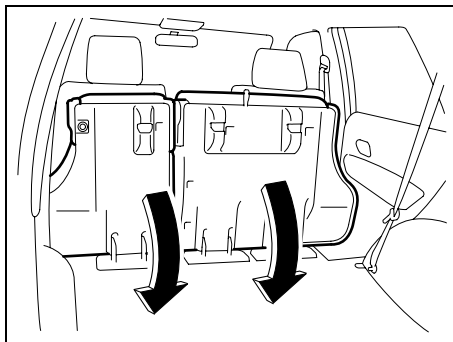

- 2) Потяните подушку сиденья вниз до защелкивания.

⚠ ПРЕДУПРЕЖДЕНИЕ

Возвращая подушку заднего сиденья в нормальное положение, будьте осторожны и не прищемите пальцы между защелкой и полом.

ВНИМАНИЕ!

- Возвращая подушку заднего сиденья в нормальное положение, убедитесь в отсутствии посторонних предметов вокруг устройства сцепки. Они могут помешать надежной фиксации подушки сиденья.
- Возвращая подушку заднего сиденья в нормальное положение, убедитесь в отсутствии посторонних предметов под подушкой сиденья. Они могут повредить подушку сиденья.

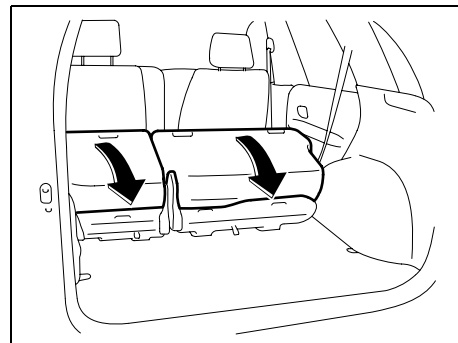

- 3) Поднимите спинку до защелкивания.

Попробуйте переместить сиденье и спинку, чтобы убедиться в их надежной фиксации.

РЕМНИ БЕЗОПАСНОСТИ И СИСТЕМЫ БЕЗОПАСНОСТИ ДЛЯ ДЕТЕЙ

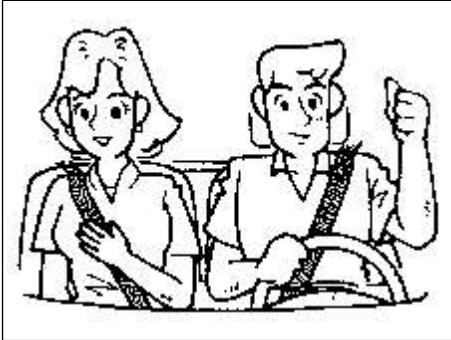

65D231S

⚠ ПРЕДУПРЕЖДЕНИЕ

- Всегда пристегивайтесь ремнями безопасности.
- Подушки безопасности повышают степень защиты при лобовом столкновении. Независимо от наличия напротив их сидений подушки безопасности, водитель и пассажиры должны быть всегда надлежащим образом пристегнуты ремнями безопасности, чтобы избежать тяжелых травм или смерти в случае столкновения.



65D360

⚠ ПРЕДУПРЕЖДЕНИЕ

- Никогда не позволяйте людям ехать в багажном отделении автомобиля. В случае аварии риск получения травм у них значительно выше, чем у тех, кто надёжно пристёгнут на сиденье.
- Ремни должны быть отрегулированы так, чтобы поясная часть ремня проходила по тазу, а не по талии. Диагональная часть ремня должна проходить через плечо (не сваливаясь с него, но и не касаясь шеи или лица) и ни в коем случае не подмышкой.

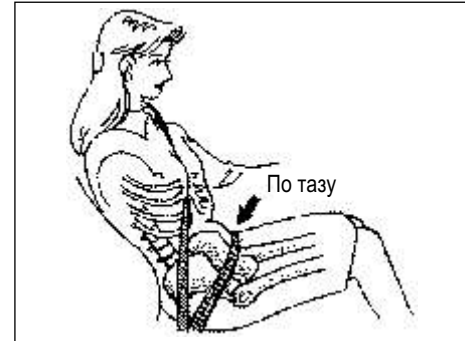

65D201

⚠ ПРЕДУПРЕЖДЕНИЕ

- Ремни должны быть без перекрутов, они должны сидеть удобно и прилегать плотно. Ослабленный ремень защищает меньше плотно пригнанного и натянутого.
- Убедитесь в том, что пряжка каждого ремня безопасности вставлена в соответствующий замок. На заднем сиденье возможно попадание пряжки не в тот замок.



65D199

⚠ ПРЕДУПРЕЖДЕНИЕ

- Беременные женщины должны пристегиваться ремнями, однако относительно вождения автомобиля им следует посоветоваться с женским врачом. Помните, что поясная часть ремня должна проходить как можно ниже по бедрам, как показано на рисунке.
- Не проводите ремень поверх твёрдых или ломких предметов в карманах Вашей одежды. Такие предметы (очки, ручки и т. п.) во время аварии могут нанести травмы, будучи прижаты ремнём безопасности.

⚠ ПРЕДУПРЕЖДЕНИЕ

- Никогда не используйте один ремень безопасности более чем для одного пассажира и не проводите ремень поверх ребёнка, сидящего на руках пассажира: так ремень может причинить серьёзные травмы в случае аварии.
- Осматривайте ремни периодически, чтобы обнаружить износ или повреждения. Ремни следует заменить, если материал их потёрт, запачкан или иным образом испорчен или повреждён. Весь комплект ремня заменяют, если он подвергся сильному механическому воздействию, даже если видимых повреждений нет.
- Дети до 12 лет должны сидеть на заднем сиденье и быть пристёгнуты надлежащим образом.
- Младенцев и маленьких детей нельзя перевозить не пристегнутыми. Сиденья и устройства для перевозки младенцев покупайте в местных магазинах. При покупке убедитесь, что купленное отвечает стандартам безопасности. Изучите инструкции производителя и следуйте им.

⚠ ПРЕДУПРЕЖДЕНИЕ

- Не допускайте загрязнения ремней полировочной пастой, маслом, химикатами и особенно кислотой из аккумулятора. Чистите ремни с помощью мягкого мыла и воды.
- Если ремень натирает ребёнку лицо или шею, пересадите его ближе к центру автомобиля. Во время движения спинка не должна иметь большого наклона, иначе эффект ремней безопасности снизится. Они наиболее эффективны при строго вертикальном положении спинки.

Диагонально-поясной ремень

Натяжитель с механизмом блокировки (ELR)

Ремень безопасности оснащен натяжителем с механизмом блокировки; блокировка срабатывает только при внезапной остановке или ударе. Возможно также срабатывание механизма блокировки при излишне быстром вытягивании ремня. В этом случае немного отпустите ремень, чтобы разблокировать механизм, затем вытягивайте ремень более плавно.

Меры безопасности



60A038



60A040

Чтобы не выскользнуть из-под ремня при столкновении, расположите набедренную часть ремня как можно ниже и подтяните ремень до обеспечения удобно-подтянутой посадки, потягивая диагональную часть его кверху через проушину пряжки. Длина диагональной части ремня будет саморегулироваться, обеспечивая свободу движений.

ПЕРЕД ТЕМ КАК СЕСТЬ ЗА РУЛЬ

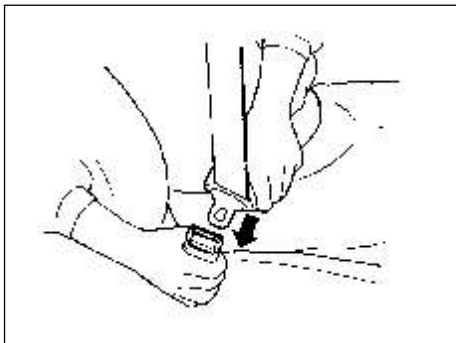

54G018

Пристегиваясь ремнем, сидите прямо, полностью откинувшись на спинку сиденья. Протяните ремень с язычком пряжки наискосок через грудь и вставьте язычок в замок до характерного щелчка.

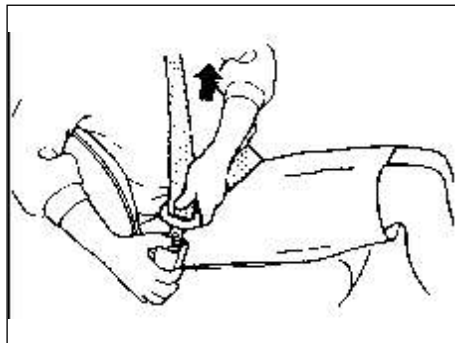

60A039

Для отстёгивания ремня нажмите красную кнопку "PRESS" на замке пряжки и дайте ремню втянуться в катушечный узел.

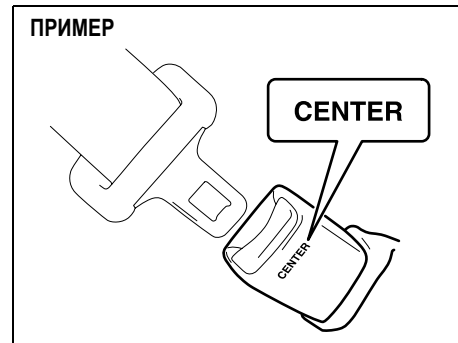

ПРИМЕР

64J024

ПРИМЕЧАНИЕ:

На замке ремня центрального заднего пассажира (для 5-ти дверной модели) нанесена надпись "CENTER".

Конструкция замков и защелок не позволяет вставить защелку в неправильный замок.

Напоминание о ремне безопасности водителя

В зависимости от модели Вашего автомобиля в нем может использоваться один из двух типов оповещения о необходимости пристегнуть ремень безопасности водителя.

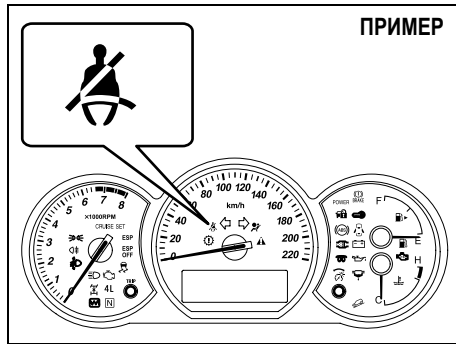

ПРИМЕР

78K104

Тип 1

Если ремень безопасности водителя не пристегнут, а ключ зажигания находится в положении «ON», на панели приборов мигает соответствующий индикатор. Индикатор будет мигать до тех пор, пока ремень безопасности водителя не будет пристегнут.

Тип 2

Если ремень безопасности водителя не пристегнут, а ключ зажигания находится в положении «ON», на панели приборов загорается либо мигает соответствующий индикатор, а

также раздается звуковой сигнал. Индикатор и звуковой сигнал будут напоминать о необходимости пристегнуть ремень безопасности водителя до тех пор, пока он не будет пристегнут.

Если при повороте ключа в замке зажигания в положение "ON" ремень безопасности водителя не застегнут, функция напоминания работает следующим образом:

- 1) Загорается индикатор ремня безопасности водителя.
- 2) При скорости автомобиля около 15 км/ч, индикатор ремня безопасности водителя начинает мигать, при этом подается звуковой сигнал в течение приблизительно 95 секунд.
- 3) После окончания шага 2) индикатор ремня безопасности водителя горит до тех пор, пока не будет пристегнут ремень безопасности водителя.

Если водитель пристегнул ремень безопасности, а затем снова отстегнул его, система напоминания включается с шага 1) или шага 2) в зависимости от скорости автомобиля. При скорости автомобиля ниже 15 км/ч напоминание включается с шага 1). При скорости автомобиля выше 15 км/ч напоминание включается с шага 2).

Напоминание выключается автоматически после пристегивания ремня безопасности водителя и при выключении зажигания.

⚠ ПРЕДУПРЕЖДЕНИЕ

Водитель и пассажиры обязательно должны пристегиваться ремнями безопасности. В случае дорожно-транспортного происшествия вероятность травмирования пассажиров, не пристегнутых ремнями безопасности, существенно возрастает. Выработайте привычку вставлять ключ в замок зажигания после пристегивания ремня безопасности.

Регулятор высоты верхней точки крепления ремней (если имеется)

Для 3-х дверной модели

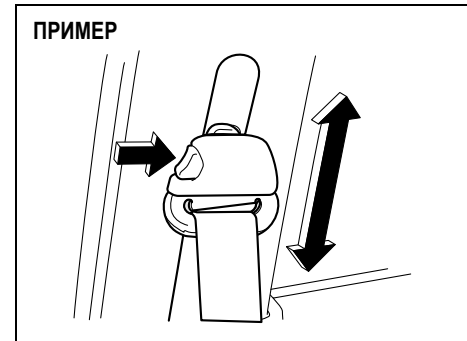

ПРИМЕР

63J017

ПЕРЕД ТЕМ КАК СЕСТЬ ЗА РУЛЬ

Для 5-ти дверной модели

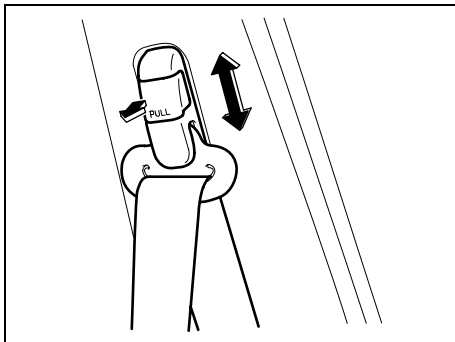

64J198

Отрегулируйте высоту крепления таким образом, чтобы диагональный ремень проходил точно по середине внешнего плеча. Для регулировки перемещайте крепление вниз или вверх при нажатой (для 3-х дверной модели) или вытянутой (для 5-ти дверной модели) кнопке фиксатора. По окончании регулировки убедитесь, что крепление надежно зафиксировано.

▲ ПРЕДУПРЕЖДЕНИЕ

Убедитесь, что диагональная часть ремня проходит через середину внешнего плеча - не сваливаясь с него, но и не касаясь шеи или лица. Неправильная регулировка ремня снижает его эффективность в случае аварии.

Держатель ремня безопасности для заднего сиденья (для 3-х дверной модели)

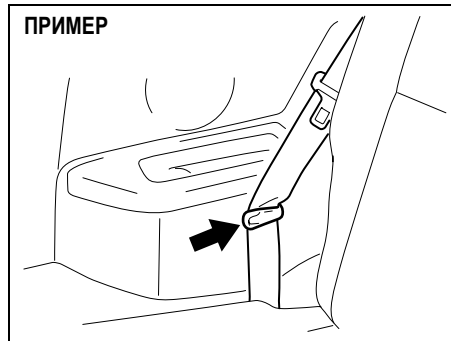

64J026

ПРЕДОСТЕРЕЖЕНИЕ

Перед тем, как сдвинуть сиденье, убедитесь, что лента ремня безопасности вложена в держатель и не может случайно зацепиться за спинку или крепление сиденья. Использование держателя позволит избежать случайного повреждения системы ремней безопасности. Убедитесь в отсутствии перелестов ленты ремня безопасности.

Осмотр ремней безопасности

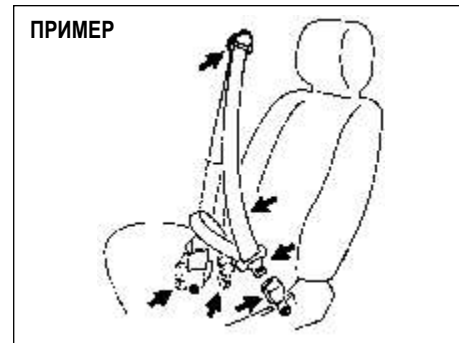

65D209S

Периодически проверяйте, правильно ли работают ремни безопасности и не повреждены ли они. Проверяйте ремни, язычки пряжек, замки, катушечные узлы, крепления и направляющие петли.

▲ ПРЕДУПРЕЖДЕНИЕ

Обязательно проверьте все комплекты ремней безопасности после дорожно-транспортного происшествия (аварии). Используявшиеся во время аварии ремни нужно заменить (исключая случаи мелких аварий), даже если внешне повреждения не заметны. Не сработавшие ремни безопасности следует заменить, если они имеют какие-либо повреждения или отказы в работе, а также после срабатывания преднатяжителей (и подушек безопасности).

СРЕДСТВА БЕЗОПАСНОСТИ ДЛЯ ДЕТЕЙ



60G332S

Колыбелька - только на заднее сиденье

ПРИМЕР

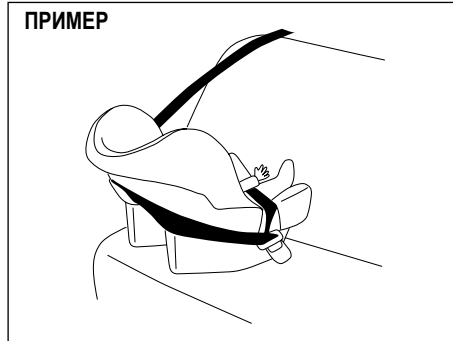

79J221

Детское сиденье

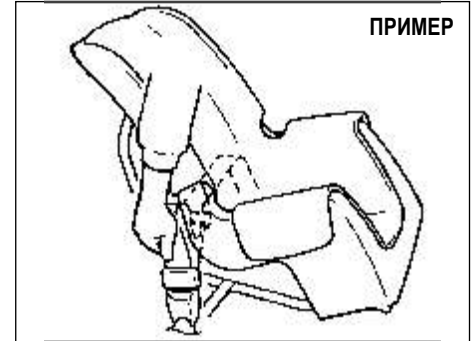

ПРИМЕР

79J222

Вспомогательное сиденье



ПРИМЕР

79J223

ПЕРЕД ТЕМ КАК СЕСТЬ ЗА РУЛЬ

Корпорация SUZUKI настоятельно рекомендует использовать систему безопасности для перевозки детей и младенцев. Выпускаются системы безопасности различных типов; необходимо убедиться в том, что выбранная система удовлетворяет требованиям стандартов по технике безопасности.

Все детские сиденья рассчитаны на крепление на сиденьях автомобиля с помощью ремней безопасности (ремни с двухточечным креплением или нижняя часть ремней с трехточечным креплением) или с помощью специальных узлов крепления, встроенных в сиденье. Рекомендуется устанавливать систему безопасности для перевозки детей на заднем сиденье автомобиля. Статистика дорожно-транспортных происшествий подтверждает, что максимальная безопасность детей обеспечивается в том случае, если детские сиденья установлены и правильно закреплены на задних сиденьях автомобиля.

При установке детского сиденья, обращенного вперед, на месте переднего пассажира передвиньте переднее сиденье назад до упора.

(Для стран Евросоюза)

Приобретая детское сиденье и устанавливая его в автомобиле SUZUKI, ознакомьтесь с информацией о надежности систем безопасности для перевозки - см. Дополнение (раздел "Для стран Евросоюза").

ПРИМЕЧАНИЕ:

Соблюдайте все требования нормативных документов, которые касаются применения систем безопасности для перевозки детей.



65D607

▲ ПРЕДУПРЕЖДЕНИЕ

Если в Вашем автомобиле имеется подушка безопасности для переднего пассажира, не устанавливайте детское сиденье, смотрящее назад, на его сиденье. При наполнении подушки воздухом ребёнок, сидящий так, может получить серьёзные травмы. Спинка детского сиденья в этом случае будет слишком близко от наполняющейся подушки.



65D608



65D609

▲ ПРЕДУПРЕЖДЕНИЕ

Ребёнок может подвергаться серьёзной опасности во время аварии, если его сиденье не будет закреплено надлежащим образом в автомобиле. При установке детских средств безопасности следуйте изложенным ниже указаниям. Обязательно закрепите ребёнка в средстве безопасности согласно инструкции изготовителя.

▲ ПРЕДУПРЕЖДЕНИЕ

При аварии или внезапной остановке подлокотник 2-го ряда сидений (если имеется) может откинуться вперёд. Если на среднем месте сидит ребёнок в детском сиденье, обращенном назад, выпадающий подлокотник может травмировать ребёнка. Убедитесь, что подлокотник надёжно закреплен, когда он не используется.

ПЕРЕД ТЕМ КАК СЕСТЬ ЗА РУЛЬ

СИСТЕМА БЕЗОПАСНОСТИ ДЛЯ ДЕТЕЙ (ДЛЯ СТРАН ЕС)

Детское сиденье

Приведенная ниже таблица содержит информацию о пригодности пассажирских сидений автомобиля к перевозке детей и установке детского сиденья безопасности. Для перевозки детей от 12 лет или ростом менее 150 см необходимо использовать детские сиденья, соответствующие стандарту детских сидений безопасности ECE-R Norm 44, в соответствии с таблицей.

В таблице содержится информация об установке систем безопасности для перевозки детей для различных положений сидения

(для 3-х дверной модели)

Весовая группа (масса)	Пассажирские места				
	Передний пассажир	Задний крайний	Задний центральный	Крайний (доп. ряд)	Центральный (доп. ряд)
Группа 0 (до 10 кг)	X	U	N.A.	N.A.	N.A.
Группа 0+ (до 13 кг)	X	U	N.A.	N.A.	N.A.
Группа I (от 9 до 18 кг)	X	U	N.A.	N.A.	N.A.
Группа II (от 15 до 25 кг)	X	UF	N.A.	N.A.	N.A.
Группа III (от 22 до 36 кг)	X	UF	N.A.	N.A.	N.A.

(для 5-ти дверной модели)

Весовая группа (масса)	Пассажирские места				
	Передний пассажир	Задний крайний	Задний центральный	Крайний (доп. ряд)	Центральный (доп. ряд)
Группа 0 (до 10 кг)	X	U	X	N.A.	N.A.
Группа 0+ (до 13 кг)	X	U	X	N.A.	N.A.
Группа I (от 9 до 18 кг)	X	U	X	N.A.	N.A.
Группа II (от 15 до 25 кг)	X	UF	X	N.A.	N.A.
Группа III (от 22 до 36 кг)	X	UF	X	N.A.	N.A.

Обозначения, используемые в таблице:

- U** : Пригодно для систем безопасности категории "универсальное", разрешенных к применению в данной весовой группе.
- UF** : Пригодно для детских сидений безопасности категории "универсальное", устанавливаемых спинкой назад, разрешенных к применению в данной весовой группе.
- L** : Пригодно для конкретных детских сидений, представленных в приложенном списке.
Эти средства безопасности могут быть из категории "специальной марки автомобиля", "запрещенные" или "Полууниверсальные".
- B** : Встроенные средства безопасности, одобренные для данной весовой группы.
- X** : Расположение сиденья не пригодно для перевозки детей данной весовой группы.
- *Системы безопасности для детей ISOFIX, одобренные для размещения, как справа, так и слева.

ПРИМЕЧАНИЕ:

Категория "универсальные" предусмотрена в стандарте ECE Norm 44.

ПЕРЕД ТЕМ КАК СЕСТЬ ЗА РУЛЬ

Таблица содержит информацию об установке систем безопасности ISOFIX для перевозки детей для различных положений ISOFIX (для 3-х дверной модели)

Весовая группа (масса)	Класс размера	Крепление	Расположение ISOFIX в автомобиле					
			Передний пассажир	Задний крайний	Задний центральный	Крайний (доп. ряд)	Центральный (доп. ряд)	Другие места
Переносная детская кроватка	F	ISO/L1	N.A.	X	N.A.	N.A.	N.A.	N.A.
	G	ISO/L2	N.A.	X	N.A.	N.A.	N.A.	N.A.
		1*	N.A.	N.A.	N.A.	N.A.	N.A.	N.A.
Группа 0 (до 10 кг)	E	ISO/R1	N.A.	X	N.A.	N.A.	N.A.	N.A.
		1*	N.A.	N.A.	N.A.	N.A.	N.A.	N.A.
Группа 0+ (до 13 кг)	E	ISO/R1	N.A.	X	N.A.	N.A.	N.A.	N.A.
	D	ISO/R2	N.A.	X	N.A.	N.A.	N.A.	N.A.
	C	ISO/R3	N.A.	X	N.A.	N.A.	N.A.	N.A.
		1*	N.A.	N.A.	N.A.	N.A.	N.A.	N.A.
Группа I (от 9 до 18 кг)	D	ISO/R2	N.A.	X	N.A.	N.A.	N.A.	N.A.
	C	ISO/R3	N.A.	X	N.A.	N.A.	N.A.	N.A.
	B	ISO/F2	N.A.	IUF*	N.A.	N.A.	N.A.	N.A.
	B1	ISO/F2X	N.A.	IUF*	N.A.	N.A.	N.A.	N.A.
	A	ISO/F3	N.A.	IL	N.A.	N.A.	N.A.	N.A.
		1*	N.A.	N.A.	N.A.	N.A.	N.A.	N.A.
Группа II (от 15 до 25 кг)		1*	N.A.	N.A.	N.A.	N.A.	N.A.	N.A.
Группа III (от 22 до 36 кг)		1*	N.A.	N.A.	N.A.	N.A.	N.A.	N.A.

1* - Для систем детской безопасности, не содержащих идентификацию (A - G) класса размера ISO/XX, для соответствующей весовой группы изготовитель автомобиля должен привести рекомендации о системах безопасности ISOFIX для перевозки детей для каждого положения сидения.

(для 5-ти дверной модели)

Весовая группа (масса)	Класс размера	Крепление	Расположение ISOFIX в автомобиле					
			Передний пассажир	Задний крайний	Задний центральный	Крайний (доп. ряд)	Центральный (доп. ряд)	Другие места
Переносная детская кроватка	F	ISO/L1	N.A.	X	N.A.	N.A.	N.A.	N.A.
	G	ISO/L2	N.A.	X	N.A.	N.A.	N.A.	N.A.
		1*	N.A.	N.A.	N.A.	N.A.	N.A.	N.A.
Группа 0 (до 10 кг)	E	ISO/R1	N.A.	X	N.A.	N.A.	N.A.	N.A.
		1*	N.A.	N.A.	N.A.	N.A.	N.A.	N.A.
Группа 0+ (до 13 кг)	E	ISO/R1	N.A.	X	N.A.	N.A.	N.A.	N.A.
	D	ISO/R2	N.A.	IL	N.A.	N.A.	N.A.	N.A.
	C	ISO/R3	N.A.	IL	N.A.	N.A.	N.A.	N.A.
		1*	N.A.	N.A.	N.A.	N.A.	N.A.	N.A.
Группа I (от 9 до 18 кг)	D	ISO/R2	N.A.	IL	N.A.	N.A.	N.A.	N.A.
	C	ISO/R3	N.A.	IL	N.A.	N.A.	N.A.	N.A.
	B	ISO/F2	N.A.	IUF*	N.A.	N.A.	N.A.	N.A.
	B1	ISO/F2X	N.A.	IUF*	N.A.	N.A.	N.A.	N.A.
	A	ISO/F3	N.A.	IL	N.A.	N.A.	N.A.	N.A.
		1*	N.A.	N.A.	N.A.	N.A.	N.A.	N.A.
Группа II (от 15 до 25 кг)		1*	N.A.	N.A.	N.A.	N.A.	N.A.	N.A.
Группа III (от 22 до 36 кг)		1*	N.A.	N.A.	N.A.	N.A.	N.A.	N.A.

1* - Для систем детской безопасности, не содержащих идентификацию (A - G) класса размера ISO/XX, для соответствующей весовой группы изготовитель автомобиля должен привести рекомендации о системах безопасности ISOFIX для перевозки детей для каждого положения сидения.

ПЕРЕД ТЕМ КАК СЕСТЬ ЗА РУЛЬ

Обозначения, используемые в таблице:

IUF : Подходит для передних систем безопасности ISOFIX для перевозки детей, категории "универсальное", разрешенных к применению в данной весовой группе.

*SUZUKI рекомендует систему ROMER DUO плюс (номер оригинальной детали SUZUKI: 99000-990YA-020).

IL : Пригодно для особых систем безопасности ISOFIX категорий "специальная марка автомобиля", "запрещенные" или "Полууниверсальные".

X : Положение ISOFIX не пригодно для систем безопасности ISOFIX для перевозки детей этой весовой группы и/или этого класса размера.

ПРИМЕЧАНИЕ:

Категория "универсальные" предусмотрена в стандарте ECE Norm 44.

Установка с помощью диагонально-поясного ремня

ПРЕДОСТЕРЕЖЕНИЕ

Перед установкой детского сиденья на заднее сиденье поднимите подголовник сиденья в крайнее верхнее положение.

Ремень безопасности с механизмом блокировки (тип ELR)

ПРИМЕР

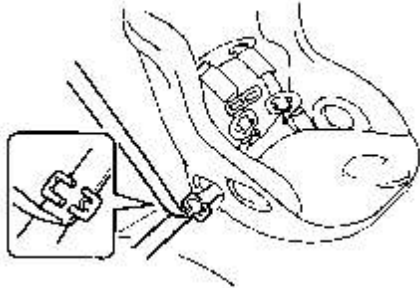

65D233

Установите детское сиденье в соответствии с инструкциями изготовителя системы безопасности.

Убедитесь в том, что ремень безопасности надежно застегнут.

Для проверки надежности крепления попробуйте переместить детское сиденье во всех направлениях.

Установка с помощью узлов крепления типа ISOFIX (если установлены)

(для 3-х дверной модели)

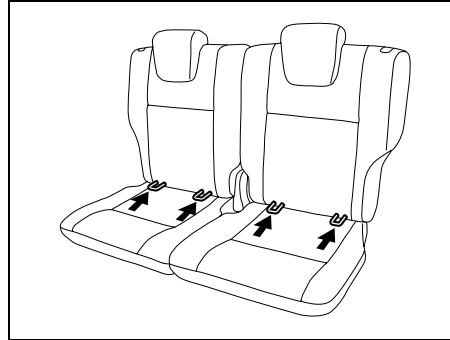

64J028

(для 5-ти дверной модели)

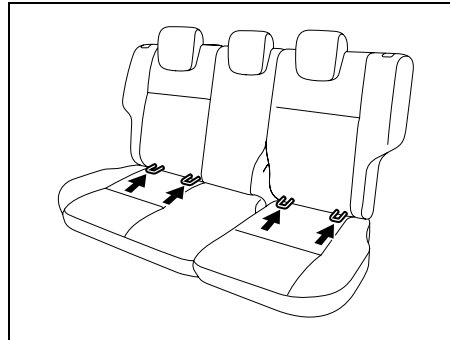

64J027

Автомобиль оснащен нижними креплениями на крайних местах заднего сиденья для крепления детских сидений с помощью соединительных штанг. Нижние крепления расположены в месте соприкосновения подушки и спинки заднего сиденья.

⚠ ПРЕДУПРЕЖДЕНИЕ

Убедитесь, что устанавливаете детское сиденье с креплением типа ISOFIX только на внешние края, а не на центральную часть заднего сиденья.

Установите детское сиденье типа ISOFIX в соответствии с инструкциями изготовителя системы безопасности.

После установки проверьте надежность крепления соединительных штанг, потянув детское сиденье во всех направлениях, особенно вперед.

ПЕРЕД ТЕМ КАК СЕСТЬ ЗА РУЛЬ

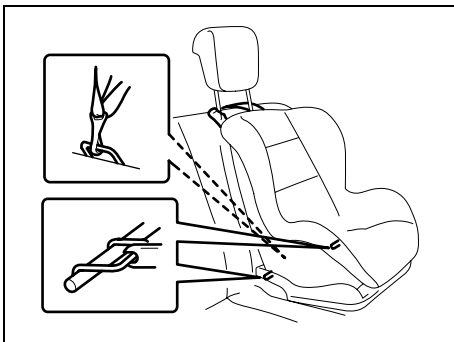

64J135

Если автомобиль оснащен точками крепления верхнего ремня, используйте только верхний ремень детского сиденья в соответствии с инструкциями изготовителя системы безопасности.

Ниже приведены общие инструкции:

- 1) Потяните подголовник заднего сиденья вверх до щелчка.

ПРЕДОСТЕРЕЖЕНИЕ

Перед установкой детского сиденья на заднее сиденье поднимите подголовник сиденья в крайнее верхнее положение.

- 2) Для упрощения установки наклоните спинку заднего сиденья назад (если возможно).

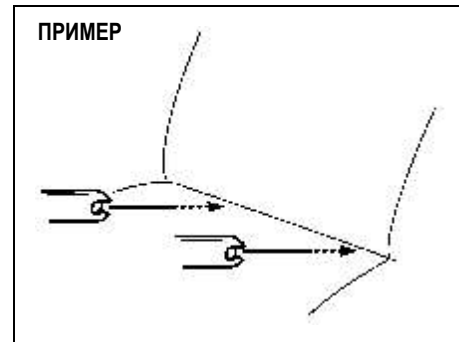

78F114

- 3) Установите детское сиденье на заднее сиденье автомобиля, вставляя соединительные штанги в крепления, расположенные между подушкой и спинкой сиденья.

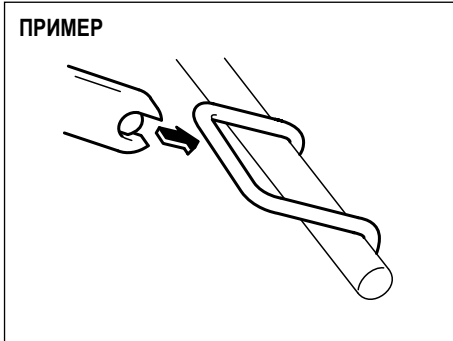

54G183

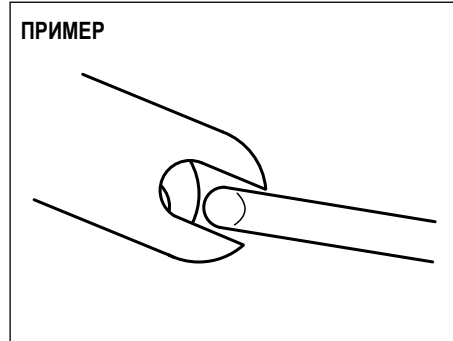

54G184

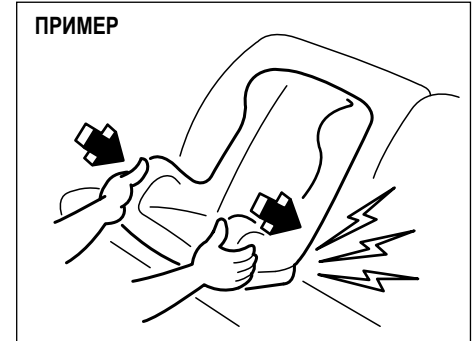

54G185

- 4) Аккуратно совместите концы соединительных штанг с креплениями. Будьте осторожны, чтобы не поранить пальцы.
- 5) Продвиньте детское сиденье в сторону креплений так, чтобы соединительные штанги вошли в зацепление с креплениями. Проверьте на ощупь относительное положение деталей.
- 6) Возьмитесь за детское сиденье спереди и с усилием нажмите на него, чтобы защелкнуть соединительные штанги. Для проверки надежности крепления попробуйте переместить детское сиденье во всех направлениях (особенно вперед).
- 7) Верните спинку сиденья в исходное положение (если она была сложена).
- 8) Прикрепите верхний ремень (если установлен), см. пункт "Установка детского сиденья с верхним ремнем" ниже.

ПЕРЕД ТЕМ КАК СЕСТЬ ЗА РУЛЬ

Установка детского сиденья с верхним ремнем

(для 3-х дверной модели)

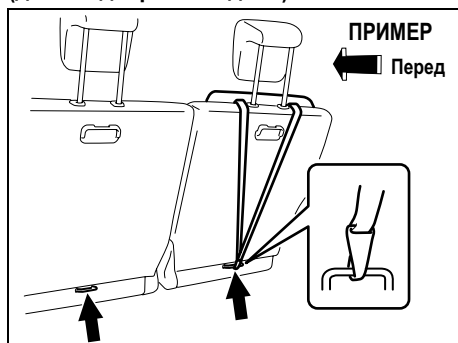

78K019

(для 5-ти дверной модели)

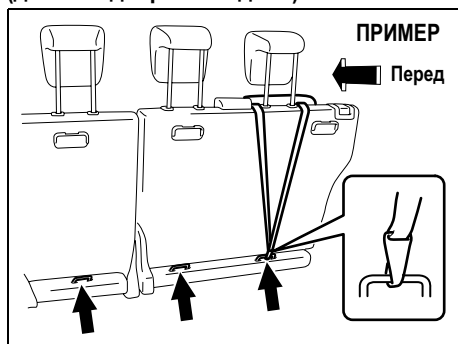

79K026

В некоторых системах безопасности для перевозки детей используется верхний ремень. На рисунках указаны места расположения кронштейнов для крепления верхнего ремня. Количество кронштейнов для крепления верхнего ремня зависит от комплектации автомобиля. Установите систему безопасности для детей следующим образом:

- 1) Снимите полку багажного отделения.
- 2) Закрепите детское сиденье на заднем сиденье автомобиля (см. рекомендации, приведенные выше для системы без верхнего ремня)
- 3) Защелкните верхний ремень на кронштейне и натяните ремень в соответствии с инструкцией изготовителя системы безопасности. Для крепления верхнего ремня следует использовать кронштейн, расположенный непосредственно позади детского сиденья. Не присоединяйте верхний ремень к точкам крепления багажа (если имеются).

⚠ ПРЕДУПРЕЖДЕНИЕ

Запрещается присоединять детское сиденье к точкам крепления багажа (если имеются). Неправильное крепление верхнего ремня снижает эффективность работы системы безопасности.

Тип 1

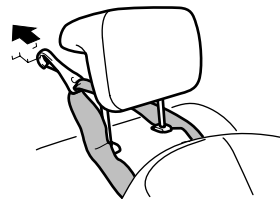

Тип 2

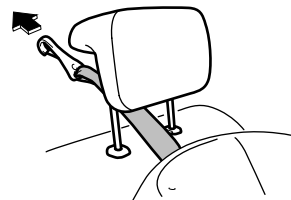

86G032

- 4) Прокладывайте верхний ремень так, как показано на рисунке. (Инструкции по подъему и опусканию подголовника приведены в разделе "Регулируемые подголовники сидений".)
- 5) Убедитесь в том, что верхний ремень не задевает груз, расположенный в багажном отсеке.

⚠ ПРЕДУПРЕЖДЕНИЕ

Скобы крепления верхнего ремня предусмотрены только для принятия нагрузки от правильно закрепленного детского сиденья. Их не следует применять для прикрепления ремней безопасности взрослых либо других предметов или принадлежностей.

Система предварительного натяжения ремней безопасности (если установлена)

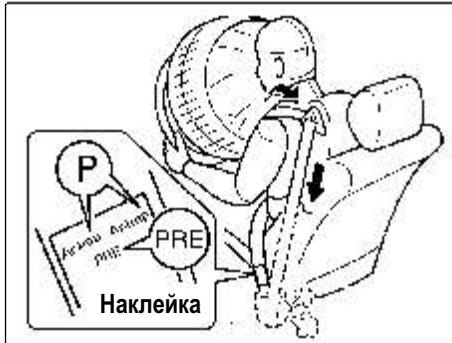

65D205

▲ ПРЕДУПРЕЖДЕНИЕ

В этом разделе руководства приведено описание СИСТЕМЫ ПРЕДВАРИТЕЛЬНОГО НАТЯЖЕНИЯ РЕМНЯ БЕЗОПАСНОСТИ SUZUKI. Для предотвращения серьезного травмирования и смерти в случае дорожно-транспортного происшествия обязательно прочитайте и неукоснительно выполняйте ВСЕ изложенные ниже инструкции.

Для определения, оснащён ли Ваш автомобиль системой предварительного натяжения ремней на передних сиденьях, отыщите наклейку в нижней части передних ремней. Если Вы найдёте на ней буквы "P" и/или PRE (см. рисунок), автомобиль этой системой оснащён. Эксплуатация ремней в этом случае не отличается от эксплуатации обычных ремней. Чтобы подробнее узнать о системе предварительного натяжения, прочтите этот раздел и раздел "Подушки безопасности".

Система предварительного натяжения ремней безопасности работает совместно с системой подушек безопасности. Датчики столкновения и электронный контроллер системы подушек безопасности управляют также и устройствами предварительного натяжения ремней безопасности. Если срабатывает система подушек безопасности, натягиваются и ремни безопасности. Общая информация (включая техобслуживание) и меры предосторожности даны в дополнение к данному разделу также в разделе "Подушки безопасности". Ознакомьтесь и следуйте этим инструкциям и мерам предосторожности.

Механизм предварительного натяжения совмещён с катушечным механизмом передних ремней безопасности. Благодаря его действию ремень облегает тело более плотно в случае лобового столкновения. Устройства аварийной блокировки останутся после включения в работу механизма предварительного натяжения запертыми. Срабатывание механизма сопровождается характерным звуком и выделением дыма. Это не свидетельствует о пожаре в автомобиле.

Во избежание тяжкой травмы или смерти при аварии водитель и все пассажиры должны быть пристёгнуты ремнями безопасности всё время, независимо от оснащения ремней безопасности устройством предварительного натяжения. Сидите прямо, опираясь всей спиной на спинку сиденья, не наклоняйтесь вперёд или в стороны. Отрегулируйте ремень так, чтобы его нижняя часть проходила как можно ниже по бёдрам, а не по талии. Чтобы правильно отрегулировать ремни и положение сиденья см. раздел "Регулировка сидений", а также указания и предостережения, касающиеся ремней безопасности в разделе "Ремни безопасности".

ПЕРЕД ТЕМ КАК СЕСТЬ ЗА РУЛЬ

Устройства предварительного натяжения и воздушные подушки срабатывают только при сильных лобовых столкновениях. Они не реагируют на удары сзади или сбоку, опрокидывание или несильные лобовые столкновения. Устройства предварительного натяжения срабатывают только один раз. Если они (и пневмоподушки) сработали, необходимо как можно быстрее обратиться к официальному дилеру SUZUKI для их обслуживания.

Если индикатор "AIR BAG" ("пневмоподушка") на приборной панели не мигает, не загорается на короткое время при установке ключа зажигания в положение "ON", горит более чем 10 секунд или неожиданно загорается во время движения, то устройство предварительного натяжения и (или) пневмоподушка могут оказаться неисправными.

В этом случае нужно быстро обратиться к официальному дилеру SUZUKI для их проверки. Все операции по техобслуживанию устройств или проводки системы предварительного натяжения ремней должны выполняться специально обученным персоналом SUZUKI. Некачественное техобслуживание устройства предварительного натяжения ремней может вызвать их срабатывание впустую или вывести их из строя. В обоих случаях возможны серьезные травмы.

Чтобы избежать повреждения или напрасного срабатывания устройств предварительного натяжения ремней, проследите за тем, чтобы перед проведением любой работы в электросистеме Вашего SUZUKI аккумулятор был отключен, а ключ зажигания находился бы в положении "LOCK" не менее 90 секунд.

Не касайтесь устройств предварительного натяжения ремней или их проводки. Провода системы обмотаны желтой изоляцией или проложены в трубках желтого цвета, клеммы также желтого цвета. При утилизации Вашего SUZUKI консультируйтесь с официальным дилером SUZUKI, кузоворемонтного предприятия или утилизационной фирмы.

ДОПОЛНИТЕЛЬНАЯ СИСТЕМА БЕЗОПАСНОСТИ (подушки безопасности) (если установлены)

ПРЕДУПРЕЖДЕНИЕ

В этом разделе описывается, какая защита обеспечивается подушками безопасности. Просим прочитать **ВСЕ** эти инструкции и следовать им, чтобы избежать риска получения серьезной травмы или даже смерти в случае аварии.

ПРИМЕР

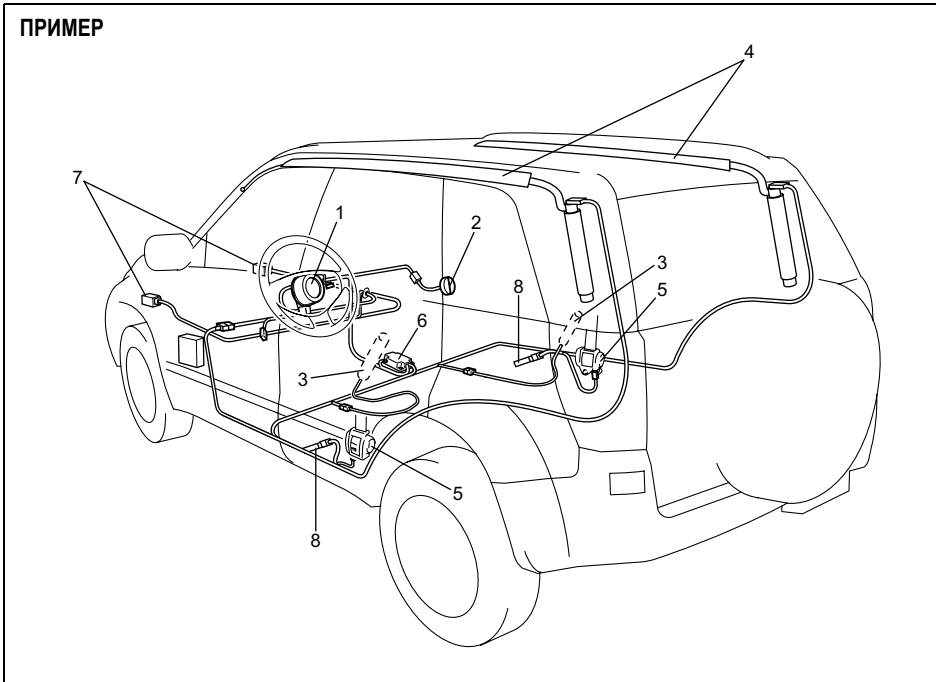

64J031

Помимо ремней безопасности, Ваш автомобиль оборудован дополнительной системой безопасности, состоящей из следующих компонентов.

1. Подушка безопасности водителя
2. Подушка безопасности переднего пассажира
3. Боковая подушка безопасности (если установлена)
4. Боковая шторка безопасности (если установлена)
5. Предварительные натяжители ремней безопасности сидений
6. Контроллер подушек безопасности
7. Передний датчик удара
8. Боковой датчик удара (если установлен)



63J030

Если индикатор подушки безопасности AIR BAG на панели приборов не мигает при включении зажигания, либо не гаснет или загорается во время движения, это указывает на неисправность в системе подушек безопасности (или в системе предварительного натяжения ремней безопасности, если такая система установлена). В этом случае требуется незамедлительное обслуживание автомобиля в сервисном центре дилера SUZUKI.

ПЕРЕД ТЕМ КАК СЕСТЬ ЗА РУЛЬ

Передние подушки безопасности

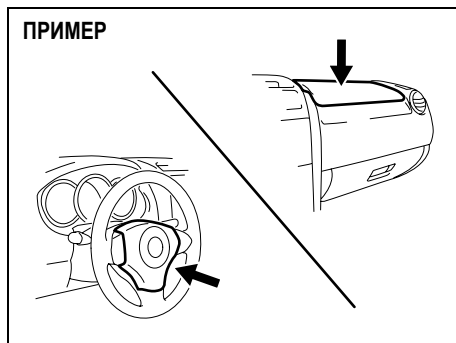
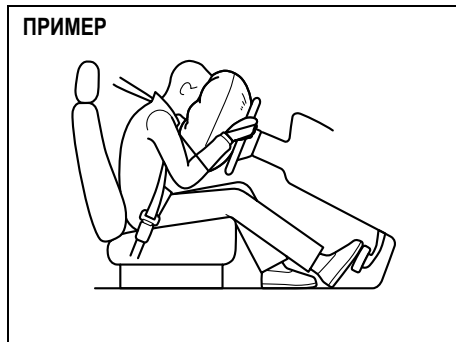

Передняя подушка безопасности водителя находится под ступичной частью рулевого колеса, а передняя подушка безопасности переднего пассажира - под передней панелью с пассажирской стороны. На крышках отсеков пневмоподушек нанесены слова "SRS AIR BAG".

Диапазон углов при фронтальном столкновении

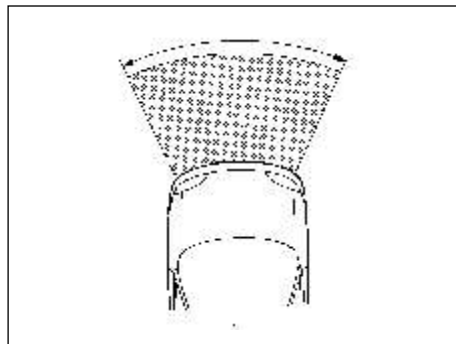

Подушки безопасности не работают

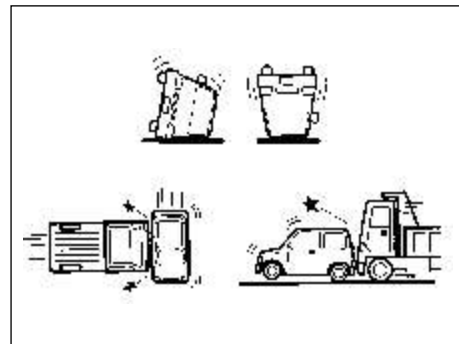

Подушки безопасности, возможно, не работают

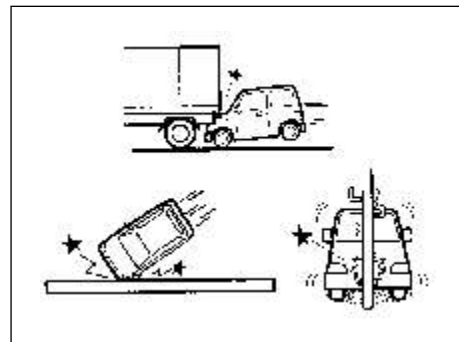

Подушки безопасности надуваются только при сильном фронтальном столкновении. Они не реагируют на удары сзади и сбоку, опрокидывание автомобиля и небольшие фронтальные столкновения. Поскольку подушки во время аварии надуваются и спускают только один раз, **РЕМНИ БЕЗОПАСНОСТИ ДОЛЖНЫ БЫТЬ ПРИСТЕГНУТЫ ВСЁ ВРЕМЯ**. Это позволяет пассажирам удержаться на своих местах во время движения автомобиля в последующие моменты аварии.

Поэтому подушки безопасности - не замена ремням безопасности; для максимальной защиты их нужно использовать совместно. Нужно также учесть, что никакая система не может стопроцентно защитить от всех повреждений, которые можно получить во время аварии.

▲ ПРЕДУПРЕЖДЕНИЕ

Подушки безопасности дополняют ремни и повышают степень защиты при лобовом столкновении. Чтобы уменьшить риск тяжких травм или смерти в случае столкновения, водитель и пассажиры должны быть всё время надлежащим образом пристёгнуты ремнями безопасности, независимо от наличия перед их сиденьями подушек безопасности.



65D361

▲ ПРЕДУПРЕЖДЕНИЕ

Не устанавливайте детское сиденье, смотрящее назад, на сиденье переднего пассажира, т.к. при наполнении подушки сидящий так ребёнок может получить серьёзную травму.

Если необходимо установить смотрящее вперёд сиденье для ребёнка на переднем сиденье, сдвиньте его как можно дальше назад.

Точно соблюдайте требования изготовителя детского сиденья к его размещению.

Символ "AIRBAG"

ПРИМЕР



DO NOT place rear-facing child seat on this seat with airbag. **DEATH OR SERIOUS INJURY** can occur. The **BACK SEAT** with child restraint is the **SAFEST** place for children.

73K021

Эта наклейка может находиться на солнцезащитном козырьке. Она гласит: «Повышенная опасность! Не устанавливайте детское кресло спинкой вперед на переднее сиденье автомобиля, оборудованного фронтальной подушкой безопасности!».

ПЕРЕД ТЕМ КАК СЕСТЬ ЗА РУЛЬ

Боковые подушки безопасности и боковые надувные шторки безопасности (если установлены)

ПРИМЕР

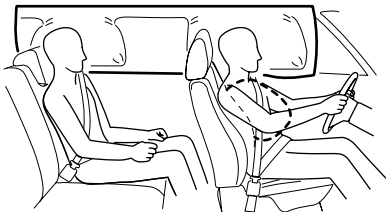

78K036

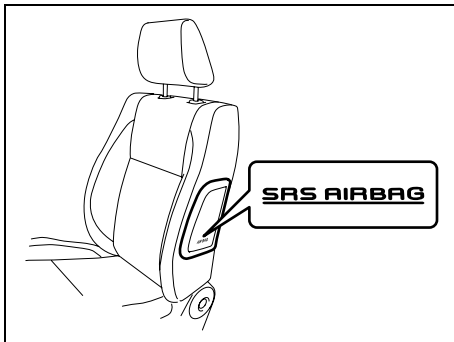

78K037

Боковые подушки безопасности (если установлены) находятся в спинках передних сидений со стороны дверей. Для указания мест расположения боковых подушек безопасности на крышках отсеков для укладки боковых подушек имеется надпись "SRS AIRBAG".

⚠ ПРЕДУПРЕЖДЕНИЕ

Запрещается устанавливать детское сиденье на переднее пассажирское сиденье, если автомобиль оснащен боковой подушкой безопасности. В противном случае при надувании подушки безопасности ребенок на сиденье безопасности может получить травму.

(для 3-х дверной модели)

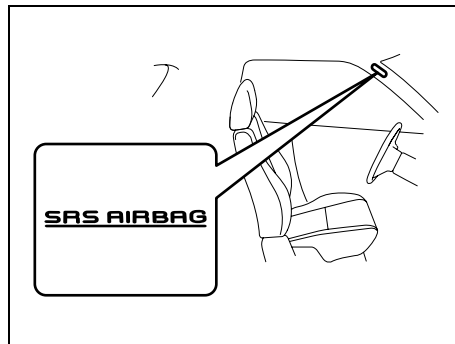

64J035

(для 5-ти дверной модели)

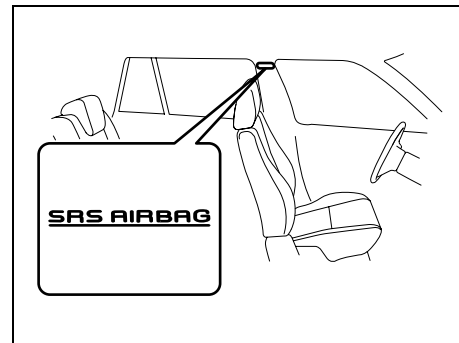

64J034

Боковые надувные шторки безопасности (если установлены) расположены по линии крыши. Для указания мест расположения боковых надувных шторок безопасности на стойках имеется надпись "SRS AIRBAG".

ПРИМЕЧАНИЕ:

- В трехдверных моделях боковые надувные шторки безопасности установлены на местах водителя и переднего пассажира.
- В пятидверных моделях боковые надувные шторки безопасности установлены на местах водителя, переднего пассажира и задних пассажиров.

Диапазон углов при боковом столкновении

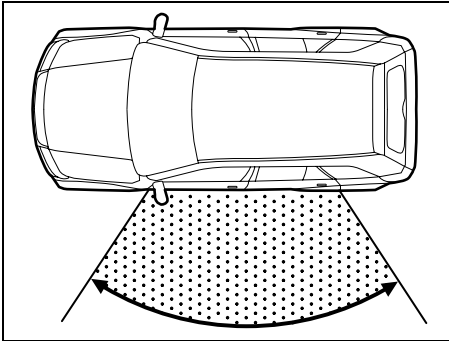

64J036

Боковые подушки безопасности и боковые надувные шторки безопасности срабатывают только при сильном боковом ударе.

Боковые подушки безопасности и боковые шторки безопасности не сработают

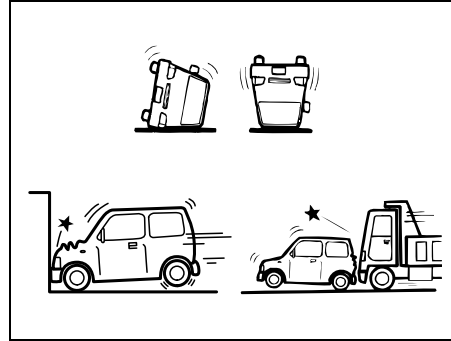

54G027

Боковые подушки безопасности и боковые шторки безопасности, возможно, не сработают

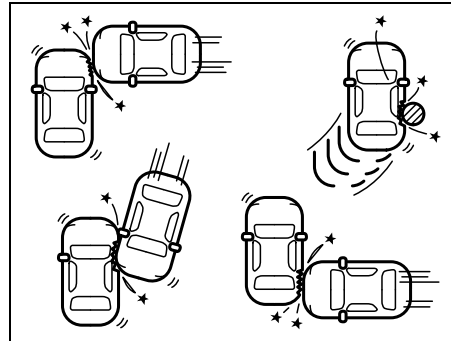

54G028

Боковые подушки безопасности и боковые надувные шторки безопасности надуваются только при значительных боковых ударах. Они не рассчитаны на срабатывание при ударах спереди и сзади, а также при переворачивании автомобиля и при незначительных боковых ударах, то есть они не обеспечивают защиты в таких ситуациях. Надувается только та боковая подушка и шторка безопасности, которая расположена со стороны удара. Помните, что поскольку при столкновении подушка безопасности надувается только один раз, для защиты пассажиров и водителя от дальнейших перемещении во время дорожно-транспортного происшествия необходимы ремни безопасности.

Поэтому подушка безопасности НЕ заменяет ремней безопасности. Для обеспечения максимальной защиты ВСЕГДА ПРИСТЕГИВАЙТЕ РЕМНИ БЕЗОПАСНОСТИ. Кроме того, необходимо помнить, что ни одна из систем не может обеспечить полной защиты при любых дорожно-транспортных происшествиях.

▲ ПРЕДУПРЕЖДЕНИЕ

Подушки безопасности обеспечивают дополнительную защиту при столкновениях (в дополнение к ремням безопасности). Для того чтобы свести к минимуму риск серьезной травмы или смерти в случае дорожно-транспортного происшествия, водитель и все пассажиры должны быть надежно пристегнуты ремнями безопасности независимо от того, предусмотрены ли для них подушки безопасности или нет.

Как работает система подушек безопасности

При фронтальном столкновении датчики удара обнаруживают резкое падение скорости автомобиля и выдают сигнал на контроллер. Если контроллер определяет, что замедление соответствует сильному фронтальному удару, он активизирует устройства надувания подушек безопасности. Если автомобиль оборудован боковыми надувными подушками и шторками безопасности, датчики удара регистрируют боковое столкновение и в случае, если контроллер определяет, что боковой удар имеет достаточную интенсивность, включается боковое устройство надувания. При надувании соответствующие подушки безопасности заполняются газом-азотом или аргоном.

Надутые подушки обеспечивают защиту головы (только передние подушки и боковые шторки безопасности) и верхней части тела. Газ поступает в надувную подушку безопасности и выходит из нее так быстро, что можно даже не заметить, что произошло срабатывание системы. Подушка безопасности не мешает обзору и не затрудняет выход из автомобиля.

Для снижения вероятности серьезной или смертельной травмы подушки безопасности надуваются быстро и под большим давлением. Однако неизбежным следствием быстрого надувания подушки является то, что она может повредить открытые участки кожи, например, лицо.

Кроме того, при надувании подушки раздается громкий хлопок, возможно высыпание порошка и появление дыма. Это не является признаком неисправности или возгорания автомобиля. Однако следует иметь в виду, что некоторые компоненты подушки безопасности после надувания могут сильно нагреваться.

Ремень безопасности удерживает тело человека в надлежащем положении, обеспечивая максимальную защиту при надувании подушки безопасности. Отодвиньте сиденье по возможности до упора назад, продолжая управлять автомобилем. Сидите прямо, откинувшись на спинку сиденья и не наклоняйтесь над рулевым колесом и приборной панелью. Водитель и передний пассажир не должны опираться на дверь или спать, приклонившись к ней.

Информация о правильной посадке в автомобиле и о регулировке ремней безопасности приведена в разделах "Регулировка сиденья" и "Ремни безопасности и системы безопасности для перевозки детей" (глава "ПЕРЕД НАЧАЛОМ ДВИЖЕНИЯ").



65D610



54G582

▲ ПРЕДУПРЕЖДЕНИЕ

- Водитель не должен наклоняться близко к рулевому колесу. Передний пассажир не должен опираться корпусом на приборную панель или приближаться к ней. На автомобилях, оборудованных боковыми подушками и шторками безопасности, водитель и передний пассажир не должны опираться на дверь или спать, прислонившись к двери. Нарушение этих требований может стать причиной серьезных травм вследствие слишком близкого расположения человека к надувающейся подушке безопасности.
- Запрещается прикреплять или класть какие-либо предметы на рулевое колесо или переднюю панель. Не размещайте никаких предметов в пространстве между подушкой безопасности и водителем или между подушкой безопасности и передним пассажиром.

▲ ПРЕДУПРЕЖДЕНИЕ

- При столкновении эти предметы могут помешать срабатыванию подушки безопасности, либо при надувании подушки они будут разбросаны по салону автомобиля. Любое из этих обстоятельств может привести к серьезной травме. Запрещается надевать чехлы на передние сиденья в автомобилях, оборудованных боковыми воздушными подушками, так как чехлы препятствуют надуванию воздушных подушек. Кроме того, не закрепляйте на дверях держатели для стаканов, поскольку в случае столкновения такие держатели будут отброшены надувающейся подушкой безопасности. Любое из этих обстоятельств может привести к серьезной травме.

Необходимо отметить, что даже если автомобиль получил умеренные повреждения в результате столкновения, удар может быть недостаточно сильным для срабатывания передних или боковых подушек безопасности. После ЛЮБОГО фронтального или бокового столкновения необходимо обратиться к дилеру SUZUKI для проверки исправности системы подушек безопасности.

В автомобиле предусмотрен диагностический модуль, в котором хранится информация о срабатывании системы подушек безопасности в результате столкновения. Модуль регистрирует информацию об общем состоянии системы и о том, какие датчики привели к срабатыванию системы.

Техобслуживание системы подушек безопасности

Если подушки сработали, вся система должна быть незамедлительно приведена в исправное состояние уполномоченным представителем SUZUKI. Эта работа требует специальной квалификации, поэтому она может производиться только обученным персоналом SUZUKI. При техобслуживании Вашего автомобиля обязательно извещайте персонал о том, что автомобиль оснащён подушками безопасности.

Если внутрь автомобиля после движения через глубокие водные преграды попала вода, контроллер системы превмоподушек может быть поврежден. Если это действительно так, проверьте систему подушек безопасности у официального дилера SUZUKI как можно скорее.

Работы в местах расположения элементов или электропроводки системы подушек безопасности могут выполняться только уполномоченным на это персоналом SUZUKI. Некачественное техобслуживание может привести к пустому срабатыванию или полному отказу системы. Результатом этого могут стать тяжкие травмы.

Для предотвращения повреждения или пустого срабатывания подушек безопасности проследите, чтобы перед любыми работами в электросистеме Вашего SUZUKI аккумулятор был отключен, а ключ зажигания находился бы в положении "LOCK" не менее 90 секунд.

Не касайтесь частей системы подушек безопасности и её проводки. Провода системы обмотаны жёлтой изоляцией или проложены в трубах жёлтого цвета, клеммы для облегчения их нахождения также жёлтые. Утилизация автомобиля, в котором имеется несработавшая подушка, может быть опасной.

Посоветуйтесь об этом с представителем SUZUKI, кузоворемонтной мастерской или с утилизационной фирмой.

ПАНЕЛЬ ПРИБОРОВ

1. Спидометр
2. Тахометр
3. Индикатор уровня топлива
4. Индикатор температуры охлаждающей жидкости двигателя
5. Информационный дисплей
6. Кнопка выбора режима информационного дисплея/регулировка яркости
7. Кнопка выбора показаний одометра /счетчика суточного пробега, сброса показаний счетчика суточного пробега
8. Контрольные лампы и индикаторы

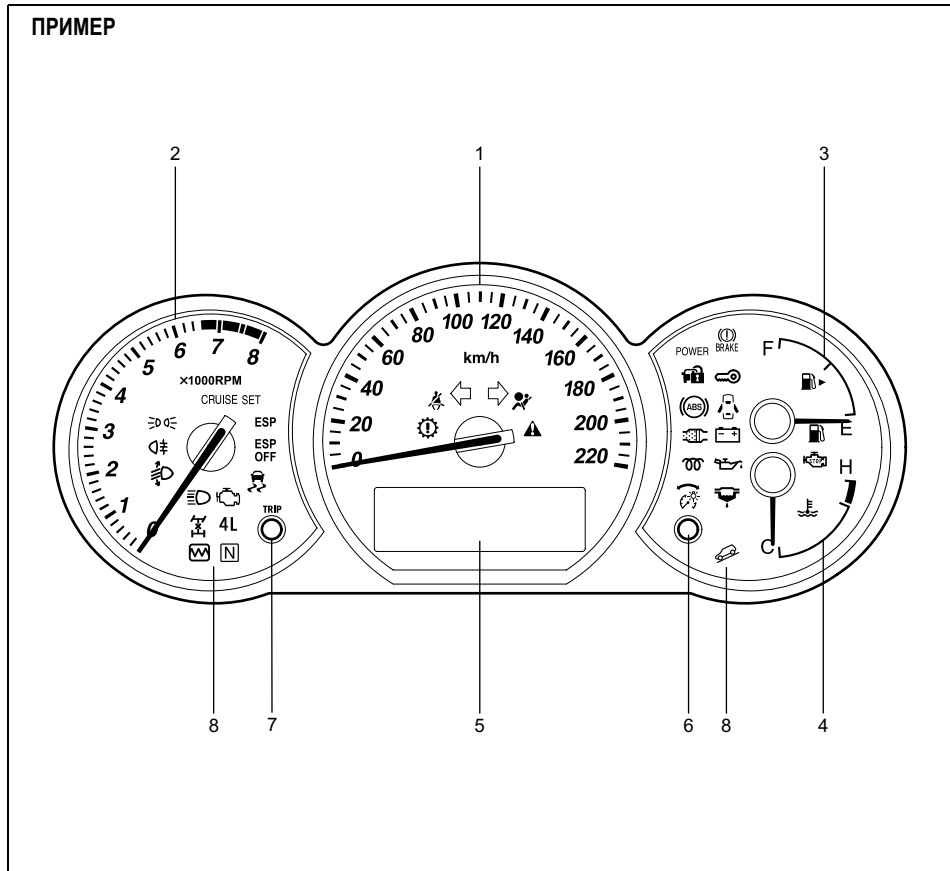

КОНТРОЛЬНЫЕ ЛАМПЫ И ИНДИКАТОРЫ

Индикатор низкого уровня тормозной жидкости (если установлен)



Лампа загорается при следующих условиях - в зависимости от исполнения автомобиля.

1. При повороте ключа зажигания в положение "START".
2. При включении стояночного тормоза, если ключ зажигания установлен в положение "ON".
3. При включении стояночного тормоза, если ключ зажигания установлен в положение "START".

Лампа загорается также, если уровень тормозной жидкости в бачке опустится ниже минимального уровня.

Лампа должна погаснуть после запуска двигателя и полного отпускания стояночного тормоза, если уровень тормозной жидкости выше минимального.

Если лампа загорелась во время движения, в тормозной системе может быть неисправность. В этом случае Вы должны действовать так:

1. Съехать с проезжей части и остановить автомобиль в безопасном месте.

⚠ ПРЕДУПРЕЖДЕНИЕ

Учтите, что тормозной путь может быть длиннее обычного, возможно придётся сильнее нажимать на педаль, педаль может провалиться дальше обычного.

2. Проверьте тормоза, двигаясь осторожно и тормоза на обочине.
3. Если тормоза окажутся в порядке, отправляйтесь в ближайшую мастерскую на ремонт, двигаясь на малой скорости, или
4. Вызовите эвакуатор для доставки Вашего автомобиля в ближайшую мастерскую.

⚠ ПРЕДУПРЕЖДЕНИЕ

Немедленно обратитесь к официальному дилеру SUZUKI для проверки тормозной системы, если:

- индикатор низкого уровня тормозной жидкости не погаснет после запуска двигателя и полного выключения ручного тормоза,
- этот индикатор не загорится при повороте ключа зажигания в положение "START",
- * этот индикатор загорается при движении автомобиля.

ПРИМЕЧАНИЕ:

Дисковые тормоза - саморегулирующиеся, поэтому уровень тормозной жидкости по мере износа тормозных колодок будет понижаться. Доливка тормозной жидкости - обычная операция периодического технического обслуживания.

Индикатор антиблокировочной системы тормозов (ABS) (если установлен)

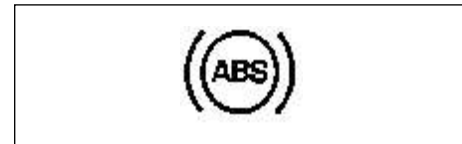

После поворота ключа зажигания в положение "ON" индикатор загорается на мгновение, показывая, что лампа цела. Если лампа не гаснет или загорается при движении, система может оказаться неисправной. Если так случилось:

- 1) съезьте с проезжей части и осторожно остановитесь,
- 2) поверните ключ зажигания в положение "LOCK" и снова запустите двигатель.

Если индикатор загорелся на мгновение и погас, система в порядке; если он не гаснет, обратитесь к официальному дилеру SUZUKI для её проверки.

Если система ABS отказала, тормозная система работают как обычная, без антиблокировочной системы.

Индикатор SLIP (если установлен)



79K019

ESP® является зарегистрированной торговой маркой компании Daimler Chrysler AG.

Этот индикатор мигает 5 раз в секунду, если активирована одна из систем:

- система контроля стабилизации
- противобуксовочная система
- система контроля устойчивости на спуске (если установлена)

Если индикатор мигает, будьте осторожны.

При повороте ключа в замке зажигания в положение "ON" этот индикатор кратковременно загорается для проверки исправности индикатора. Если индикатор не гаснет или загорается и горит во время движения автомобиля, это указывает на неисправность систем ESP (кроме ABS). В этом случае незамедлительно обратитесь к дилеру SUZUKI для проверки системы.

ПРИМЕЧАНИЕ:

Если вы отсоедините и снова подсоедините клеммы аккумуляторной батареи, функции систем ESP, кроме ABS, будут деактивированы, и индикатор SLIP будет мигать 1 раз в секунду. Подробная информация о том, как снова активировать системы ESP представлена в пункте "Индикатор SLIP" в разделе "ЭКСПЛУАТАЦИЯ АВТОМОБИЛЯ".

Для информации о системах ESP обращайтесь к пункту "Электронная система курсовой устойчивости (ESP)" в разделе "ЭКСПЛУАТАЦИЯ АВТОМОБИЛЯ".

▲ ПРЕДУПРЕЖДЕНИЕ

Система ESP® не может полностью исключить возможность возникновения аварийных ситуаций. Вне зависимости от ее наличия всегда управляйте автомобилем аккуратно.

Контрольная лампа системы курсовой устойчивости ESP (если установлена)



66J031

Этот индикатор загорается при повороте ключа зажигания в положение "ON" и должен погаснуть после запуска двигателя. Если индикатор загорается во время движения, это указывает на возможную неисправность работы системы усилителя рулевого управления. Обратитесь к дилеру SUZUKI для проверки системы.

Для информации о системах ESP обращайтесь к пункту "Электронная система курсовой устойчивости (ESP)" в разделе "ЭКСПЛУАТАЦИЯ АВТОМОБИЛЯ".

ПРИМЕЧАНИЕ:

Когда загорается лампа ESP, на информационном дисплее появляется предупреждающее сообщение.

ПЕРЕД ТЕМ КАК СЕСТЬ ЗА РУЛЬ

Индикатор отключения системы курсовой устойчивости ESP (если установлен)



66J032

При повороте ключа зажигания в положение "ON" этот индикатор кратковременно загорается для проверки исправности индикатора.

Если выключатель "ESP OFF" нажат для выключения систем ESP (кроме ABS), индикатор "ESP OFF" загорается и продолжает гореть.

ПРИМЕЧАНИЕ:

- Если скорость движения автомобиля превышает 30 км/ч система ESP® (кроме ABS) автоматически включается и лампа гаснет.
- Если переключатель полного привода установлен в положение «4L LOCK», система ESP® (кроме ABS) автоматически отключается. Лампа загорается и продолжает гореть.

- При непрерывной работе системы ESP®, например на скользкой дороге, средства контроля сцепления системы ESP® могут время от времени отключаться для предотвращения перегрева тормозных колодок, при этом будет загораться лампа «ESP OFF». Через небольшой промежуток времени эта лампа автоматически гаснет, а система ESP® снова активируется.

Для информации о системах ESP обращайтесь к пункту "Электронная система курсовой устойчивости (ESP)" в разделе "ЭКСПЛУАТАЦИЯ АВТОМОБИЛЯ".

Индикатор системы контроля устойчивости на спуске

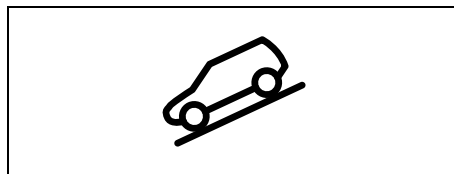

79K050

При повороте ключа зажигания в положение "ON" этот индикатор кратковременно загорается для проверки исправности. При активизировании системы индикатор загорается и продолжает гореть.

ПРИМЕЧАНИЕ:

Когда система контроля устойчивости активизирована индикатор будет мигать при одном из следующих условий:

- Переключатель режимов трансмиссии находится в положении "4H" или "N".
- Селектор АКП находится в положении "P".
- Селектор АКП переведен в положение нейтралы "N" во время движения.
- Скорость движения автомобиля превышает 25 км/ч.

ПРИМЕЧАНИЕ:

Если при включении контроля устойчивости на спуске не загорается соответствующий индикатор, это свидетельствует о возможной неисправности системы управления движения на спуске и/или системы ESP®. В этом случае обратитесь к дилеру SUZUKI для проверки систем.

Для информации о системе контроля устойчивости на спуске не загорается соответствующий индикатор обращайтесь к пункту "Системе управления движения на спуске" в разделе "ЭКСПЛУАТАЦИЯ АВТОМОБИЛЯ".

Индикатор давления масла

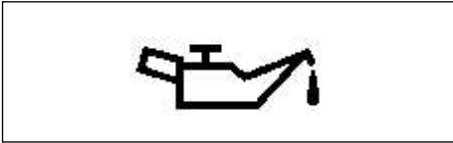

50G051

Загорается при повороте ключа зажигания в положение "ON" и гаснет после запуска двигателя. Индикатор горит при недостаточном давлении масла в системе. Если он загорелся во время движения, немедленно съедьте с дороги и заглушите двигатель. Проверьте уровень масла, при необходимости добавьте. Если уровень в норме, обратитесь перед тем как продолжить эксплуатацию Вашего автомобиля, к официальному дилеру SUZUKI для проверки системы смазки.

ПРЕДОСТЕРЕЖЕНИЕ

- Если двигатель работает с горящим индикатором давления масла, Вы рискуете серьёзно повредить его.
- Не надейтесь, что сигнал индикатора напомнит Вам о необходимости добавить масло. Регулярно проверяйте уровень масла в двигателе.

Индикатор заряда батареи

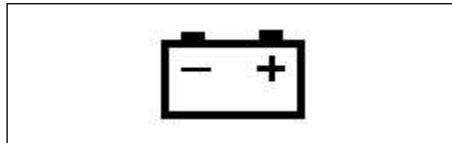

50G052

Загорается при включении зажигания и гаснет после запуска двигателя. Горит постоянно при прекращении заряда аккумулятора. Если индикатор загорелся во время движения, как можно быстрее проверьте систему зарядки у официального дилера SUZUKI.

Индикатор ремня безопасности водителя (если установлен)



60G049

Загорается при повороте ключа зажигания в положение "ON" и горит, напоминая о необходимости пристегнуть ремни безопасности.

Для получения дополнительных сведений о предупреждении об не пристегнутом ремне безопасности см. раздел «Ремни безопасности и средства безопасности для детей» в главе «Перед тем как сесть за руль».

Индикатор подушки безопасности (если установлен)



63J030

Индикатор мигает или загорается на несколько секунд при повороте ключа зажигания в положение "ON", показывая исправность лампы. Загорается, если в системе подушек безопасности или системе преднатяжения ремней имеется неисправность.

⚠ ПРЕДУПРЕЖДЕНИЕ

Если индикатор "Подушки безопасности" не загорается или не мигает при включении зажигания, горит постоянно или загорается во время движения, система подушек может быть неисправной. Срочно обратитесь к официальному дилеру SUZUKI для её проверки.

Контрольная лампа неисправности двигателя

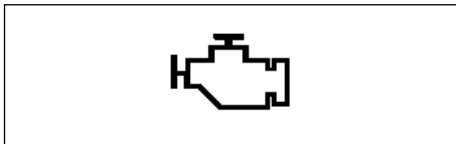

65D530

Ваш автомобиль оснащён системой нейтрализации отработавших газов с процессорным управлением. Расположенный на панели приборов индикатор неисправности показывает, когда систему надо технически обслужить. Он загорается также при установке ключа зажигания в положение "ON" или "START" и гаснет после запуска двигателя. Если индикатор загорится при работающем двигателе, в системе нейтрализации может быть неисправность. Обратитесь к официальному дилеру SUZUKI для ее устранения.

ПРЕДОСТЕРЕЖЕНИЕ

Продолжая ездить после загорания индикатора Вы можете нанести непоправимый вред системе нейтрализации; это может также отразиться на расходе топлива и приемистости автомобиля.

Индикатор иммобилайзера (если установлен)



65D239

Загорается при включении зажигания и гаснет после запуска двигателя, показывая исправность лампы. Если при повороте ключа в замке зажигания в положение "ON", индикатор мигает, то двигатель не запустится.

ПРИМЕЧАНИЕ:

Если при запуске двигателя индикатор мигает, переведите ключ зажигания в положение "LOCK", затем в положение "ON". Если после этого индикатор продолжает мигать, это свидетельствует о неисправности в системе иммобилайзера. Обратитесь к официальному дилеру SUZUKI для проверки системы.

Индикатор низкого уровня топлива



54G343

Немедленно дозаправьтесь после включения этого индикатора.

ПРИМЕЧАНИЕ:

Момент включения этого индикатора может изменяться в зависимости от дорожных условий и режима движения автомобиля, например при движении на подъем или на повороте, т.к. топливо перемещается в баке.

ПРИМЕЧАНИЕ:

Когда загорается индикатор низкого уровня топлива, на информационном дисплее появляется предупреждающее сообщение.

Индикатор открытия дверей

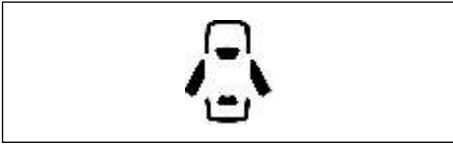

54G391

Этот индикатор загорается если какая-либо из дверей открыта или закрыта неполностью.

ПРИМЕЧАНИЕ:

Когда загорается этот индикатор, на информационном дисплее появляется предупреждающее сообщение.

Индикатор круиз-контроля (если установлен)



52D113

Индикатор горит, когда включена система круиз-контроля.

Индикатор установленной скорости (если установлен)



65D474

Индикатор горит, когда скорость автомобиля автоматически поддерживается системой круиз-контроля.

Индикатор режима работы автоматической коробки передач (если установлена)



60A297

Эта лампа загорается на короткое время при повороте ключа зажигания в положение «ON», если переключатель тяговых режимов находится в положении «OFF» (выключено); что говорит об исправности лампы. Когда переключатель тяговых режимов находится в положении «ON» (включено), то при включенном зажигании эта лампа горит постоянно.

Контрольная лампа трансмиссии (если установлена)

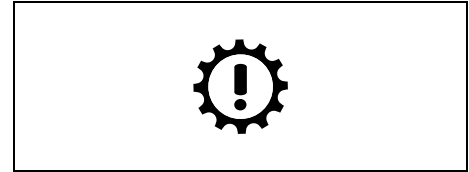

81A262

Контрольная лампа загорается на несколько секунд при установке ключа зажигания в положение «ON», показывая исправность лампы.

Если лампа начинает мигать, возможно наличие неисправности в работе автоматической трансмиссии. В этом случае обратитесь к дилеру SUZUKI для проверки системы.

Контрольная лампа корректора фар (если установлен)

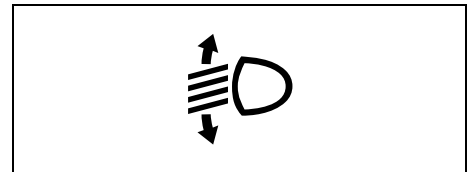

64J046

После поворота ключа зажигания в положение «ON» лампа загорается на короткое время, что говорит о ее работоспособности.

ПЕРЕД ТЕМ КАК СЕСТЬ ЗА РУЛЬ

Если лампа горит постоянно, возможно наличие неполадок в системе корректировки угла наклона фар. Обратитесь к дилеру SUZUKI для проверки системы.

Индикатор системы дистанционного пуска двигателя (если установлена)

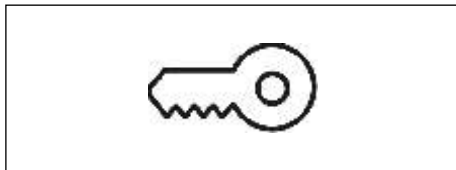

62J041

Если в автомобиле установлена системы запуска двигателя без ключа, при нажатии на тумблер замка зажигания, загорается соответствующий индикатор. Если индикатор горит синим светом, Вы можете включить зажигание без использование ключа. Если индикатор горит красным светом, пуск двигателя без использования ключа зажигания невозможен. Для получения сведений см. раздел «Замок зажигания» в главе «ЭКСПЛУАТАЦИЯ АВТО-МОБИЛЯ».

Если индикатор мигает красным светом, это означает, что пульт дистанционного управления находится вне салона автомобиля. Для получения дополнительных сведений см. раздел «Система запуска двигателя без ключа» в главе «ПЕРЕД ТЕМ КАК СЕСТЬ ЗА РУЛЬ».

Индикаторы сигналов поворота

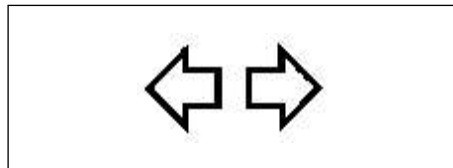

50G055

При включении сигналов поворота налево или направо синхронно с указателями поворота мигает соответствующая зеленая стрелка на панели приборов. При включении аварийной сигнализации синхронно со всеми указателями поворота мигают обе стрелки.

Индикатор дальнего света фар



50G056

Этот индикатор загорается при включении дальнего света фар.

Индикатор огней габаритов

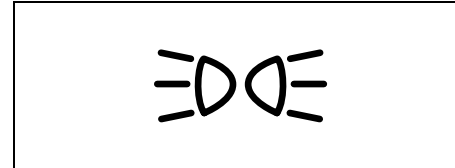

64J045

Этот индикатор загорается, когда горят передние габаритные огни, задние габаритные огни и/или фары головного света.

Индикатор заднего противотуманного фонаря

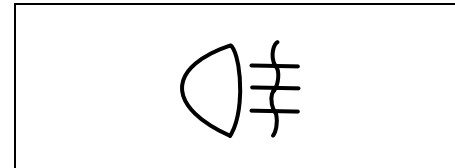

54G491

Этот индикатор загорается при включении заднего противотуманного фонаря.

Индикаторы режима полного привода (если установлен)

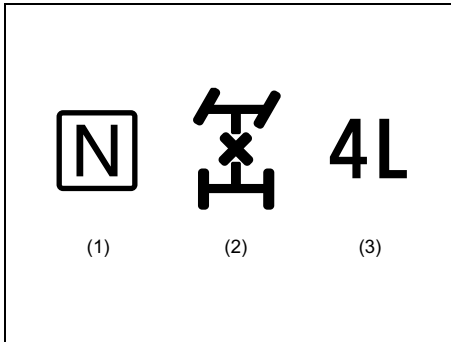

64J044

Эти индикаторы отображают сведения о текущем режиме привода. После поворота ключа зажигания в положение «ON» индикаторы загораются на короткое время, что говорит об их работоспособности.

- (1) : нейтраль
- (2) : привод на 4 колеса, «4H»
- (2) и (3) : привод на 4 колеса, «4L»
- (Индикаторы не горят) : привод на 4 колеса, прямая передача

Для получения дополнительных сведений см. раздел «Использование раздаточной коробки» в главе «Эксплуатация автомобиля».

Если одновременно мигают все индикаторы, возможно наличие неисправности в раздаточной коробке. Обратитесь к дилеру SUZUKI для проверки системы.

ПРИМЕЧАНИЕ:

При использовании раздаточной коробки или наличия неисправности, на информационном дисплее появляется соответствующая информация.

Главный предупреждающий индикатор



78K049

Во время отображения на информационном дисплее предупреждающих сообщений загорается или мигает главный предупреждающий индикатор. Более подробную информацию см. в разделе «Информационный дисплей».

СПИДОМЕТР

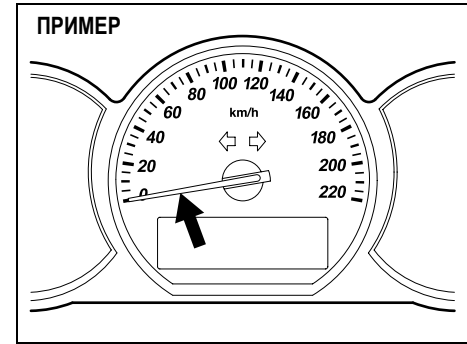

78K106

Спидометр показывает скорость движения автомобиля в км/ч.

ПЕРЕД ТЕМ КАК СЕСТЬ ЗА РУЛЬ

ТАХОМЕТР (если установлен)

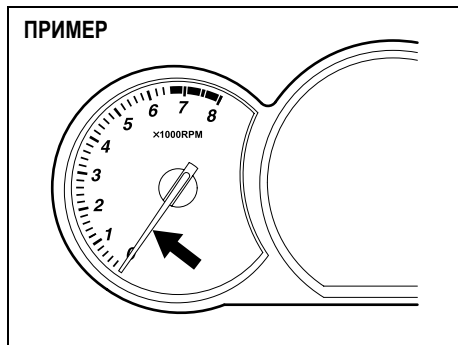

78K039

Тахометр показывает частоту вращения коленчатого вала двигателя в оборотах в минуту.

ПРЕДОСТЕРЕЖЕНИЕ

Запрещается работа двигателя в диапазоне скоростей вращения, обозначенных на тахометре красным сектором, - это может стать причиной значительного повреждения двигателя.

Не переключайтесь на понижающую передачу при высокой частоте вращения коленчатого вала двигателя. Подробности см. в разделе "Максимально допустимые скорости движения, при которых допускается переключение на понижающую передачу" главы "ЭКСПЛУАТАЦИЯ АВТОМОБИЛЯ".

ИНДИКАТОР УРОВНЯ ТОПЛИВА

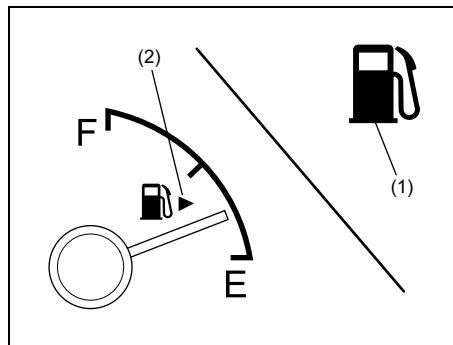

64J052

Указатель показывает количество топлива в баке. "F" соответствует полному баку, "E" - пустому.

Если стрелка достигнет красного сектора (его может и не быть), необходимо заправить автомобиль топливом как можно скорее. Если шкала без красного сектора, необходимо совершить дозаправку при уходе стрелки из зоны "E" (не с самой буквы "E").

ПРИМЕЧАНИЕ:

Указатель немного перемещается в зависимости от дорожных условий (например при езде на подъем или при крутом повороте) потому что топливо перемещается в баке.

Если загорается сигнальная лампа низкого уровня топлива (1), заправьтесь как можно скорее.

ПРИМЕЧАНИЕ:

Уровень топлива при котором загорается сигнальная лампа низкого уровня топлива (1) может изменяться в зависимости от дорожных условий (например при езде на подъем или при крутом повороте) потому что топливо перемещается в баке.

Указатель (2) показывает, что заправочная горловина топливного бака располагается с правой стороны автомобиля.

ИНДИКАТОР ТЕМПЕРАТУРЫ ОХЛАЖДАЮЩЕЙ ЖИДКОСТИ

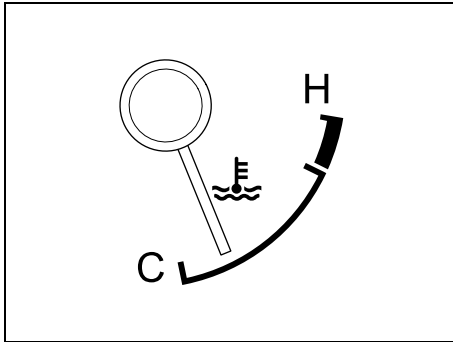

64J053

Индикатор показывает температуру охлаждающей жидкости двигателя при включенном зажигании. При нормальных условиях езды стрелка должна находиться между делениями "Н" и "С". Если стрелка приближается к "Н", двигатель перегрет. Следуйте указаниям относительно перегрева двигателя в разделе "В случае неисправности".

ПРЕДОСТЕРЕЖЕНИЕ

Продолжение движения на автомобиле с перегретым двигателем может привести к серьёзному повреждению двигателя.

РЕГУЛИРОВКА ЯРКОСТИ ПОД- СВЕТКИ ПАНЕЛИ ПРИБОРОВ

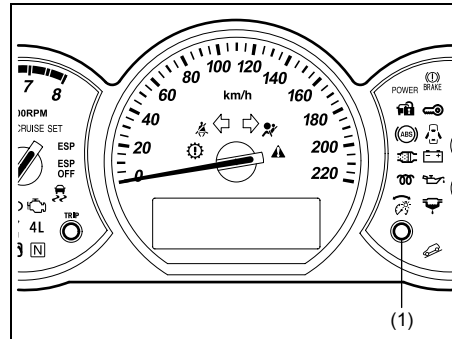

78K107

Подсветка панели приборов включается после поворота ключа в замке зажигания в положение "ON". Ваш автомобиль оборудован системой автоматической регулировки яркости подсветки панели приборов, которая работает при включении габаритных огней или фар. Вы можете отрегулировать яркость подсветки вручную вне зависимости от положения переключателя освещения.

Чтобы увеличить яркость подсветки панели приборов поверните селекторную кнопку (1) по часовой стрелке.

Чтобы уменьшить яркость подсветки панели приборов поверните селекторную кнопку (1) против часовой стрелки.

ПРИМЕР

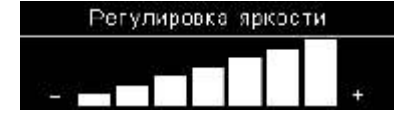

79K062R

ПРИМЕЧАНИЕ:

- Информационный дисплей вернется в автономный режим работы приблизительно через 5 секунд после завершения регулировки.
- При отсоединении аккумуляторной батареи яркость подсветки панели приборов сбрасывается в исходное положение. При необходимости отрегулируйте яркость вручную.

ПРИМЕЧАНИЕ:

Если Вы выбираете самый высокий уровень яркости, то при включении габаритных огней или фар яркость подсветки не снижается.

ИНФОРМАЦИОННЫЙ ДИСПЛЕЙ (если установлен)

Информационный дисплей работает когда ключ в замке зажигания находится в положении "ON".

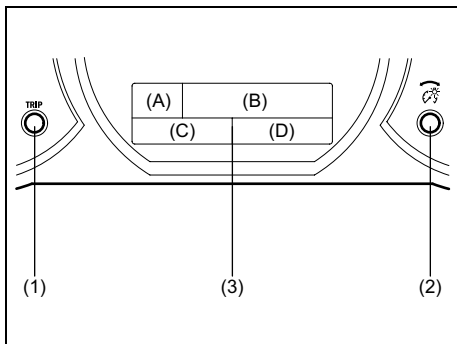

- (1) Кнопка выбора одометра / счётчика суточного пробега
- (2) Кнопка выбора режима информационного дисплея / регулировка яркости
- (3) Информационный дисплей

На информационном дисплее отображается следующая информация:

Дисплей (А)

Положение селектора автоматической коробки передач (для автомобилей с АКПП).

Дисплей (В)

Предупреждающие и информационные сообщения / текущий расход топлива / запас хода на оставшемся в баке горючем / средняя скорость движения.

Дисплей (С)

С часами

Время

Без часов

Счетчик суточного пробега / термометр

Дисплей (D)

С часами

Счетчик суточного пробега / термометр / одометр

Без часов

Одометр



ПРИМЕЧАНИЕ:

- При повороте ключа в замке зажигания в положение "ON" на дисплее в течение нескольких секунд отображается сообщение, показанное на рис. выше.
- Некоторые предупреждающие и информационные сообщения не отображаются на дисплее, если ключ находится в замке зажигания в положениях "ACC" или "LOCK".

Положение селектора автоматической коробки передач (для автомобилей с АКПП).

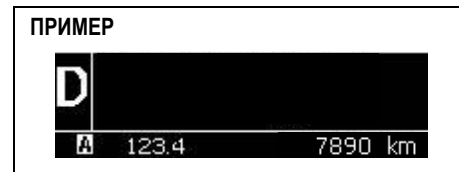

На дисплее (А) отображается положение селектора автоматической коробки передач.

Текущий расход топлива / запас хода на оставшемся в баке горючем / средняя скорость движения

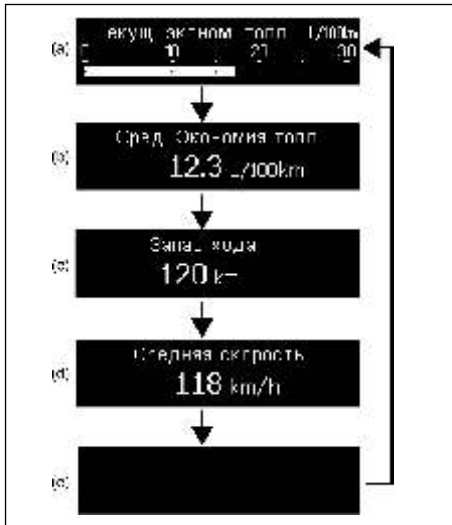

78K084

Когда на дисплее нет предупреждающих и информационных сообщений, Вы можете вывести на дисплей одно из пяти следующих показаний:

- (а) мгновенный расход топлива
- (б) средний расход топлива
- (в) запас хода на оставшемся в баке горючем
- (г) средняя скорость движения
- (е) отсутствие показаний

Для переключения показаний дисплея одновременно нажмите кнопку MODE/ILL (2).

ПРИМЕЧАНИЕ:

Мгновенный и средний расход топлива, запас хода на оставшемся в баке горючем и средняя скорость движения во многом зависят от следующих условий:

- состояние дорожного покрытия
- плотность транспортного потока
- стиль вождения
- техническое состояние автомобиля
- неисправности системы нейтрализации отработавших газов (когда горит или мигает соответствующий индикатор на панели приборов).

Мгновенный расход топлива

Если Вы выбрали отображение мгновенного расхода топлива с момента начала движения, то при повороте ключа в замке зажигания в положение "ON", гистограмма расхода топлива на дисплее не отобразится. Отображение мгновенного расхода топлива происходит только во время движения автомобиля.

Средний расход топлива

Если Вы выбрали отображение среднего расхода топлива с момента начала движения, на дисплее отобразится средний расход топлива с момента последнего включения зажигания.

Если Вы сбрасываете показания среднего расхода топлива, на дисплее отобразится средний расход топлива во время последней поездки.

ПРИМЕЧАНИЕ:

После отсоединения отрицательной клеммы от аккумуляторной батареи средний расход топлива отобразится на дисплее только через некоторое время.

Сбросить показания среднего расхода топлива можно тремя способами:

- Сброс показаний после заправки автомобиля топливом: показания сбрасываются автоматически после заправки.
- Сброс показаний с обнулением счетчика суточного пробега (А): показания сбрасываются автоматически после обнуления показаний счетчика суточного пробега (А).
- Сброс показаний вручную: показания сбрасываются после нажатия и удерживания кнопки MODE/ILL (2), когда на дисплее отображается показание среднего расхода топлива.

Более подробная информация о сбросе показаний в разделе "Порядок настройки".

ПЕРЕД ТЕМ КАК СЕСТЬ ЗА РУЛЬ

ПРИМЕЧАНИЕ:

При заправке малого количества топлива показания среднего расхода топлива могут не сброситься.

Запас хода на оставшемся в баке горючем
Если Вы выбрали отображение запаса хода на оставшемся в баке горючем, то в течение нескольких секунд после поворота ключа в положение "ON" на дисплее будут высвечиваться следующие символы "----".

Запас хода на оставшемся в баке горючем - это приблизительное расстояние которое может проехать автомобиль в зависимости от условий движения, до того как стрелка указателя уровня топлива войдет в зону "E".

Когда остаток топлива слишком мал на дисплее отобразятся символы "----".

Если на панели приборов загорелась контрольная лампа низкого уровня топлива, как можно скорее заправьте автомобиль топливом, даже если на информационном дисплее отображается какой-либо запас хода на оставшемся в баке горючем. Запас хода рассчитывается в зависимости от условий движения автомобиля, поэтому после каждой заправки топливом величина запаса хода может быть различной.

ПРИМЕЧАНИЕ:

- Если во время заправки топливом ключ находится в замке зажигания в положении "ON", то запас хода может быть рассчитан не точно.
- После отсоединения отрицательной клеммы аккумуляторной батареи запас хода на оставшемся в баке горючем будет рассчитан после некоторого пройденного расстояния.

Средняя скорость движения

Если Вы выбрали отображение средней скорости движения с момента начала движения, на дисплее отобразится средняя скорость движения с момента последнего включения зажигания. Если Вы сбросили показание средней скорости движения, то на дисплее отобразится средняя скорость движения во время последней поездки.

Чтобы сбросить показания средней скорости движения нажмите и удерживайте более двух секунд кнопку MODE/ILL (2). После сброса показаний на дисплее высветятся символы "----" и через некоторое время отобразится средняя скорость движения автомобиля.

ПРИМЕЧАНИЕ:

После отсоединения отрицательной клеммы аккумуляторной батареи средняя скорость движения будет рассчитана после некоторого пройденного расстояния.

Счетчик суточного пробега / термометр / одометр

После поворота ключа в замке зажигания в положение "ON" на дисплее (C) или (D) отображаются показания одометра, счетчика суточного пробега A, B или термометра.

С часами

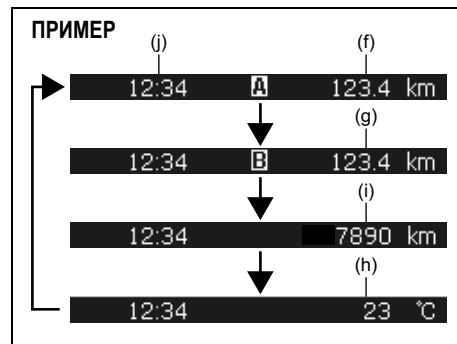

78K109

Без часов

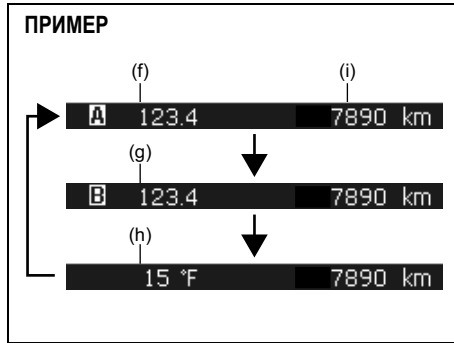

78K110

- (f) счетчик суточного пробега А
- (g) счетчик суточного пробега В
- (h) термометр
- (i) одометр
- (j) часы

Для выбора показаний дисплея (С) или (D) кратковременно нажмите кнопку смены показаний (1).

Одометр

Одометр регистрирует общий пробег автомобиля.

ПРЕДОСТЕРЕЖЕНИЕ

Следите за показаниями одометра и сверяйте их с графиком технического обслуживания автомобиля для определения сроков выполнения необходимых работ. Несвоевременное выполнение регламентного технического обслуживания, связанного с определенным пробегом автомобиля, может привести к повышенному износу или повреждению деталей автомобиля.

Счетчик суточного пробега

Счетчик суточного пробега используют для измерения пройденного расстояния во время коротких поездок или пробега между заправками топлива.

Вы можете использовать счетчик суточного пробега А и счетчик суточного пробега В независимо друг от друга.

Для сброса (обнуления) показаний нажмите и удерживайте более двух секунд кнопку сброса (1) в момент отображения показаний счетчика суточного пробега.

Термометр

Термометр показывает температуру воздуха снаружи автомобиля.

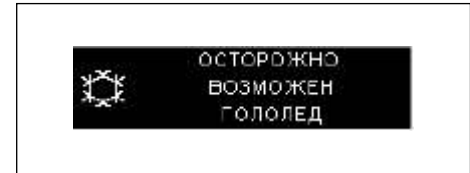

79K067R

При отрицательной температуре окружающего воздуха на дисплее отображается предупреждающее сообщение, приведенное на рис. выше.

ПРИМЕЧАНИЕ:

Показания температуры могут быть неточными, если автомобиль движется на малой скорости или остановлен.

Часы (только для моделей с часами)

процедура установки часов описана в следующем разделе.

ПЕРЕД ТЕМ КАК СЕСТЬ ЗА РУЛЬ

Порядок настройки



79K068R

Когда ключ находится в замке зажигания в положении "ON" и автомобиль остановлен, Вы можете настроить дисплей нажатием и удерживанием более 3 секунд кнопки MODE /ILL (2).

- Для выбора настроек, которые Вы хотите изменить поверните кнопку MODE /ILL (2) влево или вправо.
- Для изменения параметров нажмите кнопку MODE /ILL (2).
- Для выхода из режима настройки выберите "Back" и нажмите кнопку MODE /ILL (2).

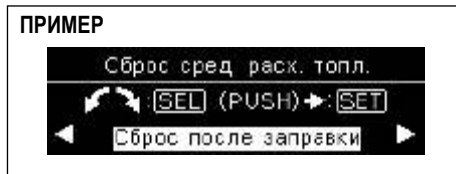

79K069R

ПРИМЕЧАНИЕ:

Текст настраиваемых параметров отображается на дисплее черным цветом на белом фоне.

ПРИМЕЧАНИЕ:

- Если Вы нажимаете и удерживаете кнопку MODE/ILL, когда на дисплее (В) отображается расход топлива или средняя скорость движения, то показания будут одновременно сброшены. Если Вы не хотите сбрасывать показания, нажмите кнопку кратковременно.
- Если Вы поворачиваете ключ зажигания или начинаете движение, режим настройки на дисплее автоматически отключится.

Показание расстояний

Вы можете выбрать отображение на дисплее показаний одометра / счетчика суточного пробега.

ПРИМЕЧАНИЕ:

Когда Вы выбираете отображение на дисплее показаний одометра / счетчика суточного пробега, показания счетчика суточного пробега автоматически обнулятся.

Показание расхода топлива

Вы можете выбрать отображение на дисплее показаний расхода топлива.

Выбор языка

Вы можете выбрать язык отображения информации на дисплее.

Сброс показаний среднего расхода топлива

Вы можете выбрать сброс (обнуление) показаний среднего расхода топлива

Показание температуры

Вы можете выбрать отображение на дисплее показаний температуры воздуха.

ПРИМЕЧАНИЕ:

При выборе отображения показаний температуры воздуха на дисплее автоматически отобразится температура воздуха системы кондиционирования.

Начальные установки

Если Вы включите режим "YES" и нажмете кнопку MODE/ILL (2), все настройки примут начальные установки.

Установка времени (только для моделей с часами)

- Для установки часов поворачивайте кнопку MODE/ILL (2) влево или вправо. Для быстрого изменения часов поверните и удерживайте кнопку MODE/ILL (2). Для перехода к настройке минут, нажмите кнопку MODE/ILL (2).
- Для установки минут поворачивайте кнопку MODE/ILL (2) влево или вправо. Для подтверждения установки минут, поверните и удерживайте кнопку MODE/ILL (2). Для выбора минут нажмите кнопку MODE/ILL (2).

Предупреждающие и информационные сообщения

На дисплее отображаются предупреждающие и информационные сообщения о некоторых неисправностях автомобиля. Кроме этого, некоторые сообщения могут сопровождаться звуковым сигналом. При появлении сообщений примите меры к устранению неисправности.

Главный предупреждающий индикатор

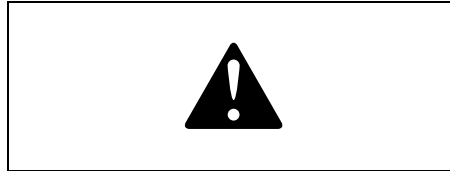

78K049



Во время отображения на дисплее предупреждающих сообщений загорается или мигает главный предупреждающий индикатор.

ПРИМЕЧАНИЕ:

- Когда неисправность, которая вызвала отображение на дисплее определенного сообщения устранена, сообщение на дисплей выводится не будет.
- Если существует несколько неисправностей, на дисплее будут поочередно через каждые 5 секунд отображаться соответствующие сообщения.
- Когда Вы нажали и удерживаете более 2 секунд кнопку **MODE/ILL** во время отображения сообщения на дисплее, сообщение временно отображаться не будет. Если неисправность, вызвавшая появление сообщения не устранена, то через 5 секунд сообщение появится заново.

ПЕРЕД ТЕМ КАК СЕСТЬ ЗА РУЛЬ

Предупреждающие и информационные сообщения

Сообщение	Главный предупреждающий индикатор	Звуковой сигнал	Причина и способ устранения
 <p>НЕ ЗАКРЫТА ДВЕРЬ</p> <p>79K070R</p>	Мигает	Звонок	Не закрыта какая-либо дверь (включая дверь багажного отделения) во время движения автомобиля. Плотнo закройте все двери.
 <p>НЕ ЗАКРЫТА ДВЕРЬ</p> <p>79K070R</p>	Не горит	Отсутствует	Не закрыта какая-либо дверь (включая дверь багажного отделения) во время стоянки автомобиля. (#1) Плотнo закройте все двери.
<p>ESP</p> <p>ОБСЛУЖИТЬ СИСТЕМУ СТАБИЛИЗАЦИИ</p> <p>79K071R</p>	Мигает	Звонок	Неисправность системы курсовой устойчивости ESP®. Предоставьте Ваш автомобиль для проверки дилеру SUZUKI.
<p>ESP</p> <p>УСТРОЙСТВО ФИКСАЦ. НА СКЛОНЕ НЕ РАБОТАЕТ</p> <p>79K072R</p>	Мигает	Звонок	Неисправность системы контроля движения на спуске. Предоставьте Ваш автомобиль для проверки дилеру SUZUKI.
 <p>НЕ ВЫКЛЮЧЕНЫ ОГНИ</p> <p>79K073R</p>	Мигает	Продолжительный гудок	Включены габаритные огни, лампы освещения номерного знака, подсветка панели приборов и / или фары. Переведите выключатель освещения в положение "OFF".

(#1) Это сообщение перестанет отображаться на дисплее через некоторое время, даже если причина, которая заставила сообщение появиться, не будет устранена.

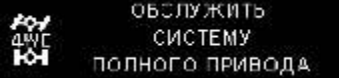
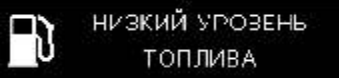
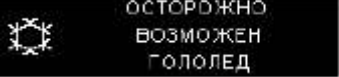
Сообщение	Главный предупреждающий индикатор	Звуковой сигнал	Причина и способ устранения
 <p>ОБСЛУЖИТЬ СИСТЕМУ ПОЛНОГО ПРИВОДА</p> <p>79K074R</p>	Мигает	Отсутствует	Неисправность системы полного привода. Предоставьте Ваш автомобиль для проверки дилеру SUZUKI.
 <p>НИЗКИЙ УРОВЕНЬ ТОПЛИВА</p> <p>79K075R</p>	Не горит	Звонок	Низкий уровень топлива в топливном баке. Заправьте топливный бак. (#1)
 <p>ОСТОРОЖНО ВОЗМОЖЕН ГОЛОЛЕД</p> <p>79K067R</p>	Не горит	Отсутствует	Отрицательная температура окружающего воздуха. Возможна гололедица. (#1) Двигайтесь осторожно.

(#1) Это сообщение перестанет отображаться на дисплее через некоторое время, даже если причина, которая заставила сообщение появиться, не будет устранена.

ПРИМЕЧАНИЕ:

- Если Вы используете переключатель режимов раздаточной коробки (если установлен), возможно отображение на дисплее дополнительных сообщений, которые не указаны в данной таблице. Более подробную информацию см. в разделе "Использование переключателя режимов раздаточной коробки" в главе "ЭКСПЛУАТАЦИЯ АВТОМОБИЛЯ".
- Если Вы используете переключатель ESP OFF (если установлен), возможно отображение на дисплее дополнительных сообщений, которые не указаны в данной таблице. Более подробную информацию см. в разделе "Система курсовой устойчивости (ESP®)" в главе "ЭКСПЛУАТАЦИЯ АВТОМОБИЛЯ".

РЫЧАГ УПРАВЛЕНИЯ ОСВЕЩЕНИЕМ

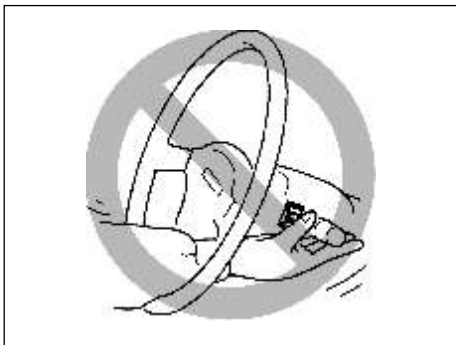

65D611

⚠ ПРЕДУПРЕЖДЕНИЕ

Во избежание травм не переключайте органы управления сквозь рулевое колесо.

Управление освещением

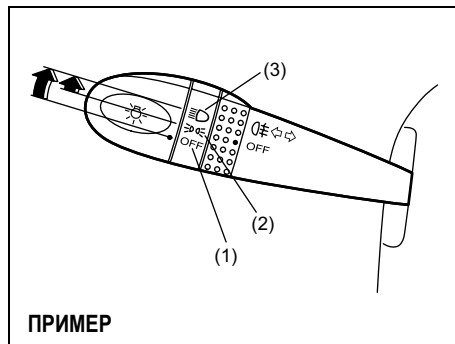

78K068

Для включения или выключения освещения поверните ручку на конце рычага. Выключатель имеет три положения:

OFF (1)

Все освещение выключено

☞☞ (2)

Включены передние и задние габаритные огни, фонари освещения номерного знака и подсветка приборной панели, фары выключены.

☞☞☞ (3)

Включены передние и задние габаритные огни, фонари освещения номерного знака, подсветка панели приборов и фары.

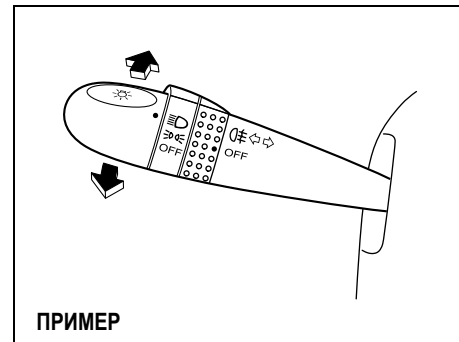

ПРИМЕР

78K069

После включения фар, ближний / дальний свет переключается перемещением рычага соответственно к себе или от себя. При включении дальнего света на панели загорается индикатор. Для кратковременного включения дальнего света потяните рычаг на себя и отпустите.

Автоматическое включение освещения (если установлено)

При запуске двигателя автоматически включаются фары, габаритный свет, освещение номерного знака и приборов. Система не работает, если рычаг управления освещением находится в положении, отличном от "OFF".

Система напоминания о включенном освещении (если установлена)

Если Вы забыли выключить освещение, система подает звуковой сигнал для напоминания о необходимости его выключения, при условии отсутствия ключа в замке зажигания и открытой водительской двери.

ПРИМЕЧАНИЕ:

Предупреждающее сообщение на информационном дисплее напомнит Вам о необходимости выключить освещение.

Выключатель задних противотуманных фонарей (если установлен)

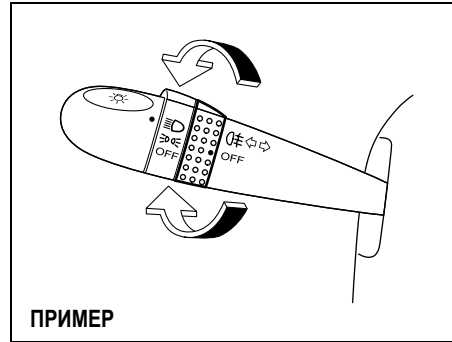

78K070

Для включения задних противотуманных фонарей поверните рычаг выключателя света фар в третье положение, затем поверните ручку, показанную на рисунке. Когда задние противотуманные фонари включены, на панели приборов загорается индикатор. Не поворачивайте выключатель задних противотуманных фонарей, если рычаг выключателя света фар не находится в третьем положении.

ПРИМЕЧАНИЕ:

При повороте выключателя освещения в положение "OFF", задние противотуманные фонари выключаются автоматически.

ВЫКЛЮЧАТЕЛЬ ПРОТИВОТУМАННЫХ ФАР (если установлен)

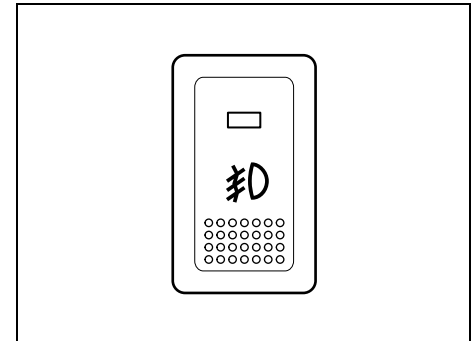

64J058

Противотуманные фары включаются путем нажатия этого выключателя, если переключатель наружного освещения повернут во второе или третье положение. При включении противотуманных фар на выключателе загорается световой индикатор.

ПРИМЕЧАНИЕ:

В некоторых странах управление противотуманным светом может отличаться от описанного с учетом требований местного законодательства.

ПЕРЕД ТЕМ КАК СЕСТЬ ЗА РУЛЬ

ПЕРЕКЛЮЧАТЕЛЬ КОРРЕКТОРА СВЕТА ФАР (если установлен)

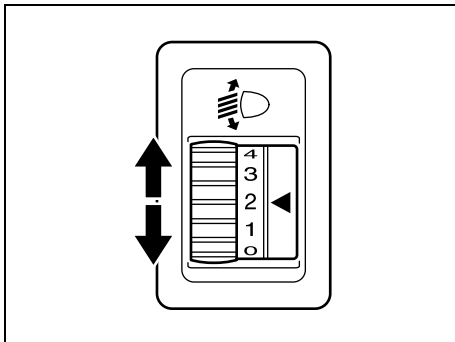

78K042

Этот переключатель служит для изменения высоты света фар в соответствии с загрузкой автомобиля. В таблицах приведена информация о положении переключателя для различной загрузки автомобиля.

(для 3-х дверной модели)

Вариант загрузки автомобиля	Положение корректора
Только водитель	0
Водитель и пассажир на переднем сиденье	0
Водитель и 4 пассажира, без багажа	1
Водитель и 4 пассажира, добавлен багаж	2
Водитель и полная загрузка	2

(для 5-ти дверной модели)

Вариант загрузки автомобиля	Положение корректора
Только водитель	0
Водитель и пассажир на переднем сиденье	0
Водитель и 4 пассажира, без багажа	1
Водитель и 4 пассажира, добавлен багаж	2
Водитель и полная загрузка	3

ПЕРЕКЛЮЧАТЕЛЬ ОМЫВАТЕЛЕЙ ФАР (если установлен)

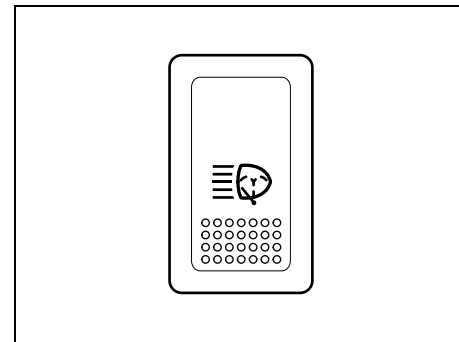

64J059

Чтобы очистить фары от загрязнения, нажмите переключатель при включенном зажигании. Разбрызгивание моющей жидкости производится однократно. При необходимости нажмите на переключатель повторно.

РЫЧАГ УПРАВЛЕНИЯ СИГНАЛАМИ ПОВОРОТА

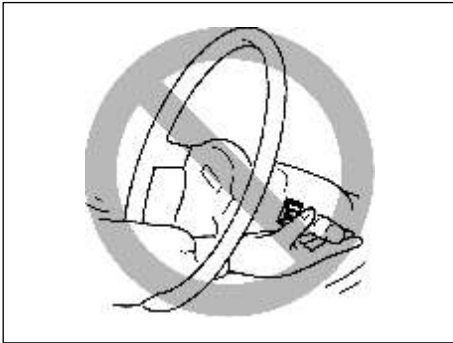

65D611

⚠ ПРЕДУПРЕЖДЕНИЕ

Во избежание травм не переключайте органы управления сквозь рулевое колесо.

Сигналы поворота

При ключе зажигания в положении "ON" переведите рычаг в верхнее или нижнее положение, включая соответственно правые или левые сигналы поворота.

Нормальная подача сигнала поворота

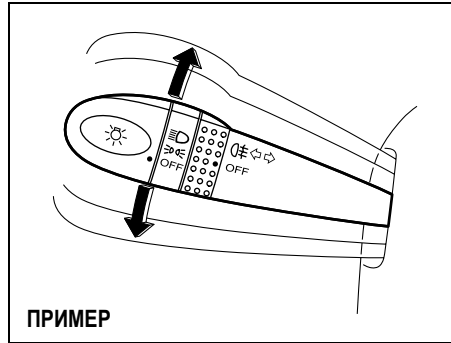

ПРИМЕР

78K071

Переместите рычаг до отказа вверх или вниз соответственно перед правым и левым поворотом. После окончания поворота рычаг автоматически вернётся в исходное положение и подача сигнала прекратится.

Сигнал поворота при смене полосы движения

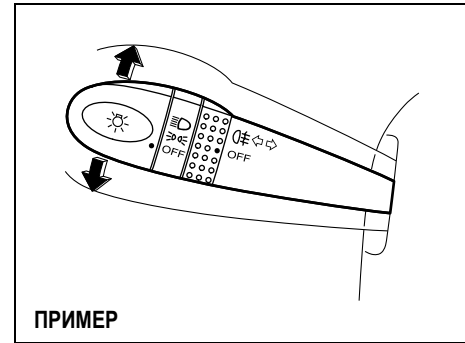

ПРИМЕР

78K072

При смене полос движения или пологом повороте рулевое колесо не поворачивается настолько, чтобы сигнал поворота мог самовыключаться. В этом случае можно не досылать рычаг до отказа, а только немного сдвинуть его, чтобы началась подача сигнала, и удерживать его так. После отпущания рычаг вернётся в исходное положение.

ВЫКЛЮЧАТЕЛЬ АВАРИЙНОЙ СИГНАЛИЗАЦИИ

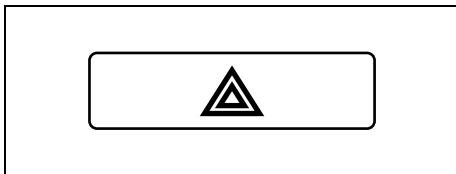

64J054

Нажмите этот выключатель для включения аварийной сигнализации. Все четыре указателя поворота и обе индикаторные стрелки на панели приборов будут мигать одновременно. Для выключения аварийной сигнализации нажмите выключатель еще раз. Используйте аварийную сигнализацию для предупреждения других водителей при экстренной остановке автомобиля или в случае, когда автомобиль каким-либо иным образом мешает дорожному движению.

РЫЧАГ УПРАВЛЕНИЯ СТЕКЛО-ОЧИСТИТЕЛЕМ / ОМЫВАТЕЛЕМ

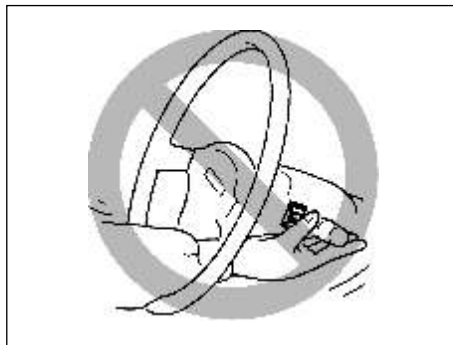

65D611

⚠ ПРЕДУПРЕЖДЕНИЕ

Во избежание травм не переключайте органы управления сквозь рулевое колесо.

Очиститель ветрового стекла

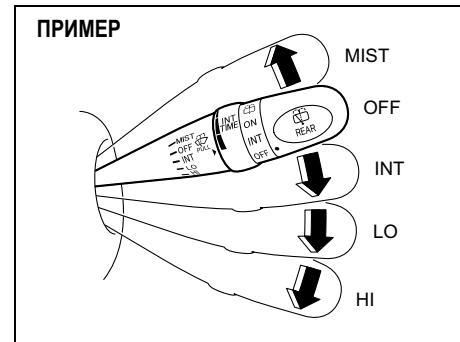

63J301

Для включения стеклоочистителей переведите рычаг вниз в одно из трёх рабочих положений. В положении "INT" (если имеется) режим работы прерывистый. Этот режим особенно удобен при езде в тумане или морозящем дожде. В положении "LO" скорость работы постоянная, но низкая. В положении "HI" скорость постоянная и высокая. Для выключения стеклоочистителей сдвиньте рычаг вверх в положение "OFF". Сдвиньте рычаг вверх в положение "MIST" и удерживайте его, при этом стеклоочистители будут работать на низкой скорости.

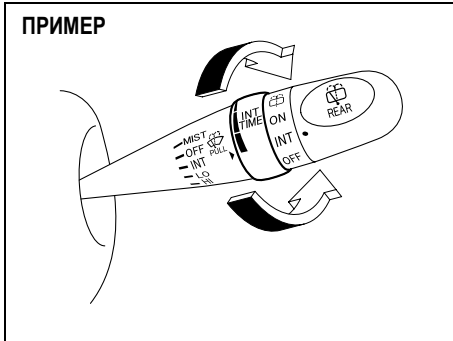

63J302

Если рычаг оснащен регулятором "INT TIME", поверните этот регулятор вперед или назад для изменения периода работы стеклоочистителя в прерывистом режиме.

Омыватель ветрового стекла

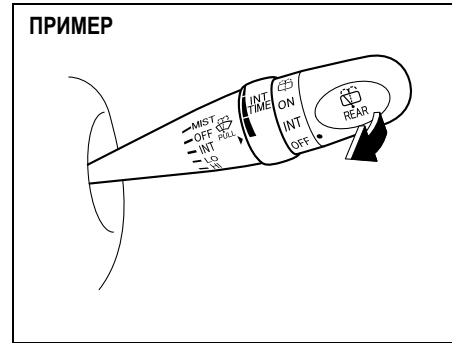

63J303

Для подачи мощей жидкости на ветровое стекло потяните рычаг на себя. Если стеклоочиститель не был включен ранее, он автоматически включается в режиме малой скорости (если для стеклоочистителя предусмотрен прерывистый режим работы "INT").

⚠ ПРЕДУПРЕЖДЕНИЕ

- Для предотвращения обледенения ветрового стекла в холодную погоду включите обогреватель ветрового стекла перед использованием омывателя ветрового стекла.

⚠ ПРЕДУПРЕЖДЕНИЕ

- Запрещается заливать в бачок омывателя ветрового стекла охлаждающую жидкость для двигателя (антифриз) вместо моющей жидкости. Антифриз существенно ухудшает видимость через ветровое стекло и может повредить лакокрасочное покрытие автомобиля.

ВНИМАНИЕ!

- Во избежание повреждения элементов системы стеклоочистителя/омывателя ветрового стекла необходимо соблюдать следующие меры предосторожности:
- Не удерживайте рычаг омывателя в нажатом положении, если жидкость не подается на ветровое стекло - возможно повреждение электродвигателя омывателя.
- Не пытайтесь удалить сухую грязь с помощью стеклоочистителя - возможно повреждение поверхности лобового стекла и резиновых вставок щеток стеклоочистителя. Обязательно смочите поверхность ветрового стекла моющей жидкостью перед включением стеклоочистителя.

ВНИМАНИЕ!

- Перед включением стеклоочистителя удалите лед и плотный снег с резиновых вставок щеток стеклоочистителя.
- Регулярно проверяйте уровень моющей жидкости в бачке омывателя. При неблагоприятной погоде уровень следует проверять более часто.
- В холодную погоду заполняйте бачок омывателя жидкостью на 3/4; свободное пространство требуется для расширения жидкости в случае понижения температуры и замерзания жидкости.

Выключатель стеклоочистителя / омывателя заднего стекла (если установлен)

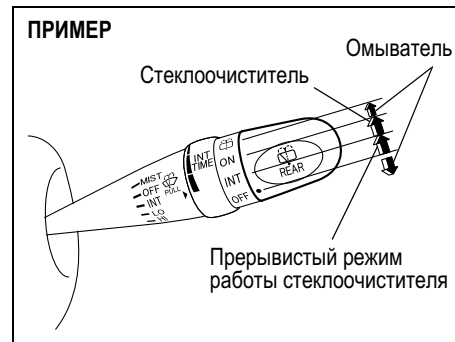

63J304

Для включения стеклоочистителя заднего стекла поверните выключатель, расположенный на конце рычага управления стеклоочистителями, вперед в положение "ON". Если в автомобиле предусмотрен прерывистый режим работы стеклоочистителя, для включения этого режима поверните выключатель вперед в положение "INT". Для выключения стеклоочистителя заднего стекла верните выключатель в положение "OFF".

Для подачи моющей жидкости на заднее стекло, когда выключатель находится в положении "OFF", поверните выключатель назад и удерживайте его в этом положении.

РЫЧАГ ФИКСАТОРА РУЛЕВОЙ КОЛОНКИ С РЕГУЛИРУЕМОЙ ВЫСОТОЙ (если установлен)

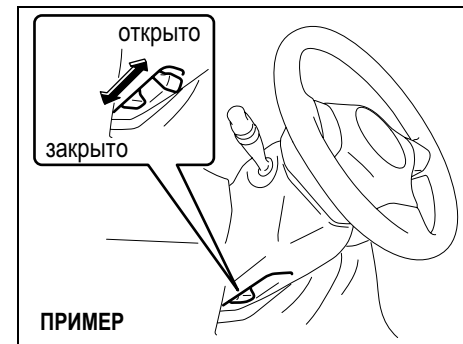

64J037

Рычаг фиксатора расположен под рулевой колонкой. Для изменения высоты рулевой колонки:

- 1) Для освобождения рулевой колонки потяните рычаг вверх.
- 2) Установите требуемую высоту рулевой колонки и зафиксируйте ее, нажав рычаг до упора вниз.
- 3) Для проверки надежности фиксации рулевой колонки попробуйте переместить ее вверх-вниз.

⚠ ПРЕДУПРЕЖДЕНИЕ

Запрещается регулировать высоту рулевой колонки во время движения автомобиля - возможна потеря управления автомобилем.

ЗВУКОВОЙ СИГНАЛ

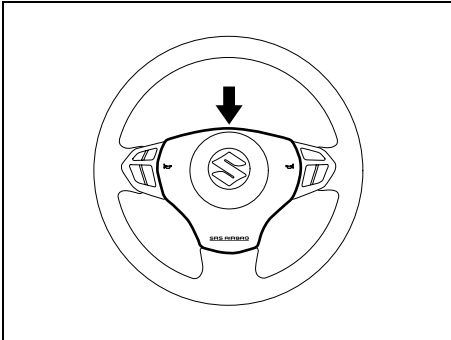

78K078

Для подачи звукового сигнала нажмите кнопку сигналов на рулевом колесе. Сигнал срабатывает при любом положении переключателя зажигания.

ВЫКЛЮЧАТЕЛЬ ОБОГРЕВАТЕЛЯ ЗАДНЕГО СТЕКЛА И ОБОГРЕВАТЕЛЕЙ НАРУЖНЫХ ЗЕРКАЛ ЗАДНЕГО ВИДА (если установлен)

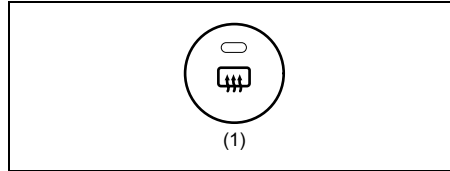

78K074

Нажмите этот выключатель для удаления запотевания заднего стекла.

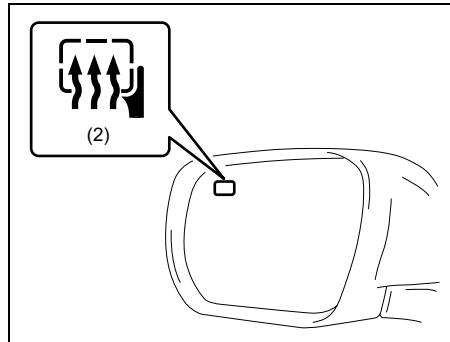

64J258

Если на автомобиле установлены наружные зеркала заднего вида с подогревом, при нажатии выключателя (1) обогреватель заднего стекла и обогреватели наружных зеркал заднего вида включаются одновременно.

При включенном обогревателе горит соответствующий индикатор (2). Обогреватель работает только в том случае, когда ключ в замке зажигания установлен в положение "ON". Для отключения обогревателя нажмите выключатель еще раз.

ВНИМАНИЕ!

Обогреватель заднего стекла и обогреватели наружных зеркал заднего вида потребляют большое количество электроэнергии. Не забывайте выключать нагреватели после очистки заднего стекла и зеркал заднего вида.

ПРИМЕЧАНИЕ:

- *Обогреватель работает только при включенном двигателе.*
- *Во избежание разряда аккумуляторной батареи обогреватель автоматически отключается через 15 минут.*

ЭКСПЛУАТАЦИЯ АВТОМОБИЛЯ

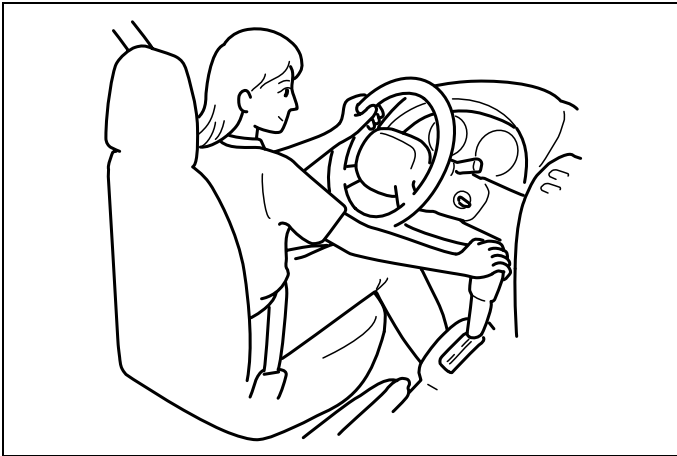

60G408

Предупреждение об опасности выхлопных газов	3-1
Перечень ежедневных проверок	3-1
Расход моторного масла	3-2
Замок зажигания	3-3
Рычаг стояночного тормоза	3-7
Педали	3-8
Запуск двигателя	3-9
Использование коробки передач	3-10
Проблемы с переключением селектора автоматической трансмиссии из положения парковки "P"	3-17
Использование переключателя режимов раздаточной коробки (если установлен)	3-17
Круиз-контроль (если установлен)	3-28
Торможение	3-29
Электронная система курсовой устойчивости (ESP) (если установлена)	3-33

ПРЕДУПРЕЖДЕНИЕ О ВЫХЛОПНЫХ ГАЗАХ

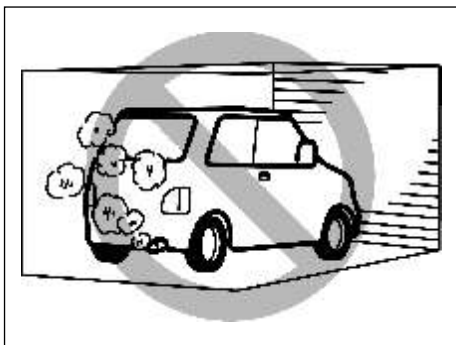

52D334

▲ ПРЕДУПРЕЖДЕНИЕ

Избегайте вдыхания выхлопных газов. Они содержат угарный газ - смертельный, без цвета и запаха. Учитывая, что угарный газ обнаружить очень трудно, предотвращайте проникновение газа в Ваш автомобиль.

- Не забывайте выключать двигатель в гараже или других замкнутых пространствах.

▲ ПРЕДУПРЕЖДЕНИЕ

- Не давайте двигателю долго работать, даже при стоянке на открытом месте. Если это неизбежно, установите селектор забора воздуха в положение "FRESH AIR", а вентилятор - на высокую скорость.
- Избегайте эксплуатации автомобиля с открытым задним окном или дверью багажного отделения. Если это необходимо, закройте все окна и установите селектор забора воздуха в положение "FRESH AIR", а вентилятор - на высокую скорость.
- Чтобы система вентиляции Вашего автомобиля работала нормально, следите, чтобы решётка перед ветровым стеклом всегда была бы свободна от снега, листьев и др.
- Очищайте от снега и т. п. зону выхлопа, чтобы избежать скопления выхлопных газов под автомобилем. Это особенно важно, если пришлось остановиться в метели и др. подобных условиях.
- Регулярно проверяйте выхлопную систему на предмет повреждений и утечек. И те и другие должны устраняться немедленно.

ЕЖЕДНЕВНЫЙ ОСМОТР

Перед началом движения



60A187

- 1) убедитесь, что окна, зеркала, фары и рефлекторы чисты и ничем не загорожены и не загрязнены,
- 2) проверьте шины по следующим пунктам:
 - глубина протектора;
 - отсутствие повышенного износа, трещин и повреждений;
 - отсутствие посторонних предметов, застрявших в протекторе шин;
- 3) проверьте, нет ли утечек масла и жидкостей,

ПРИМЕЧАНИЕ.

При работе системы кондиционирования воздуха постоянно капает вода - это нормальное явление.

- 4) убедитесь, что капот полностью закрыт и зафиксирован;
- 5) убедитесь, что фары, указатели поворота, стоп-сигнальные фонари и клаксон нормально работают;
- 6) отрегулируйте сиденья и подголовники,
- 7) проверьте педаль тормоза и рычаг стояночного тормоза,
- 8) отрегулируйте зеркала,
- 9) проверьте, пристегнуты ли все ремнями безопасности,
- 10) проверьте, все ли предупредительные лампы (индикаторы) загорелись при установке ключа зажигания в положение "ON" или "START",
- 11) проверьте показания приборов,
- 12) убедитесь, что индикатор низкого уровня тормозной жидкости и индикатор стояночного тормоза (если имеется) погасли после отпущения стояночного тормоза.

Один раз в неделю или при каждой заправке проверяйте под капотом

- 1) уровень масла в двигателе,
- 2) уровень охлаждающей жидкости,
- 3) уровень тормозной жидкости,
- 4) уровень жидкости гидроусилителя руля (если установлен),
- 5) уровень жидкости омывателя ветрового стекла,
- 6) уровень электролита в аккумуляторе,

- 7) работу защёлки капота. Потяните за рычаг открывания капота в кабине. Убедитесь, что капот не открывается без расфиксирования страхующей защёлки. После проверки работы защёлки закройте надёжно крышку капота. Периодически смазывайте все защёлки, петли и замки.

ПРЕДУПРЕЖДЕНИЕ

Перед началом движения убедитесь, что капот полностью закрыт и зафиксирован. В противном случае он может во время движения неожиданно открыться и закрыть Вам обзор, что может привести к аварии.

Один раз в месяц или при каждой заправке топливного бака проверяйте давление воздуха в шинах при помощи манометра. При этом проверяйте также давление в шине запасного колеса.

РАСХОД МОТОРНОГО МАСЛА

При нормальной работе двигателя всегда расходуется некоторое количество моторного масла.

Количество расходуемого масла зависит от вязкости масла, его качества и условий эксплуатации автомобиля.

При движении с высокой скоростью и частых разгонах и торможениях масла расходуется больше. При большой загрузке автомобиля его двигатель также будет потреблять больше масла.

Новый двигатель также потребляет больше масла, т. к. его поршни, поршневые кольца и стенки цилиндров еще не приработались. Новый двигатель достигает нормального уровня расхода масла при пробеге примерно 5000 км.

Расход масла: Не более 1,0 л на 1000 км

При оценке интенсивности расхода моторного масла принимайте во внимание, что при работе в масле могут растворяться внешние компоненты. Это затрудняет правильную оценку уровня масла в двигателе.

Например, у автомобиля, совершающего частые короткие поездки и потребляющего нормальное количество масла проверки уровня масла могут не показать никакого снижения уровня даже через 1000 км пробега или более.

Это происходит потому, что в масле частично растворяются топливо или влага, искусственно поддерживая уровень масла на одном уровне.

Также принимайте во внимание, что если впоследствии при смене режима поездок на скоростной при движении по автострадам, растворенные компоненты выветриваются и создают впечатление излишне интенсивного расхода масла.

ЗАМОК ЗАЖИГАНИЯ

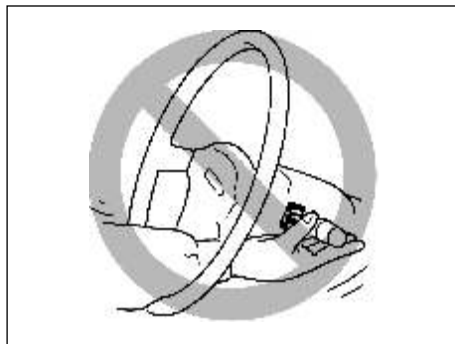

65D611

▲ ПРЕДУПРЕЖДЕНИЕ

Во избежание травм не переключайте органы управления сквозь рулевое колесо.

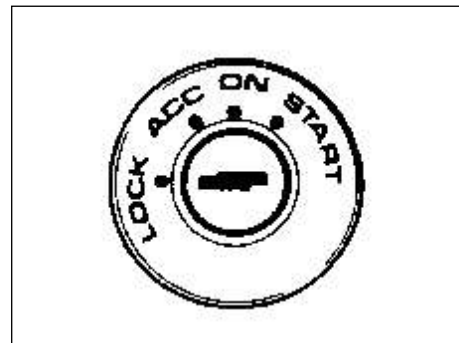

60B041

Замок зажигания имеет следующие четыре положения:

LOCK

Это нормальное положение при парковке - единственное, при котором ключ может быть вынут из замка.

При вынутом из замка ключе зажигание отключено и рулевое колесо заблокировано.

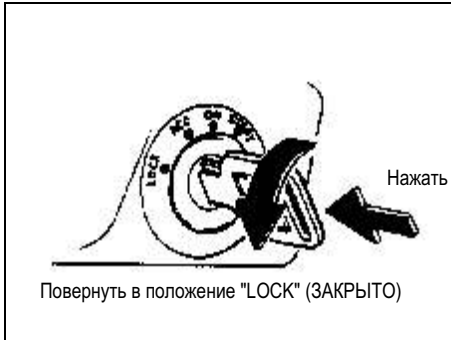

60A055

- Для автомобилей с механической КПП Вы должны слегка нажать на ключ, чтобы повернуть его в положение "LOCK". При вынутом из замка ключе зажигание отключено и рулевое колесо заблокировано.
- Для автомобилей с автоматической КПП Ключ можно повернуть в положение "LOCK" только в том случае, когда селектор управления коробкой передач находится в положении "Р" (стоянка). При вынутом из замка ключе зажигание отключено и рулевое колесо заблокировано.

Для разблокировки рулевого колеса вставьте ключ в замок и поверните его по часовой стрелке. Если это не удаётся, покачивайте рулевое колесо влево-вправо с одновременным поворотом ключа.

ACC

В этом положении могут работать вспомогательные устройства (например радио), но не двигатель.

ON

Это нормальное рабочее положение. Все электрические системы включены.

START

В этом положении двигатель запускается стартером. Сразу после запуска ключ нужно отпустить.

Сигнализация ключа зажигания (если установлена)

Если при открывании водительской двери ключ находится в замке зажигания, система подает периодический звуковой сигнал для напоминания о необходимости вынуть ключ зажигания.

Автомобиль, оснащенный системой запуска двигателя без ключа

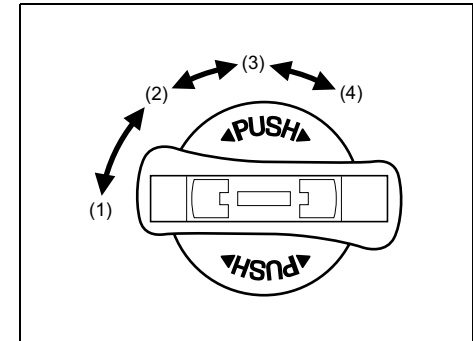

63J270

Замок зажигания работает, когда пульт дистанционного управления находится в автомобиле, например, в кармане или сумке. Чтобы повернуть замок зажигания необходимо предварительно нажать на него.

ПРИМЕЧАНИЕ:

Вы должны нажать на замок зажигания, чтобы повернуть его из положения "LOCK" в положение "ACC". Чтобы вернуть его в положение "LOCK" из положения "ACC", поверните замок зажигания против часовой стрелки, нажимая его при этом.

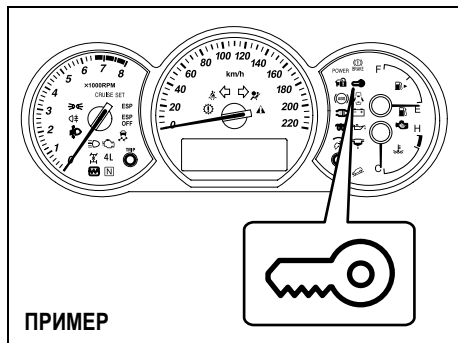

78K103

Если на панели приборов горит синий индикатор системы запуска без ключа, замок зажигания можно поворачивать. Если горит красный индикатор, повернуть замок зажигания невозможно.

ПРИМЕЧАНИЕ:

- Если горит синий индикатор системы запуска двигателя без ключа, замок зажигания можно повернуть в положение "ACC". Синий индикатор горит в течение нескольких секунд, затем выключается для защиты системы. В этом случае необходимо вернуть замок зажигания в исходное состояние и нажать на него еще раз.
- Если горит красный индикатор системы запуска двигателя без ключа, возможно, что в автомобиле отсут-

ствует пульт дистанционного управления или разрядился его элемент питания.

ПРИМЕЧАНИЕ:

- Радиус действия пульта дистанционного управления сокращается вплоть до отключения пульта по мере разрядки элемента питания, а также при наличии сильных радиоволн или помех.
- Если пульт дистанционного управления находится слишком близко к стеклу двери, он может не работать.
- Замок зажигания может не поворачиваться, если пульт дистанционного управления находится на передней панели, в перчаточном ящике, в кармане на двери, на солнечном козырьке или на полу.

ВНИМАНИЕ!

Пульт дистанционного управления - это чувствительный электронный прибор. Во избежание повреждения:

- не подвергайте его воздействию высоких температур или влаги, не оставляйте пульт на передней панели под прямыми солнечными лучами;
- не подвергайте пульт воздействию электромагнитного излучения, храните его вдали от таких приборов, как телевизор.

Замок зажигания можно также повернуть, вставив в гнездо ключ зажигания.

Если Вы не закрыли какую-либо из дверей и ключ в это время находится в замке зажигания в положении "ACC" или извлечен из замка зажигания, двигатель может не запуститься при переводе ключа в положение "START". Если это произошло, закройте все двери автомобиля, поверните ключ в положение "LOCK", затем запустите двигатель.

Замок зажигания имеет следующие четыре положения:

LOCK (ЗАКРЫТО) (1)

Это нормальное положение для запаркованного автомобиля. Кроме того, это единственное положение, при котором можно извлечь ключ. При этом блокируется зажигание и возможность поворота рулевого колеса.

Если в автомобиле установлена автоматическая трансмиссия с системой блокировки, замок зажигания можно повернуть в положение "LOCK" только в том случае, когда рычаг управления трансмиссией находится в положении "P" (Парковка).

Для разблокирования рулевого колеса поверните замок зажигания по часовой стрелке в любое другое положение. Если повернуть замок зажигания и разблокировать рулевое колесо не удастся, покачайте рулевое колесо вправо-влево, одновременно поворачивая замок.

ПРИМЕЧАНИЕ:

Для поворота в положение "ACC" необходимо нажать на замок зажигания. Для возврата в положение "LOCK" необходимо также нажать на замок зажигания.

ACC (ПРИБОРЫ) (2)

В этом положении при выключенном двигателе осуществляется электропитание принадлежностей, например, радиоприемника.

ON (ВКЛ) (3)

Это нормальное рабочее положение, все системы электрооборудования включены.

START (ПУСК) (4)

Это положение предназначено для пуска двигателя стартером. Переключатель следует отпустить из этого положения сразу же после запуска двигателя.

Сигнализация переключателя зажигания
(При использовании системы запуска без ключа)

Если при открывании водительской двери переключатель зажигания находится в положении "ACC", система подает периодический звуковой сигнал для напоминания о необходимости повернуть переключатель в положение "LOCK".

Сигнализация ключа зажигания

(При использовании ключа зажигания)
Если при открывании водительской двери ключ зажигания находится в замке зажигания, система подает периодический звуковой сигнал для напоминания о необходимости вынуть ключ зажигания.



81A297S

⚠ ПРЕДУПРЕЖДЕНИЕ

- Запрещается поворачивать в замке зажигания в положение "LOCK" и извлекать ключ из замка зажигания во время движения автомобиля. При этом блокируется рулевое колесо, что делает невозможным управление автомобилем.
- При выходе из автомобиля даже на короткое время обязательно возвращайте замок зажигания в положение "LOCK" и извлекайте ключ зажигания.

(Продолжение)

⚠ ПРЕДУПРЕЖДЕНИЕ

(Продолжение)

Кроме того, не оставляйте детей одних в остановленном автомобиле. Оставленные без присмотра дети могут случайно привести автомобиль в движение, либо включить электроприводы окон или люка. Кроме того, в жаркую погоду дети могут получить тепловой удар. Все это может стать причиной серьезной или смертельной травмы.

ВНИМАНИЕ!

- Не пользуйтесь стартером дольше 15 секунд. Если двигатель не запускается, подождите 15 секунд перед повторной попыткой запуска. Если двигатель не запускается после нескольких попыток, проверьте топливную систему и систему зажигания либо обратитесь к дилеру SUZUKI.
- Не оставляйте замок зажигания в положении "ON", когда двигатель не работает, - это может привести к разрядке аккумуляторной батареи.

РЫЧАГ СТОЯНОЧНОГО ТОРМОЗА

ПРИМЕР

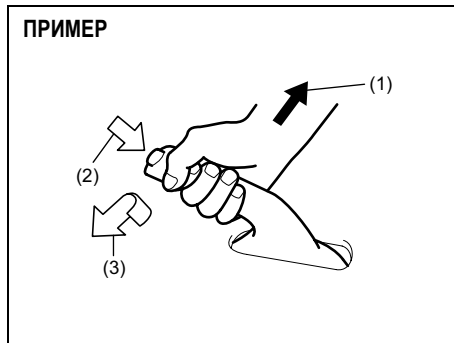

- (1) Затянуть
- (2) Нажать
- (3) Отпустить

Рычаг стояночного тормоза находится между сиденьями. Для включения стояночного тормоза нажмите педаль тормоза и потяните рычаг стояночного тормоза вверх до упора. Для выключения стояночного тормоза нажмите педаль тормоза, слегка потяните вверх рычаг стояночного тормоза, большим пальцем нажмите кнопку на конце рычага и опустите рычаг в исходное положение.

На автомобилях с автоматической трансмиссией затягивайте/включайте стояночный тормоз до перемещения селектора управления трансмиссией в положение "P" (стоянка).

Если автомобиль остановлен на наклонной поверхности и селектор управления трансмиссией установлен в положение "P" до включения стояночного тормоза, масса автомобиля может затруднить перемещение селектора управления трансмиссией из положения "P" для начала движения.

При подготовке автомобиля к началу движения переместите селектор управления трансмиссией из положения "P" перед выключением стояночного тормоза.

⚠ ПРЕДУПРЕЖДЕНИЕ

- Запрещается движение автомобиля с включенным стояночным тормозом; следствием нарушения этого требования становится снижение эффективности задних тормозов из-за перегрева и сокращение срока службы тормозов, более того, возможно неустранимое повреждение задних тормозов.

(Продолжение)

⚠ ПРЕДУПРЕЖДЕНИЕ

(Продолжение)

- Если стояночный тормоз не удерживает надежно автомобиль или наблюдается неполное растормаживание колес, незамедлительно обратитесь к дилеру SUZUKI для проверки автомобиля.

⚠ ПРЕДУПРЕЖДЕНИЕ

Перед тем как выйти из автомобиля, обязательно включайте стояночный тормоз, в противном случае возможно самопроизвольное движение автомобиля, что может стать причиной травмы или повреждения автомобиля. На стоянке установите рычаг переключения передач механической трансмиссии в положение первой передачи или заднего хода ("R"), а селектор управления автоматической трансмиссией в положение стоянки ("P"). Помните, что использование стояночного тормоза необходимо независимо от установки трансмиссии на передачу или в положение стоянки.

⚠ ПРЕДУПРЕЖДЕНИЕ

При стоянке автомобиля в очень холодную погоду придерживайтесь приведенной ниже последовательности операции.

- 1) Включите стояночный тормоз.
 - 2) Установите рычаг переключения передач механической трансмиссии в положение первой передачи или заднего хода ("R"), а селектор управления автоматической трансмиссией в положение стоянки ("P").
 - 3) Выключите двигатель, выйдите из автомобиля и подложите клинья под колеса.
 - 4) Выключите стояночный тормоз.
- Вернувшись в автомобиль, не забудьте сначала включить стояночный тормоз, а затем извлечь клинья из-под колес.

ПЕДАЛИ

Механическая коробка передач

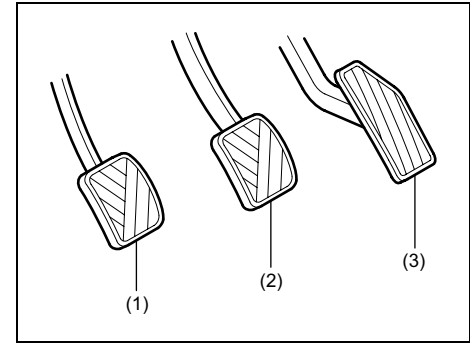

64J082

Автоматическая коробка передач

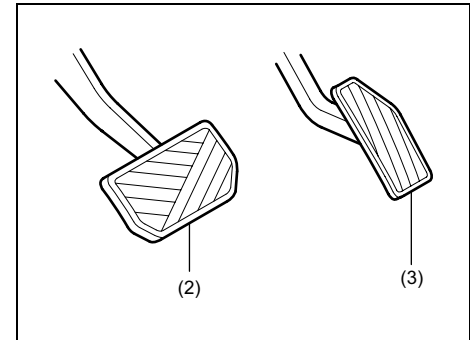

64J083

ПРИМЕЧАНИЕ:

В автомобилях с автоматической трансмиссией стартер блокируется, если селектор переключения передач установлен в любое положение, отличное от "N" и "P".

⚠ ПРЕДУПРЕЖДЕНИЕ

Перед запуском двигателя убедитесь в том, что включен стояночный тормоз, а рычаг переключения передач установлен в нейтральное положение или в положение "P" (для автомобилей с автоматической трансмиссией).

Запуск холодного и прогретого двигателя

Снимите ногу с педали газа и включите стартер, повернув ключ зажигания в положение "START". Отпустите ключ после запуска двигателя.

ВНИМАНИЕ!

- Во избежание повреждения стартера выключите его сразу же после запуска двигателя.
- Не пользуйтесь стартером дольше 15 секунд. Если двигатель не запускается с первого раза, подождите 15 секунд перед повторной попыткой запуска.

Если двигатель не запустился после 15 секунд работы стартера, подождите примерно 15 секунд, затем нажмите педаль газа примерно на 1/3 хода и повторите попытку запуска. Отпустите ключ зажигания и педаль газа сразу же после запуска двигателя.

Если двигатель по-прежнему не запускается, нажмите педаль газа до упора и включите стартер. Таким образом, выполняется продувка двигателя, если он залит топливом.

ИСПОЛЬЗОВАНИЕ КОРОБКИ ПЕРЕДАЧ

Механическая коробка передач

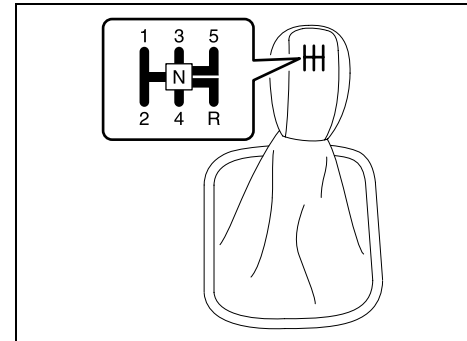

65D449

Трогание с места

Для начала движения нажмите педаль сцепления и включите первую передачу. Выключите стояночный тормоз и постепенно отпускайте педаль сцепления. Услышав изменение звука двигателя, медленно нажимайте на педаль газа, продолжая постепенно отпускать педаль сцепления.

Переключение передач

Все передачи переднего хода имеют синхронизаторы, что позволяет включать передачи бесшумно и без усилия. При переключении передач обязательно полностью нажимайте педаль сцепления.

ЭКСПЛУАТАЦИЯ АВТОМОБИЛЯ

Максимально допустимые скорости движения, при которых допускается переключение на понижающую передачу.

Для автомобилей с двигателем 1,6 л

Переключение	Скорость (км/ч)
со 2-й на 1-ю	40
с 3-й на 2-ю	75
с 4-й на 3-ю	105
с 5-й на 4-ю	145*

Для автомобилей с двигателем 2,0 л

(км/ч)

Переключение	Положение переключателя режимов раздаточной коробки (если установлен)	
	“4H” или “4H LOCK”	“4L LOCK”
со 2-й на 1-ю	45	20
с 3-й на 2-ю	85	45
с 4-й на 3-ю	120	60
с 5-й на 4-ю	165*	85*

Для автомобилей с двигателем 2,4 л
(км/ч)

Переключение	Положение переключателя режимов раздаточной коробки (если установлен)	
	“4H” или “4H LOCK”	“4L LOCK”
со 2-й на 1-ю	50	25
с 3-й на 2-ю	95	45
с 4-й на 3-ю	135	65
с 5-й на 4-ю	180*	90*

ПРИМЕЧАНИЕ: (*)

Возможно, Вы не сможете разогнаться до максимально допустимой скорости из-за дорожной обстановки и / или текущего состояния Вашего автомобиля.

ПРЕДОСТЕРЕЖЕНИЕ

Переключая на понижающую передачу, убедитесь, что скорость вашего автомобиля не превышает максимально допустимые скорости, при которых разрешается переключать на понижающую передачу. В противном случае вы можете повредить двигатель.

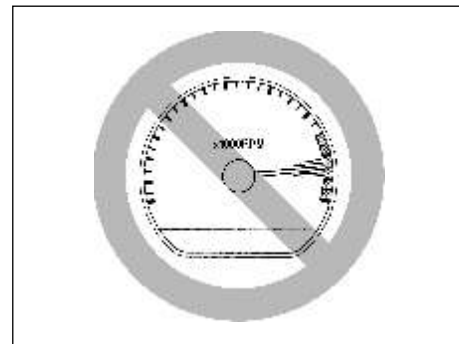

54G583

Во избежание повреждения двигателя не допускайте выхода стрелки тахометра в красный сектор.

5-ступенчатая автоматическая коробка передач

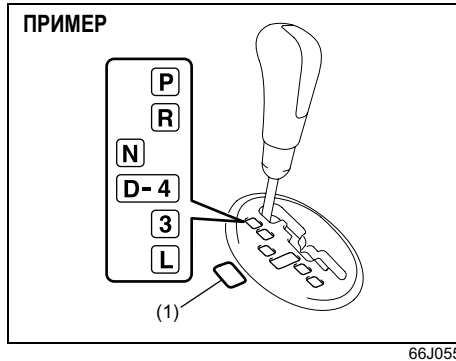

(1) Переключатель режимов АКПП

- D:**
5-скоростной режим автоматической коробки передач
- 4:**
4-скоростной режим автоматической коробки передач

Четырехскоростной режим подходит для следующих условий движения:

- Движение по извилистым дорогам в холмистой местности данный режим обеспечивает более ровный ход, с меньшим количеством переключений передач
- Движение по крутому спуску данный режим обеспечивает эффективное торможение двигателем.

ПРИМЕЧАНИЕ:

Если переключатель раздаточной коробкой установлен на «4L», 5-и скоростная автоматическая коробка остается в режиме 4-х скоростной.

Переключатель режимов АКПП

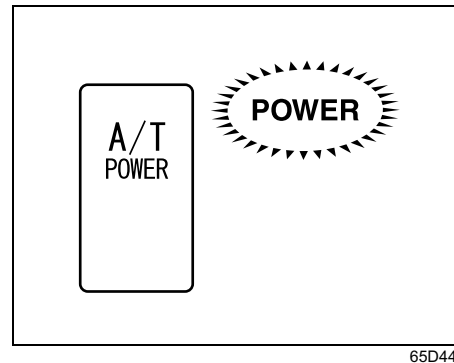

Если нужно большее тяговое усилие на подъеме или при разгоне, нажмите выключатель «A/T POWER». На панели приборов загорится индикатор с надписью «POWER». Переключения передач будут запаздывать, на каждой передаче, обороты двигателя будут выше. Для возврата в нормальный режим нажмите выключатель повторно, при этом индикатор «POWER» погаснет.

Селектор переключения

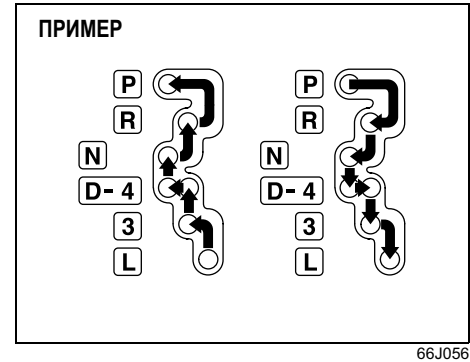

Селектор может быть переведен из положения "P" только в том случае, если ключ в замке зажигания находится в положении "ON" и нажата педаль тормоза.

⚠ ПРЕДУПРЕЖДЕНИЕ

Во избежание неожиданного перемещения автомобиля, обязательно нажимайте педаль тормоза перед переключением селектора в положение движения вперед или назад, из положения "P" (или "N", если автомобиль находится в неподвижном состоянии).

ЭКСПЛУАТАЦИЯ АВТОМОБИЛЯ

При нормальном движении убедитесь, что индикатор «POWER» не горит, затем установите селектор в положение «D» («движение»).

Используйте положения селектора трансмиссии в соответствии с приведенными ниже рекомендациями:

Р (стоянка)

Это положение предназначено для блокировки трансмиссии во время стоянки автомобиля или при запуске двигателя. Перемещение селектора в положение "P" допускается только при неподвижном автомобиле.

▲ ПРЕДУПРЕЖДЕНИЕ

Во время стоянки полноприводного автомобиля никогда не оставляйте переключатель управления раздаточной коробкой в нейтральном положении. В противном случае автомобиль может тронуться с места даже в том случае, когда селектор коробки передач находится в положении стоянки («P»).

Р (задний ход)

Это положение предназначено для движения автомобиля задним ходом. Перемещение селектора в это положение допускается только при неподвижном автомобиле.

N (нейтральное)

Это положение предназначено для запуска двигателя, если двигатель заглох во время движения автомобиля. Установите это положение и нажмите педаль тормоза для удержания автомобиля в неподвижном положении на холостых оборотах двигателя.

D (движение вперед)

Это положение предназначено для движения автомобиля вперед в обычном режиме. Нажмите педаль газа для перехода на пониженную передачу, когда селектор переключения передач находится в положении "D". Чем выше скорость автомобиля, тем сильнее необходимо нажать на педаль газа для включения пониженной передачи.

4 (3-я пониженная передача)

Используйте это положение на подъемах и спусках при движении по умеренно холмистой местности. В этом положении возможно торможение двигателем на умеренных уклонах. Трансмиссия не переключается на передачу выше 4-й.

3 (2-я пониженная передача)

Используйте это положение для получения большей мощности двигателя при преодолении крутых подъемов или при торможении двигателем на спусках.

ПРИМЕЧАНИЕ.

Вы не сможете переключиться в положение "L" (пониженная 1) из положений "4" или "3", если включен переключатель режимов АКПП (A/T Power).

L (1-я пониженная передача)

Используйте это положение для получения максимальной мощности двигателя при преодолении крутых подъемов, при движении по глубокому снегу или грязи, а также для максимально эффективного торможения двигателем на крутых спусках.

ПРИМЕЧАНИЕ:

Если при перемещении селектора на понижающую передачу скорость автомобиля превышает максимально допустимую скорость для этой передачи, фактическое переключение трансмиссии на пониженную передачу произойдет только после снижения скорости автомобиля до допустимого для выбранной передачи уровня.

ВНИМАНИЕ!

Во избежание повреждения автоматической трансмиссии, соблюдайте следующие меры предосторожности:

- Перед перемещением селектора в положение "P" или "R", убедитесь, что автомобиль неподвижен.
- Переключение из положения "P" или "N" в положение "R", "D", "4", "3", "2" или "L" допускается только при работе двигателя на холостых оборотах.
- Не увеличивайте скорость вращения двигателя, если селектор находится в положении движения ("R", "D", "4", "3", "2" или "L"), а передние колеса не вращаются.
- Не пользуйтесь педалью газа для удержания автомобиля на наклонной поверхности. Для этого предназначены тормоза автомобиля.

4-ступенчатая автоматическая коробка передач

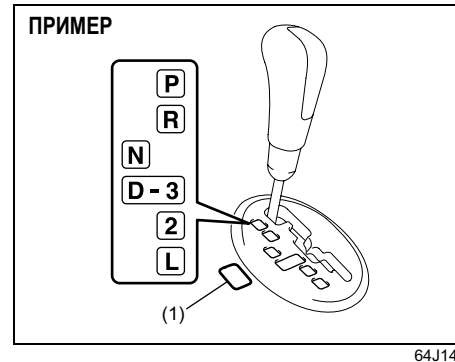

(1) Переключатель режимов АКПП

D:
4-скоростной режим автоматической коробки передач

3:
3-скоростной режим автоматической коробки передач

Трехскоростной режим подходит для следующих условий движения:

- При движении по извилистым дорогам в холмистой местности данный режим обеспечивает более ровный ход, с меньшим количеством переключений передач
- При движении по крутому спуску данный режим обеспечивает эффективное торможение двигателем.

ПРИМЕЧАНИЕ:

Если переключатель режимов раздаточной коробки установлен на «4L», 4-х скоростная автоматическая коробка остается в режиме 3-х скоростной.

Переключатель тяговых режимов

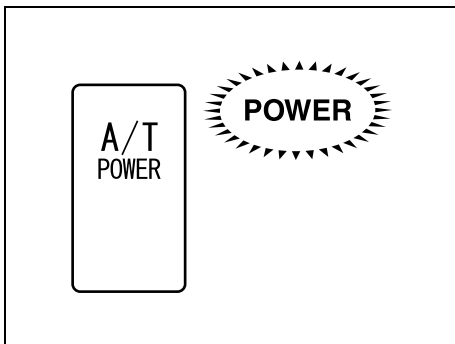

65D448

Если нужно большее тяговое усилие на подъеме или при разгоне, нажмите выключатель «A/T POWER». На панели приборов загорится индикатор с надписью «POWER». Переключения передач будут запаздывать, на каждой передаче, обороты двигателя будут выше. Для возврата в нормальный режим нажмите выключатель повторно, при этом индикатор «POWER» погаснет.

Селектор переключения

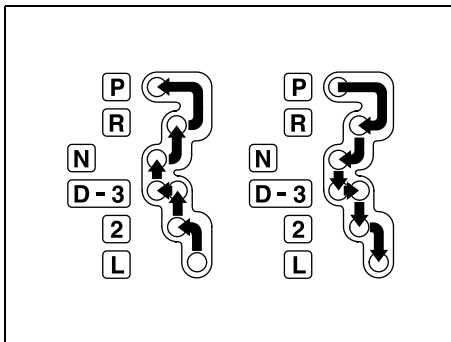

64J142

Селектор может быть переведен из положения "P" только в том случае, если ключ в замке зажигания находится в положении "ON" и нажата педаль тормоза.

⚠ ПРЕДУПРЕЖДЕНИЕ

Во избежание неожиданного перемещения автомобиля, обязательно нажимайте педаль тормоза перед переключением селектора в положение движения вперед или назад, из положения "P" (или "N", если автомобиль находится в неподвижном состоянии).

При нормальном движении убедитесь, что индикатор «POWER» не горит, затем установите селектор в положение «D» («движение»).

Используйте положения селектора трансмиссии в соответствии с приведенными ниже рекомендациями:

P (стоянка)

Это положение предназначено для блокировки трансмиссии во время стоянки автомобиля или при запуске двигателя. Перемещение селектора в положение "P" допускается только при неподвижном автомобиле.

⚠ ПРЕДУПРЕЖДЕНИЕ

Во время стоянки полноприводного автомобиля никогда не оставляйте переключатель управления раздаточной коробкой в нейтральном положении. В противном случае автомобиль может тронуться с места даже в том случае, когда селектор коробки передач находится в положении стоянки («P»).

R (задний ход)

Это положение предназначено для движения автомобиля задним ходом. Перемещение селектора в это положение допускается только при неподвижном автомобиле.

N (нейтральное)

Это положение предназначено для запуска двигателя, если двигатель заглох во время движения автомобиля. Установите это положение и нажмите педаль тормоза для удержания автомобиля в неподвижном положении на холостых оборотах двигателя.

D (движение вперед)

Это положение предназначено для движения автомобиля вперед в обычном режиме. Нажмите педаль газа для перехода на пониженную передачу, когда селектор переключения передач находится в положении "D". Чем выше скорость автомобиля, тем сильнее необходимо нажать на педаль газа для включения пониженной передачи.

3 (3-я пониженная передача)

Используйте это положение на подъемах и спусках при движении по умеренно холмистой местности. В этом положении возможно торможение двигателем на умеренных уклонах. Трансмиссия не переключается на передачу выше 3-й.

2 (2-я пониженная передача)

Используйте это положение для получения большей мощности двигателя при преодолении крутых подъемов или при торможении двигателем на спусках.

ПРИМЕЧАНИЕ.

Вы не сможете переключиться в положение "L" (пониженная 1) из положений "3" или "2", если включен переключатель режимов АКПП (A/T Power).

L (1-я пониженная передача)

Используйте это положение для получения максимальной мощности двигателя при преодолении крутых подъемов, при движении по глубокому снегу или грязи, а также для максимально эффективного торможения двигателем на крутых спусках.

ПРИМЕЧАНИЕ:

Если при перемещении селектора на понижающую передачу скорость автомобиля превышает максимально допустимую скорость для этой передачи, фактическое переключение трансмиссии на пониженную передачу произойдет только после снижения скорости автомобиля до допустимого для выбранной передачи уровня.

ВНИМАНИЕ!

Во избежание повреждения автоматической трансмиссии, соблюдайте следующие меры предосторожности:

- Перед перемещением селектора в положение "P" или "R", убедитесь, что автомобиль неподвижен.
- Переключение из положения "P" или "N" в положение "R", "D", "3", "2" или "L" допускается только при работе двигателя на холостых оборотах.
- Не увеличивайте скорость вращения двигателя, если селектор находится в положении движения ("R", "D", "3", "2" или "L"), а передние колеса не вращаются.
- Не пользуйтесь педалью газа для удержания автомобиля на наклонной поверхности. Для этого предназначены тормоза автомобиля.

ПРОБЛЕМЫ С ПЕРЕКЛЮЧЕНИЕМ СЕЛЕКТОРА АВТОМАТИЧЕСКОЙ ТРАНСМИССИИ ИЗ ПОЛОЖЕНИЯ ПАРКОВКИ "P"

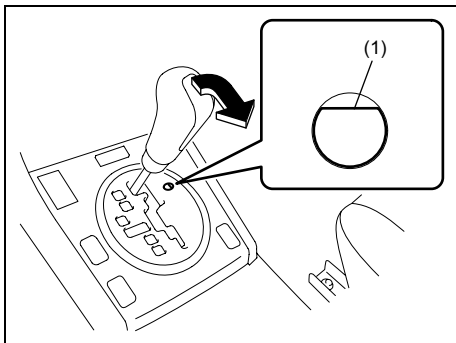

78K043

В автомобилях с автоматической трансмиссией устанавливается электрическая блокировка положения стоянки "P". При разрядке аккумуляторной батареи или вследствие неисправности электрооборудования автоматическая трансмиссия может оказаться заблокированной в положении стоянки "P". Для восстановления нормальной работы трансмиссии может оказаться достаточным запуск двигателя от вспомогательного аккумулятора.

Если таким образом устранить неполадку не удастся, то выполните перечисленные ниже операции. Эта процедура позволяет переключить трансмиссию из положения стоянки "P".

- 1) Убедитесь в том, что стояночный тормоз включен.
- 2) Если двигатель работает, выключите двигатель.
- 3) Поверните ключ зажигания в положение "ON" или "ACC".
- 4) Снимите крышку (1) с кнопки.
- 5) Нажимая на кнопку фиксатора с помощью ключа или плоской отвертки, переключите селектор переключения передач в требуемое положение.

Эта процедура предназначена только для экстренных случаев. Если требуется повторное выполнение процедуры, или если выполнить ее указанным выше способом не удастся, то следует обратиться к дилеру для ремонта автомобиля.

ИСПОЛЬЗОВАНИЕ ПЕРЕКЛЮЧАТЕЛЯ РЕЖИМОВ РАЗДАТОЧНОЙ КОРОБКИ (если установлен)

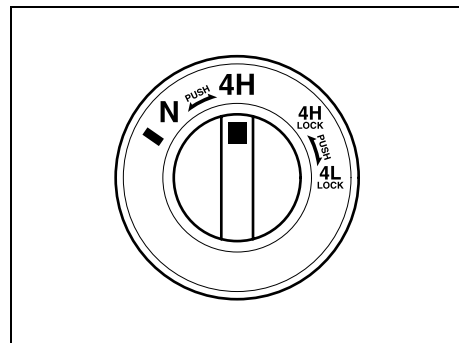

66J168

Ваш автомобиль оснащен 4-режимной системой выбора привода 4x4. Может быть выбран любой из 4-х режимов: «N», «4H», «4H LOCK», «4L LOCK».

Описание положений переключателя управления раздаточной коробкой N (нейтральная)

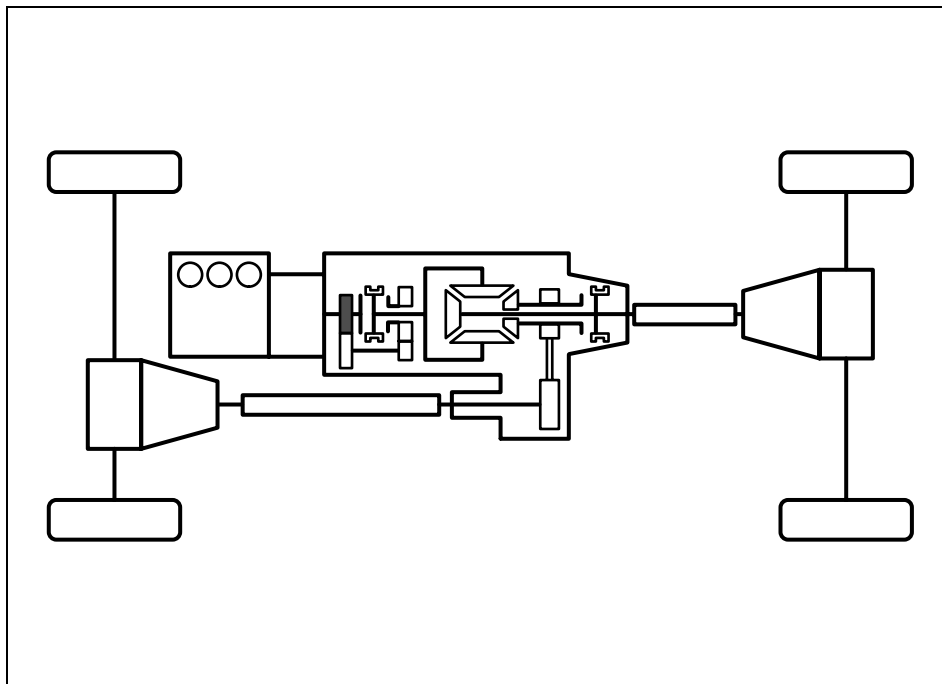

В этом положении мощность двигателя не передается на передние и задние оси. Используйте это положение только для буксировки Вашего автомобиля. При установке переключателя в положение «N» загорается соответствующий индикатор, сопровождаемый звуковым сигналом.

⚠ ПРЕДУПРЕЖДЕНИЕ

Во время стоянки полноприводного автомобиля никогда не оставляйте переключатель управления раздаточной коробкой в нейтральном положении. В противном случае автомобиль может тронуться с места даже в том случае, когда селектор коробки передач находится в положении стоянки («P»).

64J223

4Н (привод на 4 колеса, прямая передача)

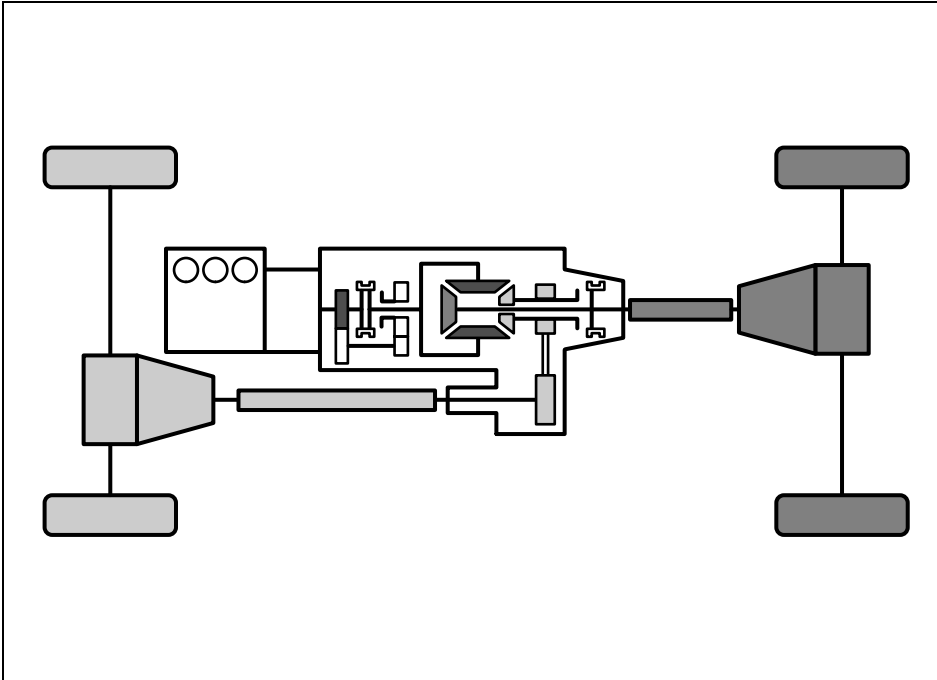

64J220

Вся мощность двигателя передается на переднюю и заднюю оси. Используется при нормальном движении.

4H LOCK (привод на 4 колеса, прямая передача с блокировкой центрального дифференциала)

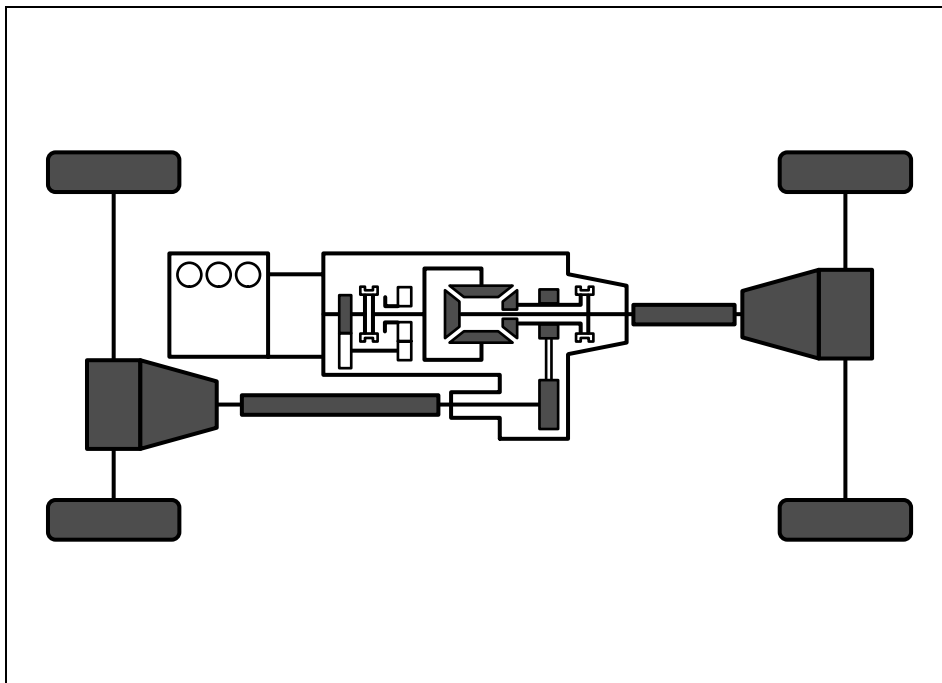

Вся мощность двигателя передается на переднюю и заднюю оси при нормальной скорости, обеспечивая большее тяговое усилие, нежели при положении «4H». Используется при движении по скользкой дороге.

64J221

«4L LOCK» (привод на 4 колеса, пониженная передача с блокировкой центрального дифференциала)

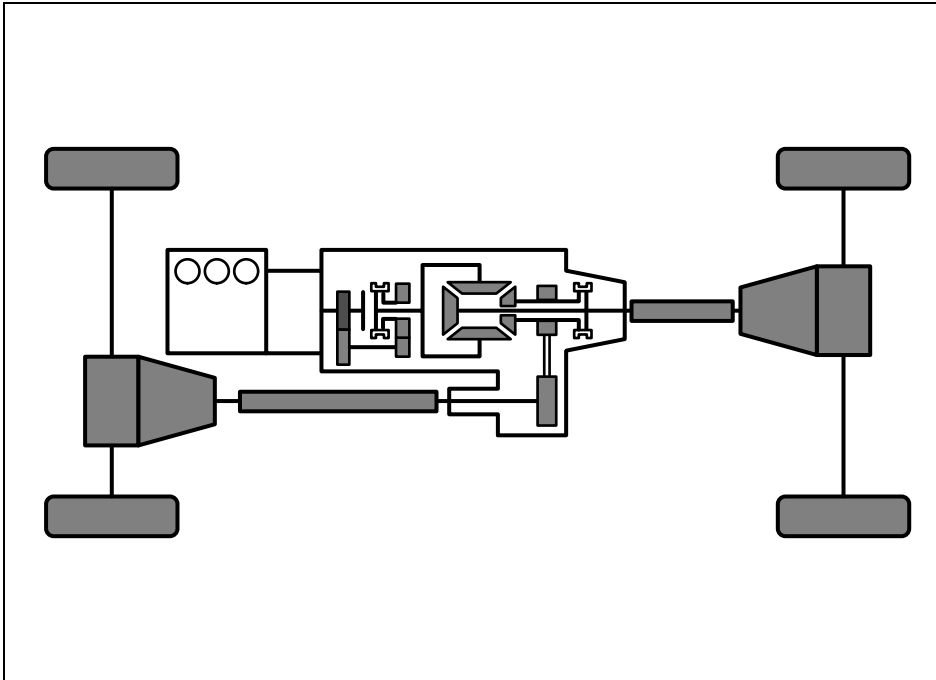

64J222

Вся мощность двигателя передается на переднюю и заднюю оси при нормальной скорости, обеспечивая большее тяговое усилие и более низкий крутящий момент, нежели при положении «4H» и «4H LOCK» соответственно. Используется при крутом подъеме/спуске, движении по скользкой дороге.

ПРИМЕЧАНИЕ:

Если переключатель управления раздаточной коробкой (если установлен) установлен в положение «4L LOCK», система ESP® (отличная от ABS) (если установлена) автоматически отключается для обеспечения лучшего сцепления с дорогой, при этом загорается соответствующая лампа «ESP OFF». В этом случае можно активировать систему контроля тормозной тяги. Эта система обеспечивает равномерное распределение тяговых усилий для улучшения рабочих характеристик на подъемах и спусках, а также скользких поверхностях.

ESP® - зарегистрированная торговая марка компании DaimlerChrysler AG.

Работа переключателя режимов раздаточной коробки

С N на 4H

Полностью остановите автомобиль, установите рычаг коробки передач в положение «N» (нейтраль), затем нажмите педаль тормоза и полностью выжмите педаль сцепления (если установлена), затем установите переключатель в положение «4H».

С 4H на 4H LOCK

Переключатель можно переводить как на остановленном, так и на движущемся автомобиле.

Выпрямите передние колеса и переведите переключатель в положение «4H LOCK». Если автомобиль движется, то при переключении скорость не должна превышать 100 км/ч.

ПРЕДОСТЕРЕЖЕНИЕ

Не переключайте переключатель раздаточной коробки при разгоне.
--

ПРИМЕЧАНИЕ:

- Если переключатель трудно переводится между положениями «4H» и «4H LOCK» при движении автомобиля попробуйте несколько раз увеличить, а затем снизить скорость, прежде чем перевести переключатель в желаемое положение.

Убедитесь, что при совершении данного маневра Вы не будете мешать другим участникам дорожного движения.

С 4H LOCK на 4L LOCK

Полностью остановите автомобиль, установите рычаг коробки передач в положение «N» (нейтраль), а затем отпустите педаль тормоза и полностью выжмите педаль сцепления (если имеется), затем установите переключатель в положение «4L LOCK».

С 4L LOCK на 4H LOCK

Полностью остановите автомобиль, установите рычаг коробки передач в положение «N» (нейтраль), а затем отпустите педаль тормоза и полностью выжмите педаль сцепления (если имеется), затем установите переключатель в положение «4H LOCK».

С 4H LOCK на 4H

Переключатель можно переводить как на остановленном, так и на движущимся автомобиле.

Выпрямите передние колеса и переведите переключатель в положение «4H». Если автомобиль движется, то при переключении скорость не должна превышать 100 км/ч.

ПРЕДОСТЕРЕЖЕНИЕ

Не переключайте переключатель раздаточной коробки при разгоне.
--

ПРИМЕЧАНИЕ:

- Если переключатель трудно переводится между положениями «4H» и «4H LOCK» при движении автомобиля попробуйте несколько раз увеличить, а затем снизить скорость, прежде чем перевести переключатель в желаемое положение.
Убедитесь, что при совершении данного маневра Вы не будете мешать другим участникам дорожного движения.

С 4Н на N

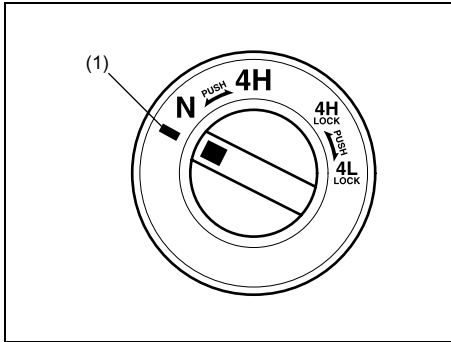

64J209

Полностью остановите автомобиль, установите рычаг коробки передач в положение «N» (нейтраль), затем нажмите педаль тормоза и полностью выжмите педаль сцепления (если установлена), затем нажмите и переведите переключатель в положение (1) слева от «N». Удерживайте переключатель в этом положении 5 секунд, пока соответствующий индикатор не мигнет, а затем поверните переключатель в положение «N». Когда вы повернете переключатель в положение «N», индикатор начнет мигать, раздастся соответствующий звуковой сигнал.

ПРЕДОСТЕРЕЖЕНИЕ

- До перевода переключателя между положениями «N» и «4H», «4H LOCK» или «4L LOCK» полностью остановите автомобиль.
- Не переводите переключатель между положениями «4H» и «4H LOCK», если передние колеса не выпрямлены и скорость превышает 100 км/ч. Не переключайте переключатель раздаточной коробки при разгоне.
- Не переключайте переключатель раздаточной коробки на дороге с сухим твердым покрытием. Убедитесь, что полный привод включился до конца и загорелся индикатор 4WD, за исключением переключения между «4H» и «4L LOCK».

ПРЕДОСТЕРЕЖЕНИЕ

- Если Вы управляете автомобилем при мигающем индикаторе «4WD» раздастся звуковой сигнал, а переключатель раздаточной коробки будет переведен в нейтральное положение, чтобы избежать повреждения коробки.

В этом случае следуйте следующим рекомендациям:







1. Полностью отпустите педаль сцепления (если имеется), либо переведите селектор АКП в положение «N».
2. Переведите переключатель раздаточной коробки в ранее выбранное положение.
3. Снова переключите переключатель раздаточной коробки.

ПРИМЕЧАНИЕ:

На информационном дисплее отображается предупреждающее сообщение при переключении режимов раздаточной коробки или неисправности.

ЭКСПЛУАТАЦИЯ АВТОМОБИЛЯ

Основные действия с раздаточной коробкой

Текущее положение	Текущий индикатор	Конечное положение	Индикатор конечного положения
N		4H	-
4H	-	N	
		4H LOCK	
4H LOCK		4H	-
		4L LOCK	 4L
4L LOCK	 4L	4H LOCK	

N: нейтраль

4H: привод на 4 колеса, прямая передача

4H LOCK: привод на 4 колеса, прямая передача с блокировкой центрального дифференциала

4L LOCK: привод на 4 колеса, пониженная передача с блокировкой центрального дифференциала

Предупреждающие и информационные сообщения

Положение переключателя	Сообщение	Главный предупреждающий индикатор	Звуковой сигнал	Причина и способ устранения
В любом положении	 <p>ОБСЛУЖИТЬ СИСТЕМУ ПОЛНОГО ПРИВОДА</p> <p>79K074R</p>	Мигает	Отсутствует	Неисправность системы полного привода. Предоставьте Ваш автомобиль для проверки дилеру SUZUKI.
В положении "N"	 <p>ПОЛН. ПРИВОД НЕЙТРАЛЬНОГО ПОЛОЖЕНИЯ ВОЗМОЖНО ДВИЖЕНИЕ</p> <p>79K077R</p>	Мигает	Периодический гудок	Это сообщение информирует Вас о том, что раздаточная коробка находится в положении "N", которое используется только для буксировки автомобиля. Переведите переключатель режима раздаточной коробки в положение движения, если Вы не собираетесь буксировать Ваш автомобиль.
Переключение с "4H" на "4H LOCK"	 <p>ПЕРЕКЛЮЧЕНИЕ РАЗДАТОЧНОЙ КОРОБКИ</p> <p>79K078R</p>	Не горит	Отсутствует	Это сообщение информирует Вас о включении полного привода.
В положении "4H"	 <p>ПЕРЕТРУЗКА ТРАНСМИС. ВКЛЮЧИТЬ РЕЖИМ 4HL</p> <p>79K079R</p>	Мигает	Отсутствует	Колеса пробуксовывают. Переведите переключатель в положение "4H LOCK" или "4L LOCK".

ЭКСПЛУАТАЦИЯ АВТОМОБИЛЯ

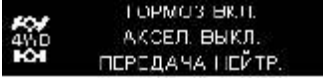
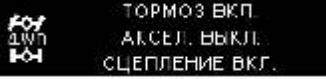
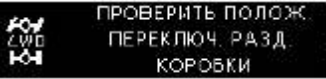
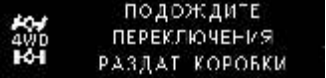
Положение переключателя	Сообщение	Главный предупреждающий индикатор	Звуковой сигнал	Причина и способ устранения
Переключение с "4H LOCK" на "4L LOCK" Переключение с "4H" на "N"	 <p>ТОРМОЗ ВКЛ. АКСЕЛ. ВЫКЛ. ПЕРЕДАЧА ПИЙТР.</p> <p>79K080R</p>	Не горит	Гудок	(для автомобилей с АКП) Заданный режим раздаточной коробки не включен. Отпустите педаль акселератора. Нажмите педаль тормоза. Переведите селектор АКП в положение "N".
	 <p>ТОРМОЗ ВКЛ. АКСЕЛ. ВЫКЛ. СЦЕПЛЕНИЕ ВКЛ.</p> <p>79K081R</p>	Не горит	Гудок	(для автомобилей с МКП) Заданный режим раздаточной коробки не включен. Отпустите педаль акселератора. Нажмите педаль тормоза и полностью выжмите педаль сцепления.
	 <p>ПРОВЕРИТЕ ПОЛОЖ. ПЕРЕКЛЮЧ. РАЗД. КОРОБКИ</p> <p>79K082R</p>	Не горит	Гудок или отсутствует	Заданный режим раздаточной коробки не включен. Переведите переключатель режима раздаточной коробки в предыдущее положение, затем переведите в желаемое положение заново.
	 <p>ПОДОЖДИТЕ ПЕРЕКЛЮЧЕНИЯ РАЗДАТ. КОРОБКИ</p> <p>79K083R</p>	Не горит	Отсутствует	Это сообщение информирует Вас о переключении режима раздаточной коробки. Полностью остановите автомобиль и не начинайте движение.

КРУИЗ-КОНТРОЛЬ (если установлен)

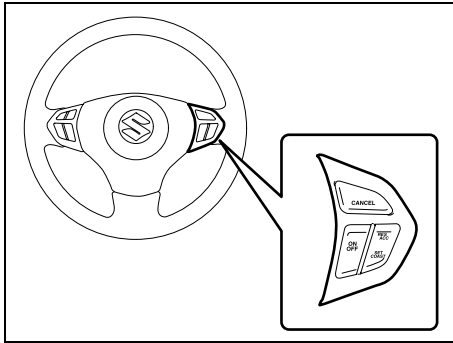

79K032

Система круиз-контроля позволяет Вам поддерживать постоянную скорость движения, не нажимая педаль акселератора. Органы управления системой расположены на рулевом колесе. Система активируется начиная со скорости 40 км/ч.

▲ ПРЕДУПРЕЖДЕНИЕ

Чтобы не потерять контроль над автомобилем, не пользуйтесь круиз-контролем в плотном потоке движения транспорта, на скользких и извилистых дорогах, а также на крутых спусках.

CRUISE

52D113

При нажатии на кнопку «ON/OFF» (1) система включается и на панели приборов загорается индикатор круиз-контроля «CRUISE».

SET

65D474

Все время, когда скорость движения автомобиля поддерживает круиз-контроль, на панели приборов будет гореть индикатор «SET».

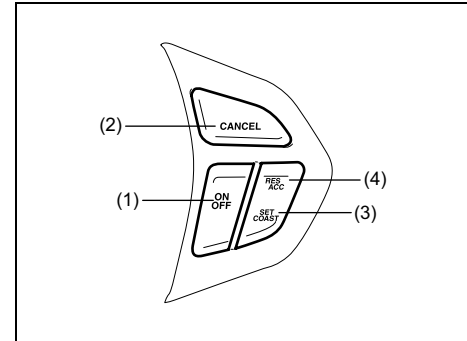

79K049

Установка скорости движения

Включите систему с помощью кнопки «ON/OFF» (1). Наберите желаемую скорость движения и нажмите кнопку «SET/COAST» (3). Снимите ногу с педали акселератора: машина будет двигаться с выбранной Вами скоростью. Когда круиз-контроль включен, Вы сохраняете возможность временного увеличения скорости, например, при обгоне, нажимая педаль акселератора. После снятия ноги с педали установленная ранее скорость будет восстановлена.

Изменение скорости движения

Чтобы установить новое, более низкое значение скорости, удерживайте кнопку «SET/COAST» (3) нажатой, пока не будет достигнута желаемая скорость движения; после этого отпустите кнопку. Удерживаться будет новая скорость.

Для установки более высокой скорости нужно выполнить любое из следующих действий:

- удерживайте нажатой кнопку «RES/ACC» (4), пока не будет достигнута желаемая скорость;
- разгоните машину до желаемой скорости при помощи педали акселератора, а затем нажмите кнопку «SET/ COAST» (3). После этого будет удерживаться новая скорость.

Отключение

Для отключений круиз-контроля выполните любое из следующих действий.

- Слегка нажмите педаль тормоза или сцепления, либо нажмите кнопку «CAN SEL» (2). Функция круиз-контроля будет отключена до тех пор, пока не будет установлена новая скорость с помощью кнопок «RES/ACC» (4) или «SET/COAST».
- Нажмите кнопку «ON/OFF» (1). Функция круиз-контроля будет выключено до тех пор, пока не будет нажата кнопка «ON/OFF» (1) и установлена скорость движения с помощью кнопки «SET/COAST».

Поддержание заданной скорости прекращается при падении скорости ниже 40 км/ч.

Восстановление ранее установленной скорости

Если Вы отключили круиз-контроль без нажатия кнопки «ON/OFF» (1), Вы можете восстановить прежнюю установку, удерживая кнопку «RES/ACC» в течение 1 секунды. После того, как Вы отпустите кнопку, автомобиль наберет и будет поддерживать прежнюю скорость.

ПРИМЕЧАНИЕ:

Если система была включена нажатием кнопки «ON/OFF» (1), установленная скорость «забывается» и восстановить её нельзя. Вам придется её установить снова обычным образом, функция восстановления ранее установленной скорости в этом случае недоступна.

ТОРМОЖЕНИЕ

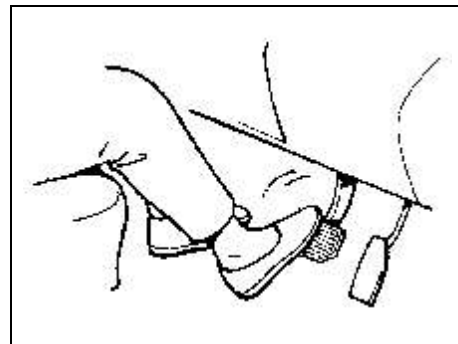

60G165S

Тормозной путь (т. е. расстояние от начала торможения до полной остановки автомобиля) увеличивается по мере возрастания скорости автомобиля. Тормозной путь при скорости, например, 60 км/ч приблизительно в 4 раза больше тормозного пути при скорости 30 км/ч. Начинать торможение заблаговременно, когда расстояние от автомобиля до точки остановки еще велико; снижайте скорость постепенно.

ПРЕДУПРЕЖДЕНИЕ

При попадании воды в тормозные барабаны эффективность тормозной системы снижается, а ее работа становится непредсказуемой.

После проезда глубоких луж, а также после мойки днища автомобиля проверьте работу тормозов на небольшой скорости, чтобы убедиться в надежности тормозной системы. Если эффективность торможения ниже нормы, просушите тормоза, нажимая педаль тормоза на небольшой скорости до тех пор, пока эффективность тормозов не восстановится.

Вакуумный усилитель тормозов

Автомобиль оснащен вакуумным усилителем тормозов. Если возобновление разрежения в системе прекращается из-за остановки двигателя или вследствие неисправности, тормозная система остается полностью работоспособной благодаря наличию разрежения в ресивере, и остановка автомобиля по-прежнему возможна путем однократного нажатия педали тормоза. Разрежение уменьшается при каждом нажатии педали тормоза. Нажимайте педаль тормоза плавно и равномерно. Избегайте многократного нажатия педали тормоза.

ПРЕДУПРЕЖДЕНИЕ

Остановка автомобиля возможна и при полном отсутствии разрежения в системе, однако при этом к педали тормоза требуется приложить большее усилие, чем обычно. Кроме того, возможно увеличение тормозного пути.

Система экстренного торможения

Когда Вы применяете экстренное торможение (резкое нажатие на педаль тормоза), система аварийного торможения оценивает ситуацию как критическую и помогает водителю реализовать максимальное усилие на педаль тормоза.

ПРИМЕЧАНИЕ:

Если Вы сильно надавите на педаль, то можете услышать щелкающий звук. Это нормально и указывает на то, что давление тормозной жидкости контролируется соответствующим образом.

Антиблокировочная тормозная система (ABS)

Система ABS предназначена для предотвращения скольжения колес при торможении путем электронного управления тормозным усилием. Система также обеспечивает управляемость автомобиля при торможении на скользкой поверхности или при экстренном торможении. Система ABS работает автоматически, поэтому применение каких-либо специальных приемов торможения не требуется. Нажимайте педаль тормоза как обычно, избегая многократных нажатий. Система ABS срабатывает в случае блокировки колес. Во время работы системы ABS на педали тормоза ощущаются толчки.

ПРИМЕЧАНИЕ:

Система ABS не работает при скорости движения автомобиля менее 6 км/ч.

▲ ПРЕДУПРЕЖДЕНИЕ

- На некоторых рыхлых поверхностях (например, гравии, покрытая снегом дорога и др.) тормозной путь автомобиля, оборудованного системой ABS, может быть несколько больше, чем у автомобиля с обычной тормозной системой. Для обычной тормозной системы скользящие колеса углубляются в гравии или в слой снега, что сокращает тормозной путь, в то время как система ABS минимизирует этот эффект. Двигаясь по рыхлой дороге, необходимо учитывать это и начинать торможение на большей дистанции.

(Продолжение)

▲ ПРЕДУПРЕЖДЕНИЕ

(Продолжение)

- На дорогах с обычным покрытием опытным водителям удается достичь несколько меньшего тормозного пути на автомобиле с обычной тормозной системой по сравнению с системой ABS.
- В обоих рассмотренных выше ситуациях система ABS обладает тем преимуществом, что она позволяет сохранить управляемость автомобиля. Однако помните, что система ABS не может компенсировать плохое качество дороги и погодные условия, а также неправильные действия водителя. В любой дорожной ситуации не переоценивайте свои возможности и не превышайте безопасную скорость.

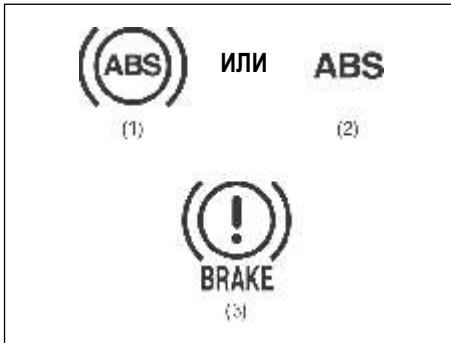

65D451

- (1) Предупреждающий индикатор ABS 1-го типа
- (2) Предупреждающий индикатор ABS 2-го типа
- (3) Предупреждающий индикатор тормозной системы

▲ ПРЕДУПРЕЖДЕНИЕ

- Если во время движения автомобиля загорается и горит предупредительный индикатор системы ABS (1) или (2), это указывает на неисправность системы ABS. Немедленно обратитесь к дилеру SUZUKI для проверки системы ABS. В случае отказа системы ABS тормозная система остается работоспособной, но будет работать как обычная тормозная система без функции ABS.
- Если во время движения автомобиля предупредительный индикатор системы ABS (1) или (2) на панели приборов загорается (или горит) одновременно с предупредительным индикатором тормозной системы (3), это указывает на неисправность обеих функций системы ABS - антиблокировочной функции и функции управления тормозным усилием задних колес (функция ограничителя давления). В этом случае при торможении на скользкой дороге, а также при экстренном торможении на дороге с хорошим покрытием возможно скольжение задних колес, результатом чего может стать занос автомобиля. В этом случае немедленно обратитесь к дилеру SUZUKI для проверки системы ABS. Двигайтесь крайне осторожно, избегая резких торможений.

Принцип действия системы ABS

Компьютер непрерывно контролирует скорость вращения колес автомобиля и сравнивает изменения скорости вращения колес при торможении. Если вращение колес резко замедляется, что указывает на скольжение колес, компьютер изменяет тормозное усилие с частотой несколько раз в секунду для предотвращения блокирования колес. Когда автомобиль начинает движение после остановки, можно услышать кратковременный шум, сопровождающий выполнение самопроверки системы ABS.

▲ ПРЕДУПРЕЖДЕНИЕ

Система ABS не может функционировать нормально, если размеры шин или колесных дисков отличаются от указанных в руководстве по эксплуатации. Это происходит потому, что работа системы ABS основана на сравнении изменения скорости вращения колес. Используйте только такие шины или колесные диски, размеры и тип которых соответствует данным, приведенным в руководстве по эксплуатации автомобиля.

ЭЛЕКТРОННАЯ СИСТЕМА КУРСОВОЙ УСТОЙЧИВОСТИ (ESP®) (если установлена)

ESP® - является зарегистрированной торговой маркой компании Daimler Chrysler AG.

Электронная система курсовой устойчивости (ESP) помогает управлять автомобилем во время поворотов в случае недостаточной или избыточной поворачиваемости. Она также помогает сохранить сцепление с дорогой при ускорении на сыпучей или скользкой поверхности. Это осуществляется с помощью регулировки выходной мощности двигателя, а также избирательного включения тормозов. В дополнение к этому, ESP помогает избежать бокового скольжения регулируя тормозное давление.

ПРЕДУПРЕЖДЕНИЕ

ESP не может увеличивать стабильность движения автомобиля во всех ситуациях и не управляет всей тормозной системой автомобиля. Система ESP не может предотвратить несчастных случаев, включая те, которые вызваны чрезмерной скоростью при повороте или аквапланированием. Только безопасное и осторожное вождение может предотвратить несчастные случаи. Возможности автомобиля, оснащенного системой ESP, ни в коем случае не должны использоваться взамен осторожного вождения.

ESP включает в себя три следующие системы:

Система контроля устойчивости

Система контроля устойчивости автомобиля помогает обеспечить интегрированное управление такими системами, как антиблокировочная система, система управления сцеплением, система управления двигателем и т. д. Эта система автоматически контролирует тормоза и двигатель, чтобы предотвратить скольжение при повороте на скользкой дороге или при резком повороте рулевого колеса.

Противобуксовочная система

Противобуксовочная система автоматически способствует предотвращению прокручивания колес при трогании с места или ускорении на скользкой поверхности дороги. Система приводится в действие только при определении, что какие-то из колес начинают прокручиваться или терять сцепление с дорогой. Если это происходит, то система приводит в действие передние или задние тормоза и снижает мощность двигателя, чтобы ограничить вращение колес.

ПРИМЕЧАНИЕ:

Вы можете в течение нескольких секунд слышать щелкающий звук в моторном отсеке при запуске двигателя или просто после начала движения. Это означает, что выполняется самодиагностика системы. Данный звук не указывает на неисправность.

Антиблокировочная система тормозов (ABS)

Система ABS предназначена для предотвращения скольжения колес при торможении путем электронного управления тормозным усилием. Система также обеспечивает управляемость автомобилем при торможении на скользкой поверхности или при экстренном торможении. Система ABS работает автоматически, поэтому применение каких-либо специальных приемов торможения не требуется. Нажимайте педаль тормоза как обычно, избегая многократного нажатия. Система ABS срабатывает в случае блокировки колес. Во время работы системы ABS на тормозной педали ощущаются толчки.

ПРИМЕЧАНИЕ:

Если система ABS активирована, то Вы можете услышать характерный звук и/или ощутить пульсацию педали тормоза. Это нормально и указывает на то, что давление тормозной жидкости контролируется соответствующим образом.

⚠ ПРЕДУПРЕЖДЕНИЕ

- Система ESP может функционировать неправильно, если размеры шин или колесных дисков отличаются от указанных в руководстве по эксплуатации. Используйте только такие шины или колесные диски, размеры и тип которых соответствует данным, приведенным в руководстве по эксплуатации автомобиля.
- Система ESP может функционировать неправильно, если шины накачаны не до указанного давления.
- Система ESP может функционировать неправильно, если на колеса одеты цепи противоскольжения.
- Система ESP может функционировать неправильно, если шины слишком изношены. Обязательно замените шины, если индикаторы износа видны на поверхности протектора. Система ESP не является заменой зимних шин или цепей противоскольжения на заснеженных дорогах.

⚠ ПРЕДУПРЕЖДЕНИЕ

- Система ESP может функционировать неправильно, если детали, связанные с двигателем, такие как глушитель, не соответствуют стандартному оборудованию или слишком загрязнены.
- Не изменяйте подвеску автомобиля, иначе система ESP может функционировать неправильно.

Индикатор SLIP



66J033

Если одна из систем ESP, кроме ABS, активирована, индикатор скольжения SLIP на панели приборов мигает 5 раз в секунду.

ВНИМАНИЕ!

Если индикатор скольжения SLIP загорается и продолжает гореть во время движения, это указывает на возможную неисправность систем ESP (кроме ABS). В этом случае незамедлительно обратитесь к дилеру SUZUKI для проверки системы.

ПРИМЕЧАНИЕ:

Если индикатор SLIP загорается и продолжает гореть во время движения, указывая на неисправность систем ESP (кроме ABS), то тормозная система будет работать как обычная ABS, без дополнительных функций ESP.

ПРИМЕЧАНИЕ:

Если Вы отсоедините и снова подсоедините аккумулятор, функции систем ESP, кроме ABS, будут деактивированы, а индикатор SLIP будет мигать 1 раз в секунду. В этом случае используйте процедуру для повторной активации системы ESP:

- 1) Ведите автомобиль прямо без проскальзывания колес с определенной скоростью до тех пор, пока индикатор SLIP не погаснет. (на скорости 35 км/ч или более в течение 10 секунд или более).
- 2) Индикатор SLIP погаснет, и системы ESP (кроме ABS) снова будут активированы.

Может потребоваться больше времени, прежде чем индикатор SLIP погаснет, в зависимости от состояния поверхности дороги.

Предупреждающий индикатор системы "ESP"



66J031

Если в системах ESP (кроме ABS) имеются неисправности, предупреждающий индикатор "ESP" на панели приборов загорится.

ВНИМАНИЕ!

Если предупреждающий индикатор "ESP" загорается или продолжает гореть во время движения, это указывает на возможную неисправность систем ESP (кроме ABS). В этом случае незамедлительно обратитесь к дилеру SUZUKI для проверки системы.

Индикатор “ESP OFF”



66J032

В некоторых случаях может потребоваться отключение системы ESP (кроме ABS), если автомобиль застрял в песке, грязи или снегу, или при движении по бездорожью.

Выключатель "ESP OFF"

Для автомобилей без системы контроля устойчивости на спуске

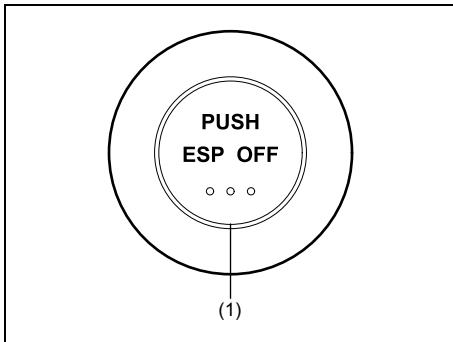

78K045

Для автомобилей с системой контроля устойчивости на спуске

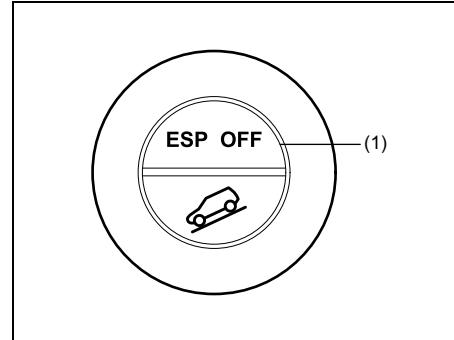

78K046

(1) Выключатель "ESP OFF"

Если расположенный в центре передней консоли выключатель "ESP OFF" нажать и удерживать до выключения системы ESP (кроме ABS), то загорится индикатор "ESP OFF" на панели приборов. Если Вы отключали системы ESP (кроме ABS), то прежде чем продолжить вождение в обычном режиме убедитесь в том, что они снова включены. Если Вы снова нажмете выключатель "ESP OFF", то индикатор "ESP OFF" погаснет, а все системы ESP будут активированы.

ПРИМЕЧАНИЕ:

- Если скорость движения автомобиля превышает 30 км/ч система ESP® (кроме ABS) автоматически включается и лампа гаснет.

- Если переключатель режимов раздаточной коробки установлен в положение «4L LOCK», система ESP® (кроме ABS) автоматически отключается. Лампа "ESP OFF" загорается и остается включенной.

Когда переключатель режимов раздаточной коробки установлен в положение «4L LOCK», активируется противобуксовочная система. Противобуксовочная система автоматически помогает предотвратить пробуксовывание колес при трогании с места и разгоне на скользких дорогах. Она помогает Вашему автомобилю сохранить устойчивость на неровной/скользкой дороге.

- При непрерывной работе системы ESP®, например, на скользкой дороге, средства контроля сцепления системы ESP® (кроме ABS) могут время от времени отключаться для предотвращения перегрева тормозных колодок, при это будет загораться лампа «ESP OFF». Через небольшой промежуток времени эта лампа автоматически гаснет, а система ESP® снова активируется.

ПРИМЕЧАНИЕ:

Если Ваш автомобиль оборудован системой контроля движения на спуске и системой фиксации на склоне, то эти системы не будут отключены при нажатии выключателя “ESP OFF”, в отличие от отключения системы ESP®.

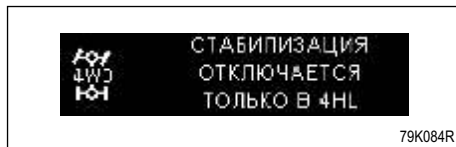

ПРИМЕЧАНИЕ:

Если Вы нажимаете выключатель “ESP OFF” когда переключатель режимов раздаточной коробки находится в положении “4Н”, система ESP® не отключится. При этом на информационном дисплее отобразится указанное на рис. выше сообщение.

Чтобы отключить систему ESP®, Вы должны перевести переключатель режимов раздаточной коробки в положение “4Н LOCK”. Более подробная информация в разделе “Переключатель режимов раздаточной коробкой”.

Контрольная лампа системы ABS / неисправности тормозной системы

Подробная информация в разделе «Торможение» в данной главе.

Система контроля движения на спуске (если установлена)

Система контроля движения на спуске предназначена для того, чтобы облегчить управление автомобилем при движении на крутых спусках, где не достаточно только торможения двигателем. Система помогает контролировать скорость движения автомобиля, при необходимости автоматически включая тормозную систему. Таким образом, это дает возможность водителю сконцентрироваться на управлении автомобилем.

⚠ ПРЕДУПРЕЖДЕНИЕ

Система контроля движения на спуске не гарантирует полного автоматического контроля скорости движения автомобиля. Работа системы во многом зависит от загрузки автомобиля и дорожных условий. Поэтому, будьте всегда готовы снизить скорость движения, нажимая на педаль тормоза. В противном случае, Вы можете потерять контроль над управлением автомобилем, что приведет к аварии и несчастным случаям.

Выключатель системы контроля движения на спуске

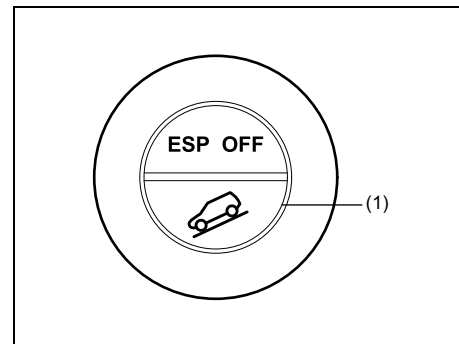

79K051

(1) Выключатель системы контроля движения на спуске

Для включения системы контроля движения на спуске:

- 1) Переведите переключатель режимов раздаточной коробки в положение “4Н LOCK” или “4L LOCK”.
- 2) Включите передачу.
- 3) Нажмите выключатель системы, при скорости движения автомобиля, не превышающей 25 км/час. Система будет активизирована, при этом на панели приборов загорится соответствующий индикатор.

Если переключатель режимов раздаточной коробки находится в положении “4HLOCK”, скорость движения на крутом спуске не должна превышать 10 км/час.

Если переключатель режимов раздаточной коробки находится в положении “4L LOCK”, скорость движения на крутом спуске не должна превышать 5 км/час.

При автоматическом торможении загораются стоп-сигналы и задние габаритные огни, также на панели приборов мигает световой индикатор SLIP. Если во время активизирования системы нажать на педаль акселератора или педаль тормоза, система временно отключится. Как только педаль акселератора или педаль тормоза будут отпущены, система включится заново, если условия контроля будут выполнены. Однако, если скорость движения автомобиля превышает 25 км/час, система отключится автоматически. Для выключения системы контроля движения на спуске повторно нажмите выключатель.

ПРЕДОСТЕРЕЖЕНИЕ

Когда система контроля движения на спуске используется непрерывно в течение долгого времени, тормозные механизмы могут перегреться и система автоматически временно отключится. При этом индикатор на панели приборов будет мигать. В этом случае остановите автомобиль в безопасном месте и дайте тормозным механизмам остыть. Как только температура тормозной системы придет в норму, индикатор на панели приборов загорится не мигая, что означает об автоматическом активизировании системы.

ПРИМЕЧАНИЕ:

При активизировании системы контроля движения на спуске возможно появление стука в моторном отделении. Это нормальное явление и не указывает на неисправность.

Индикатор системы контроля движения на спуске

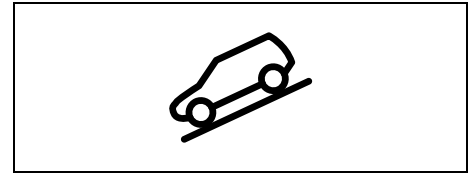

79K050

При активизировании системы контроля движения на спуске на панели приборов загорается индикатор.

ПРИМЕЧАНИЕ:

В одном из следующих случаев при активизированной системе контроля движения на спуске индикатор будет мигать:

- Переключатель режимов раздаточной коробки находится в положении “4H” или “N”.
- Селектор АКП находится в положении “P”.
- Селектор АКП переводится в положение “N” во время движения автомобиля.
- Скорость движения автомобиля превышает 25 км/час.

ПРИМЕЧАНИЕ:

Если при нажатии на выключатель, индикатор на панели приборов не загорается, возможно что система контроля движения на спуске и / или система ESP неисправны.

В этом случае обратитесь к Вашему дилеру Suzuki для диагностики автомобиля.

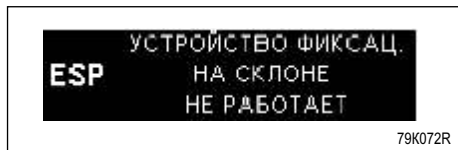

Если на информационном дисплее отображается сообщение, указанное на рис. выше, это указывает на неисправность системы контроля движения на спуске и системы фиксации на склоне. В этом случае обратитесь к Вашему дилеру Suzuki для диагностики автомобиля.

ПРИМЕЧАНИЕ:

При отображении на дисплее такого сообщения Вы не сможете включить данные системы.

Система фиксации на склоне (если установлена)

Система помогает автомобилю тронуться на крутом или скользком подъеме. При трогании автомобиля с места, система не позволяет автомобилю скатиться вниз, в тот момент когда Вы переносите ногу с педали тормоза на педаль акселератора.

⚠ ПРЕДУПРЕЖДЕНИЕ

- Система фиксации на склоне не гарантирует автоматического удержания автомобиля на склоне. Работа системы во многом зависит от загрузки автомобиля и дорожных условий. Поэтому, будьте всегда готовы удержать автомобиль на склоне, нажимая на педаль тормоза. В противном случае, Вы можете потерять контроль над управлением автомобилем, что приведет к аварии и несчастным случаям.
- Не используйте систему для остановки на склоне.

Система фиксации на склоне активизируется приблизительно на 2 секунды при перемещении ноги с педали тормоза, когда выполнены следующие условия:

- 1) Селектор АКП находится в любом положении, кроме "N".
- 2) Включена первая или задняя передача МКП.
- 3) Стояночный тормоз выключен.

ПРИМЕЧАНИЕ:

При активировании системы фиксации на склоне возможно появление стука в моторном отделении. Это нормальное явление и не указывает на неисправность.

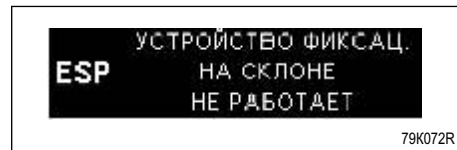

Если на информационном дисплее отображается сообщение, указанное на рис. выше, это указывает на неисправность системы контроля движения на спуске и системы фиксации на склоне. В этом случае обратитесь к Вашему дилеру Suzuki для диагностики автомобиля.

ПРИМЕЧАНИЕ:

При отображении на дисплее такого сообщения Вы не сможете включить данные системы.

СОВЕТЫ ПО ВОЖДЕНИЮ

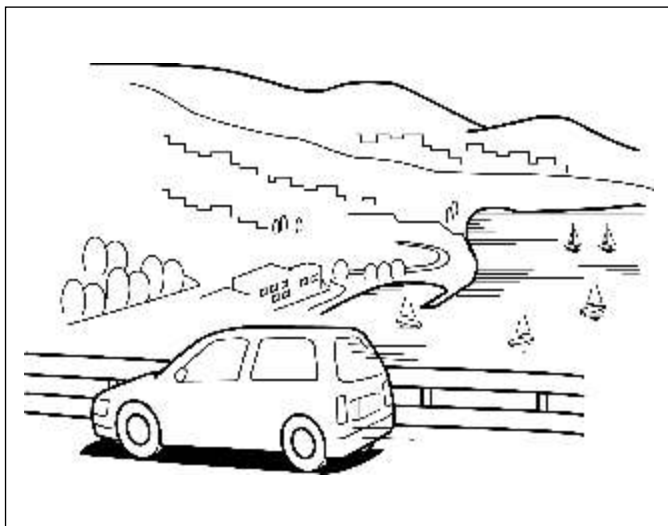

60G409

Важные конструктивные особенности автомобиля	4-1
Обкатка	4-3
Каталитический нейтрализатор (если установлен)	4-3
Повышение экономии топлива	4-4
Движение по дороге с твердым покрытием	4-5
Движение по бездорожью	4-6



52D078S

▲ ПРЕДУПРЕЖДЕНИЕ

- Ремни безопасности должны быть всегда пристёгнуты, даже если перед передними сиденьями имеются подушки безопасности.
- Не водите автомобиль под воздействием алкоголя или других наркотиков. Они резко уменьшают способность безопасно водить автомобиль, резко возрастает риск получения и нанесения травм. Не садитесь за руль усталым, больным, возбуждённым или под стрессом.

ВАЖНЫЕ КОНСТРУКТИВНЫЕ ОСОБЕННОСТИ АВТОМОБИЛЯ

▲ ПРЕДУПРЕЖДЕНИЕ

Поведение Вашего многофункционального автомобиля отличается от поведения обычного легкового автомобиля. Ради безопасности Вашей и Ваших пассажиров внимательно ознакомьтесь со следующими указаниями.

Многофункциональные автомобили, как ваш новый SUZUKI, имеют больший дорожный просвет и более узкую колею, чем обычные легковые автомобили, что позволяет пользоваться ими в условиях бездорожья. Высокая посадка позволяет лучше обзирать дорогу. Но высокий дорожный просвет неизбежно поднимает центр тяжести выше чем у обычных автомобилей. Поэтому вездеходы не могут совершать повороты с той же скоростью движения что обычные легковые автомобили (другую крайность демонстрируют низкие спортивные машины, приспособленные к безупречным шоссе). Избегайте резких поворотов или внезапных маневров. Неправильные приемы управления могут привести к потере управляемости или опрокидыванию автомобиля. Вероятность опрокидывания у многофункциональных автомобилей значительно выше, чем у автомобилей других типов.

В случае аварии с опрокидыванием автомобиля вероятность гибели непристёгнутого ремнём безопасности человека значительно выше, чем пристёгнутого.

Любые дорожные происшествия с опрокидыванием

Как многие дорожные происшествия, так и опрокидывания могут быть значительно уменьшены в числе, если поступать так, как и надлежит настоящему водителю: не садиться за руль пьяным и усталым и не заниматься за рулём ничем, что может отвлечь внимание от вождения.

Ниже приводятся дополнительные указания о том, как ездить по дорогам с твёрдым покрытием.

Хорошо ознакомьтесь со своим автомобилем

Найдите время, чтобы ознакомиться с поведением Вашего автомобиля, поездив для начала по дорогам с неинтенсивным движением. Попробуйте на поворотах при различной скорости движения и привыкните к чувствительности руля.

Всегда пристёгивайтесь ремнями безопасности

Водитель и все пассажиры должны всегда быть надлежащим образом пристёгнутыми ремнями безопасности.

Не совершайте резких поворотов

Как упоминалось выше, небольшие многофункциональные автомобили имеют конструктивные особенности, которые позволяют пользоваться ими в разнообразных условиях. Это меняет также и поведение автомобиля на поворотах по сравнению с обычными легковыми автомобилями. Помните, что Ваш автомобиль имеет более чувствительный руль и более высокий центр тяжести. Избегайте резких поворотов.

Снижайте скорость на поворотах

Научитесь снижать скорость заблаговременно перед поворотом. Не пытайтесь проходить повороты на такой же скорости, как на автомобиле с низким центром тяжести. Спортивный автомобиль не пройдет по бездорожью, а Ваш не может сравняться со спортивным на поворотах.

Снижайте скорость и будьте осторожны на скользкой дороге

На мокрой дороге следует ехать с меньшей скоростью чем на сухой, так как шины при торможении легче теряют сцепление с дорогой. При езде по гололедице, заснеженной или покрытой грязью дороге снижайте скорость и избегайте резких разгонов, торможений и движений рулевого колеса. Для лучшего сцепления колес с дорогой пользуйтесь приводом на 4 колеса при прямой передаче (4H) в раздаточной коробке (если имеется).

ПРЕДОСТЕРЕЖЕНИЕ

Никогда не управляйте вашим транспортным средством в режимах "4H LOCK" или "4L LOCK" на сухом дорожном покрытии и, в максимально возможной степени, избегайте использовать режимы "4H LOCK" или "4L LOCK" на влажном дорожном покрытии, поскольку могут быть повреждены агрегаты трансмиссии особенно на крутых поворотах и может ухудшиться управляемость автомобиля.

ПРИМЕЧАНИЕ:

Не включайте на мокром покрытии привод передних колёс (положения «4H LOCK» и «4L LOCK»). В противном случае могут быть перегружены и даже повреждены агрегаты трансмиссии.

ПРИМЕЧАНИЕ:

При движении с приводом на 4 колеса при прямой передаче (4H) Вы можете почувствовать вибрацию автомобиля на сухой дороге и при движении на крутом повороте. Это не свидетельствует о наличии неисправностей в работе автомобиля. Вибрация вызывается работой дифференциальной передачи центрального дифференциала.

Важные различия между многофункциональным автомобилем и обычными легковыми автомобилями

Большой дорожный просвет

Высокий дорожный просвет автомобиля позволяет ему проехать, например, через такие камни и корни деревьев, где обычный автомобиль застрянет. Неизбежное следствие высокого клиренса - более высокое расположение центра тяжести. Поэтому Ваш автомобиль будет управляться иначе, чем автомобиль с низким центром тяжести.

Короткая колесная база

У Вашего автомобиля короткая база и очень малые свесы. Это позволяет провести автомобиль через бугры и рвы, не застревая и не повреждая узлы шасси. Короткая база делает также руль Вашего автомобиля чувствительнее, чем у длиннобазных автомобилей.

Более узкие кузов и колея

Ваш автомобиль уже среднего легкового автомобиля и может проходить через довольно тесные места.

Без описанных выше существенных отличий - высокого дорожного просвета, короткой базы, более узких кузова и колеи - Ваш автомобиль не смог бы иметь отличных эксплуатационных характеристик в условиях бездорожья. Однако, правда и то, что управляемость и поведение автомобиля на дороге с твердым покрытием отличается от этих свойств обычного легкового автомобиля.

ОБКАТКА

ПРЕДОСТЕРЕЖЕНИЕ

Работа и надёжность двигателя в перспективе зависят от ухода за ним и обращения с ним в начале эксплуатации. Очень важно соблюдать следующие меры на протяжении первых 960 км пробега.

- Не давайте двигателю после запуска высоких оборотов, прогревайте его постепенно.
- Избегайте длительной езды с постоянной скоростью. Движущиеся части лучше прирабатываются при изменчивой скорости.
- Трогайтесь не торопясь. Избегайте срыва с места на полной мощности.
- По возможности избегайте резких торможений, особенно в течение первых 320 км пробега.
- Не двигайтесь медленно на высоких передачах.
- Придерживайтесь умеренных оборотов двигателя.
- Не ездите с прицепом в течение первых 960 км пробега.

КАТАЛИТИЧЕСКИЙ НЕЙТРАЛИЗАТОР (если установлен)

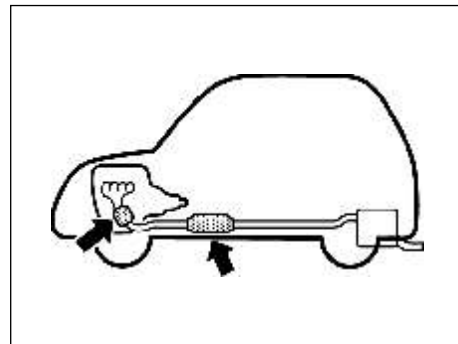

54G236

Назначение каталитического нейтрализатора - уменьшение содержания вредных веществ в выхлопных газах. Применять этилированный бензин запрещено, так как свинец дезактивирует вещества-катализаторы. Нейтрализатор рассчитан на весь срок службы автомобиля при его нормальной эксплуатации и использовании неэтилированного бензина. Он не требует специального техобслуживания, однако важное значение имеет хорошая регулировка двигателя. Неправильный момент зажигания может привести к перегреву катализатора. Результатом может стать термическое повреждение нейтрализатора и других узлов автомобиля.

ПРЕДОСТЕРЕЖЕНИЕ

Чтобы не нанести вред катализатору или автомобилю в целом:

- содержите двигатель в хорошем состоянии;
- неисправность двигателя, особенно сбитый момент зажигания или потерю мощности, устраняйте немедленно;
- не выключайте зажигание при включенной передаче во время движения;
- не заводите автомобиль путём толкания, буксирования или спуска с горки;
- не давайте двигателю работать на холостом ходу, отключая высоковольтные провода, например, с целью диагностики;
- не давайте двигателю долго работать на холостом ходу, если его работа кажется ненормальной;
- не допускайте полного израсходования топлива.



54G584S

▲ ПРЕДУПРЕЖДЕНИЕ

Не допускайте стоянки и движения автомобиля там, где легковоспламеняющиеся материалы - например, сухая трава или листья - могут соприкасаться с элементами выхлопной системы, которые разогреваются до высокой температуры.

ПОВЫШЕНИЕ ЭКОНОМИИ ТОПЛИВА

Следующие советы помогут Вам экономить топливо.

Избегайте лишней работы на холостом ходу.

Если вы останавливаетесь и ждете чего-либо дольше минуты, глушите двигатель. Холодный двигатель прогрейте на холостом ходу, пока стрелка указателя температуры не достигнет деления "С" (если работа на холостом ходу не запрещена). Тогда двигатель будет прогрет достаточно, чтобы начать движение.

Избегайте резких разгонов.

Гоночные старты, например, от светофора напрасно расходуют топливо и сокращают срок службы автомобиля. Движение начинайте спокойно.

Избегайте ненужных остановок.

Избегайте ненужных снижений скорости и остановок. Напрасные торможения с последующими разгонами расходуют много топлива.

Придерживайтесь равномерной скорости движения.

Насколько позволяют дорожная обстановка и условия движения, поддерживайте постоянную скорость движения.

СОВЕТЫ ПО ВОЖДЕНИЮ

Воздушный фильтр должен быть чистым.

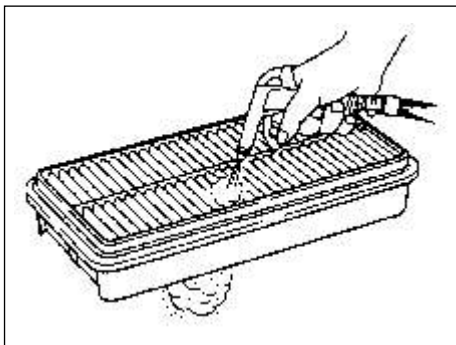

60A183S

Загрязненный воздушный фильтр приводит к тому, что в двигатель поступает слишком мало воздуха в отношении к подаваемому топливу. Топливо теряется из-за неполного сгорания.

Снимите лишний груз.

Чем больше нагрузка, тем больше бензина сжигает автомобиль. Выгрузите из него всё лишнее.

Правильное давление в шинах.

Недостаточное давление в шинах увеличивает сопротивление качению. Поддерживайте в шинах давление, указанное на табличке в проеме двери водителя.

ДВИЖЕНИЕ ПО ДОРОГЕ С ТВЕРДЫМ ПОКРЫТИЕМ

Статистика дорожных происшествий показывает, что большинство аварий с опрокидыванием многофункционального автомобиля происходит в случаях, когда водитель теряет контроль над машиной и выезжает с твердого покрытия в кювет или наталкивается на бордюр или какой-либо придорожный объект, что и вызывает опрокидывание. Следующие советы помогут уменьшить риск опрокидывания автомобиля.

Выезд с дороги

Вы можете снизить риск опрокидывания такого рода, сохраняя всегда контроль над автомобилем. Водители обычно теряют контроль над машиной и опрокидываются после выезда с дороги, находясь под воздействием алкоголя или других наркотиков, засыпая от усталости, теряя внимательность по иным причинам или превышая скорость, соответствующую условиям движения.

Опрокидывание на проезжей части

Если по какой-либо причине Ваш автомобиль попал в пределах проезжей части в занос на шоссейной скорости, риск опрокидывания чрезвычайно высок. Вы можете опрокинуться, если колесо попадет (колеса попадут) на обочину и Вы будете резким поворотом руля возвращаться на проезжую часть.

При таком случае, если обстоятельства позволяют, держите руль крепко и снизьте скорость перед возвращением на проезжую часть аккуратным поворотом руля.

ПРЕДОСТЕРЕЖЕНИЕ

Эксплуатация шин с изношенным протектором может привести к возникновению неисправностей в раздаточной коробке. Своевременно переставляйте шины, см. разделы «Перестановка шин» и «График перестановки» в главе «Осмотр и техобслуживание».

ДВИЖЕНИЕ ПО БЕЗДОРОЖЬЮ

Ваш автомобиль специально спроектирован для движения по бездорожью. Съезжая с асфальта, Вы будете встречаться с самыми различными и изменчивыми условиями движения. Обычно движение вне дорог требует использования полного привода. При движении по бездорожью важно соблюдать следующие правила.

Будьте осторожны на крутых склонах

Перед подъемом на склон всегда осматривайте его. Узнайте, что на той стороне холма, и как с него спуститься. Если у Вас появились сомнения в плане безопасности, откажитесь от задуманного. Никогда не поднимайтесь по слишком крутому склону.

Спуск по крутому склону может оказаться сложнее подъема на него. Направляйте автомобиль прямо вниз на спуске и пользуйтесь пониженной передачей.

В процессе торможения не блокируйте тормоза. Если автомобиль начинает переходить в юз, немного ускорьте движение, чтобы сохранить управляемость.

Избегайте езды поперек крутого склона

Езда поперек крутого склона исключительно опасна. Большая часть веса автомобиля может переноситься на расположенные ниже по склону шины, что в свою очередь может привести к опрокидыванию автомобиля набок. По возможности избегайте этой опасности. Если Вам надо выйти из автомобиля, стоящего поперек склона, выходите на сторону, которая выше по склону.

Всегда пристегивайтесь ремнями безопасности

Водитель и все пассажиры должны всегда быть надлежащим образом пристегнуты ремнями безопасности. Для получения сведений см. раздел «Ремни безопасности» в главе «Перед тем как сесть за руль».

Избегайте резких маневров в грязи, на льду или в снегу

Будьте внимательны при движении по скользким поверхностям. Уменьшайте скорость движений и избегайте резких приемов вождения. Имейте в виду, что езда по глубокому снегу или грязи может привести к буксованию колес и увеличению сопротивления движению. Пользуйтесь полным приводом и пониженной передачей (4L) раздаточной коробки, сохраняйте постоянную умеренную скорость, избегайте резких действий рулевым колесом и резкого торможения.

Избегайте движения по местности, покрытой высокой травой

Это может привести к повреждению автомобиля или несчастному случаю, поскольку в высокой траве видимость ограничена: не видно грунт и возможных посторонних предметов.

Цепи противоскольжения

Если Вы вынуждены применять цепи противоскольжения, соблюдайте следующие меры предосторожности:

- пользуйтесь оригинальными цепями SUZUKI или аналогичными им мелкозвенчатыми или проволочными цепями,
- для установки цепей выберите место, где Вы не создадите помеху движению;
- устанавливая цепи, действуйте только по инструкции производителя;
- устанавливайте цепи на задние колеса;
- с установленными цепями двигайтесь только на малой и умеренной скорости.

ПРЕДОСТЕРЕЖЕНИЕ

Если Вы услышите стук цепей о кузов, остановитесь и подтяните их.

Если Ваш автомобиль застрял

Если Вы застряли в снегу, грязи или песке, действуйте следующим образом.

1. (Для автомобилей с раздаточной коробкой): установите рычаг раздаточной коробки в положение «4H LOCK» или «4L LOCK»;
2. Раскачивайте автомобиль путём перевода рычага переключения (как механической, так и автоматической коробок передач) попеременно в положения, соответствующие движению вперед и назад.

Это может придать автомобилю достаточную для выхода инерцию. Нажимайте педаль газа осторожно, чтобы исключить буксование. При переключении передач снимайте ногу с «газа». Не давайте полный газ двигателю: быстрое вращение колёс вызовет дальнейшее закапывание, затрудняя освобождение автомобиля.

3. Если после пяти минут такого раскачивания автомобиль не освободится, ищите буксир.

▲ ПРЕДУПРЕЖДЕНИЕ

Обеспечьте, чтобы во время раскачивания автомобиля ничего не было с ним рядом, не раскручивайте колёса более 40 км/час по спидометру. Слишком быстрое вращение колёс может привести к травмам и (или) к повреждению автомобиля.

Убедитесь, что переключатель раздаточной коробки установлен в положение «4H LOCK» или «4L LOCK», но не «4H», в последнем случае возможно повреждение дифференциальной передачи центрального дифференциала.

ПРЕДОСТЕРЕЖЕНИЕ

При переключении передач снимайте ногу с педали акселератора. Переключение при высоких оборотах двигателя может повредить шестерни и механизм коробки.

ПРЕДОСТЕРЕЖЕНИЕ

Не раскачивайте автомобиль дольше нескольких минут. Длительное раскачивание может привести к перегреву двигателя и повреждению трансмиссии или шин.

Не въезжайте в глубокую воду или стремительный поток воды

- В глубокой или быстротекущей воде Вы можете потерять контроль над автомобилем, а находящиеся в нем люди могут утонуть. Автомобиль также может быть сильно поврежден. Во избежание подобных рисков:
- Не въезжайте в глубокую воду или стремительный поток. Быстротекущая река или паводковый поток могут снести Ваш автомобиль с намеченного курса. Вода слишком глубока, если она выше ступиц колес, осей или выхлопной трубы. Прежде чем въезжать в воду, выясните ее глубину.
- Если вода зальет выхлопную трубу, двигатель может заглохнуть или не завестись. Если вода настолько глубока, что может попасть во впускной трубопровод, то двигатель будет выведен из строя.
- Мокрые тормоза тормозят плохо. Двигайтесь медленно и осторожно. Медленное продвижение поможет также избежать того, что двигатель заглохнет в результате попадания воды в систему зажигания.
- Даже в мелкой или тихой воде ведите автомобиль осторожно, так как вода может скрывать опасные ямы, камни или другие препятствия.

▲ ПРЕДУПРЕЖДЕНИЕ

Кроме советов, уже данных в этой главе, важно соблюдать следующие правила:

- Водитель и пассажиры должны быть всегда пристёгнуты ремнями безопасности.
- Не позволяйте еще кому-либо управлять автомобилем, не владеющему информацией касательно особенностей автомобиля, описанных в данной главе.
- Всегда поддерживайте шины в хорошем состоянии, а давление в них в норме (см. раздел «Шины» в главе «Осмотр и техобслуживание»).
- Избегайте передачи автомобиля в пользование других лиц (без Вашего сопровождения).
- Не пользуйтесь шинами, кроме указанных SUZUKI. Не ставьте шины различных типов и размеров на передние и задние колеса. Для получения сведений о шинах см. главу «Технические характеристики».

▲ ПРЕДУПРЕЖДЕНИЕ

- Не «поднимайте» Ваш автомобиль шинами большего размера или специальными амортизаторами и рессорами. Это изменит его управляемость.
- После движения по воде, грязи и песку проверьте на небольшой скорости, не потеряли ли тормоза эффективность. Если да, просушите их повторяющимся притормаживанием на малой скорости движения до полного восстановления эффективности.
- Не применяйте режимы 4H LOCK и 4L LOCK при движении по сухим дорогам с твердым покрытием.
- После длительной поездки по грязи, песку или воде при первой возможности проверьте тормоза у дилера SUZUKI.

СОВЕТЫ ПО ВОЖДЕНИЮ

ДРУГИЕ ОРГАНЫ УПРАВЛЕНИЯ И ОБОРУДОВАНИЕ

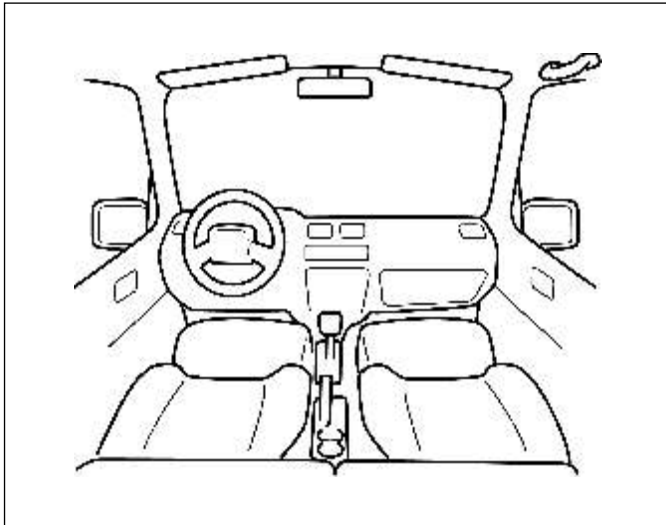

60G407

Автоматическая система обогрева и кондиционирования воздуха (Климат-контроль)	5-1
Антенна (если установлена)	5-8
Аудиосистемы	5-8
Panasonic	5-11
Clarion	5-25
Пробка горловины топливного бака	5-42
Капот	5-43
Солнцезащитный козырек	5-44
Выключатель освещения салона	5-44
Лампа освещения багажного отделения	5-45
Штурманский свет (для 5-ти дверной модели)	5-46
Розетка для вспомогательных устройств (если установлена)	5-46
Прикуриватель и пепельница (если установлены)	5-47
Люк (если установлен)	5-48
Поручни (если установлены)	5-50
Крючки для одежды (если установлены)	5-50
Перчаточный ящик	5-51
Очечник (если установлен)	5-51
Подстаканник и отделение для хранения мелких предметов (если установлены)	5-52
Карман на спинке переднего сиденья (если установлен)	5-53
Крючки для сумок (если установлены)	5-54
Подлокотник (если установлен)	5-54
Полка багажного отделения (если установлена)	5-55
Дополнительный багажный отсек (если имеются)	5-58
Проушины для крепления багажа (если установлены) ...	5-58
Рейлинги или анкеры для багажника, устанавливаемого на крышу (если установлены)	5-59
Буксировочные петли	5-60

ДРУГИЕ ОРГАНЫ УПРАВЛЕНИЯ И ОБОРУДОВАНИЕ

АВТОМАТИЧЕСКАЯ СИСТЕМА ОБОГРЕВА И КОНДИЦИОНИРОВАНИЯ ВОЗДУХА (Климат-контроль)

Описание органов управления

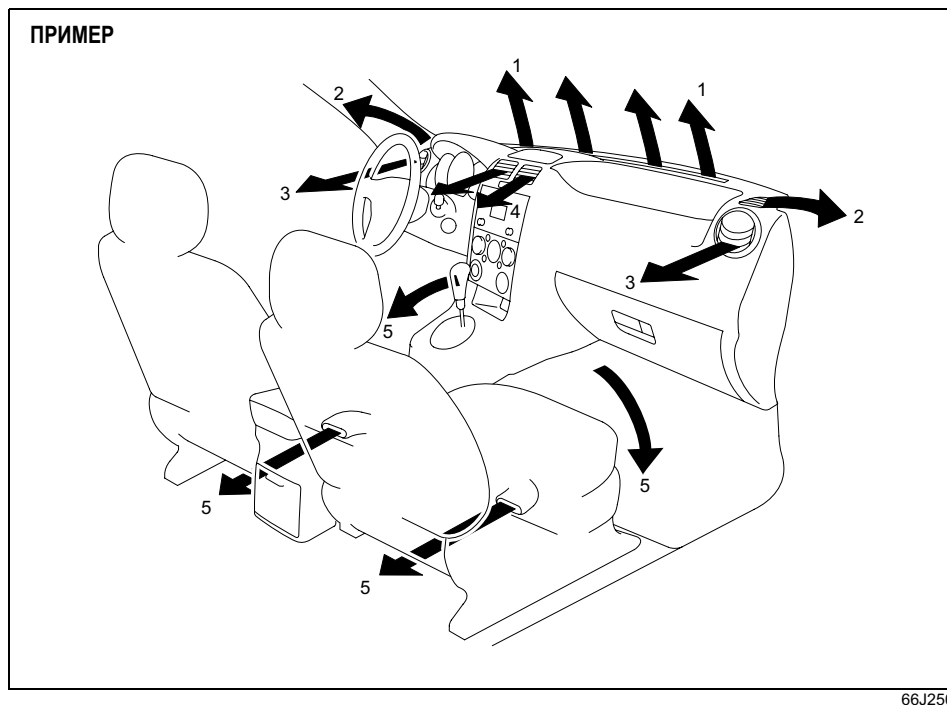

1. Решетка обогрева ветрового стекла
2. Решетка обогрева боковых стекол
3. Боковая решетка
4. Центральная решетка
5. Подача воздуха вниз

Центральная решетка

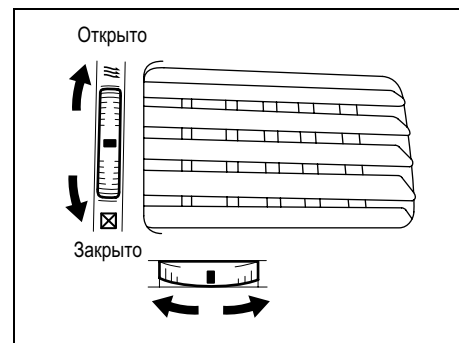

Боковая решетка

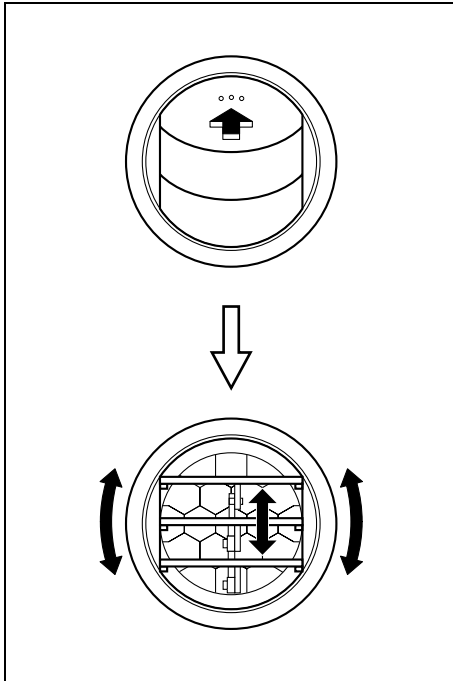

63J045

Когда решетка открыта, воздух подается через нее независимо от положения селектора режима.

Описание органов управления

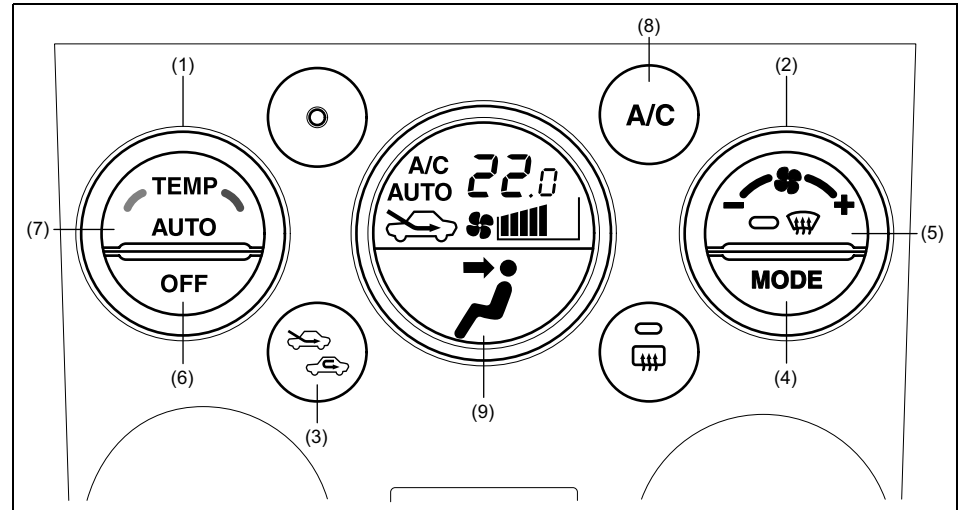

78K014

1. Регулятор температуры
2. Регулятор скорости подачи воздуха
3. Переключатель режима забора воздуха
4. Переключатель направления воздушного потока
5. Выключатель обогрева стекол
6. Выключатель климат-контроля
7. Выключатель автоматического режима "AUTO"
8. Выключатель системы кондиционирования
9. Жидкокристаллический дисплей

ДРУГИЕ ОРГАНЫ УПРАВЛЕНИЯ И ОБОРУДОВАНИЕ

Регулятор температуры

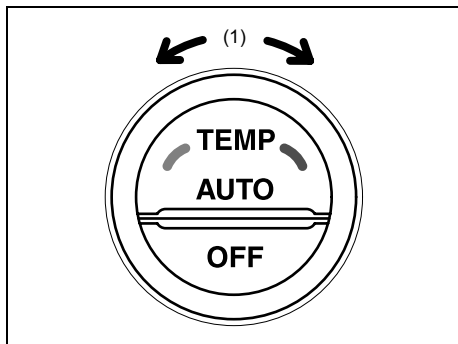

78K047

Температура регулируется поворотом селектора (1).

Выключатель кондиционера

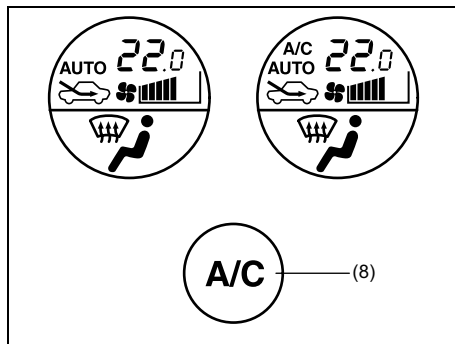

78K015

Выключатель кондиционера (8) используется для включения и выключения системы кондиционирования. Для включения кондиционера нажмите выключатель, при этом на жидкокристаллическом дисплее отобразится соответствующий символ. Для выключения кондиционера нажмите выключатель еще раз, при этом символ погаснет.

Регулятор скорости подачи воздуха

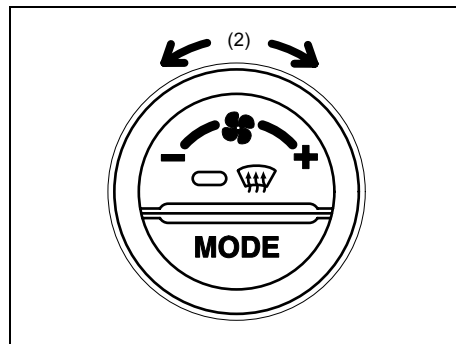

78K048

Включение и скорость подачи воздуха регулируется поворотом селектора (2). Если нажат выключатель "AUTO" (7), скорость работы вентилятора устанавливается автоматически в зависимости от работы системы кондиционирования для поддержания выбранной температуры.

Переключатель режима забора воздуха

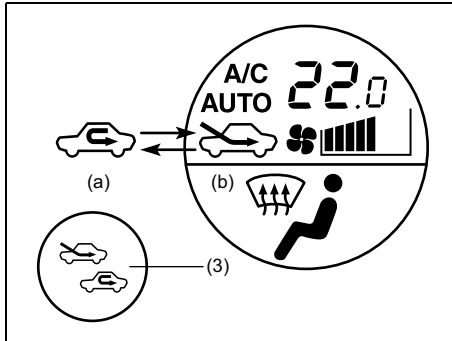

78K016

Нажмите переключатель (3) для выбора режима забора воздуха.

Если нажат выключатель "AUTO" (7), режим забора воздуха устанавливается автоматически в зависимости от работы системы кондиционирования для поддержания выбранной температуры.

Рециркуляция воздуха (a)

При выборе этого режима на дисплее отображается соответствующий символ, приток наружного воздуха прекращается и для циркуляции используется внутренний воздух салона. Этот режим используется при движении в запыленной или загрязненной атмосфере (например, в туннеле), а также для ускоренного охлаждения воздуха в салоне автомобиля.

Наружный воздух (b)

При выборе этого режима на дисплее отображается соответствующий символ и в салон подается наружный воздух.

Переключение режима выполняется при каждом нажатии кнопки селектора забора воздуха.

ПРИМЕЧАНИЕ:

При длительной работе системы в режиме "РЕЦИРКУЛЯЦИЯ", воздух в салоне загрязняется. Поэтому рекомендуется периодически переключать систему в режим "НАРУЖНЫЙ ВОЗДУХ".

Переключатель направления воздушного потока

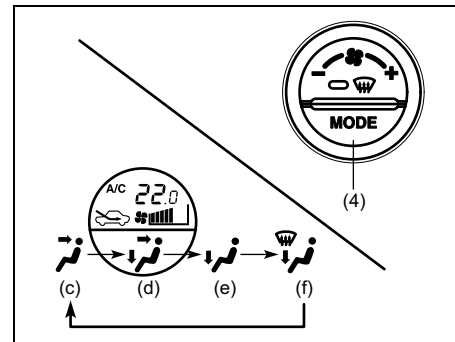

78K017

Нажмите переключатель (4) для выбора направления воздушного потока. На жидкокристаллическом дисплее отобразится соответствующее сообщение.

Если нажат выключатель "AUTO" (7), выбор направления воздушного потока устанавливается автоматически в зависимости от работы системы кондиционирования для поддержания выбранной температуры.

Вентиляция (c)

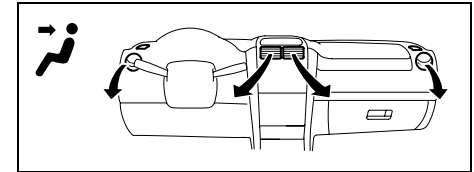

64J069

Воздух заданной температуры подается в салон через центральную и боковые решетки притока воздуха.

Двухуровневый режим (d)

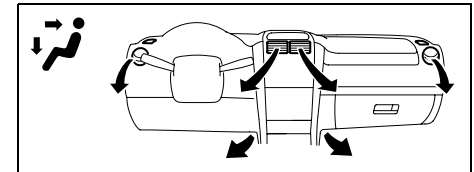

64J070

Воздух заданной температуры подается в нижнюю часть салона, а более холодный воздух подается в салон через центральную и боковые решетки притока воздуха.

ДРУГИЕ ОРГАНЫ УПРАВЛЕНИЯ И ОБОРУДОВАНИЕ

Когда регулятор температуры (1) установлен в крайнее левое (ХОЛОДНЫЙ ВОЗДУХ) или крайнее правое (ГОРЯЧИЙ ВОЗДУХ) положение, в нижнюю часть салона и через центральную/боковые решетки подается воздух одинаковой температуры.

Отопление (e)

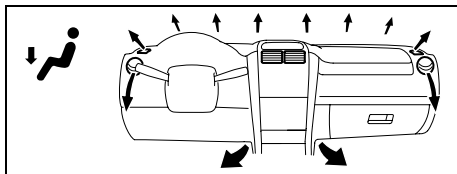

64J071

Воздух заданной температуры подается в нижнюю часть салона и через центральную/боковые решетки, а также в небольшом количестве через решетки обогрева ветрового/боковых стекол.

Отопление и обогрев стекол (f)

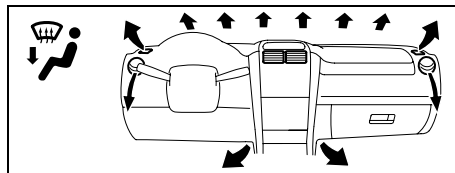

64J072

Воздух заданной температуры подается в нижнюю часть салона, через решетки обогрева лобового/боковых стекол и через боковые решетки притока воздуха.

Обогрев стекол

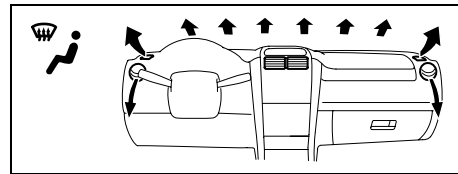

66J241

Воздух заданной температуры подается через решетки обогрева ветрового / боковых стекол и через боковые решетки притока воздуха.

ПРИМЕЧАНИЕ:

Когда включен обогрев стекол, климат-контроль автоматически переключает режим подачи воздуха на наружный. При отрицательной температуре окружающего воздуха кондиционер возможно не включится.

Выключатель обогрева стекол

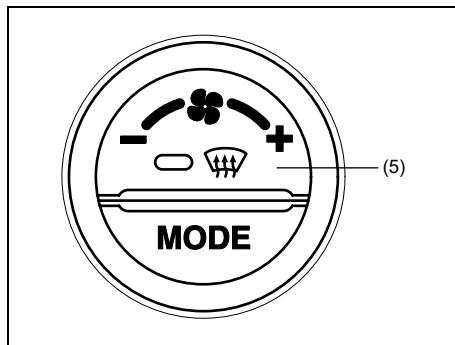

78K050

Для включения обогрева стекол нажмите выключатель (5).

Инструкция по эксплуатации системы

Автоматическая работа

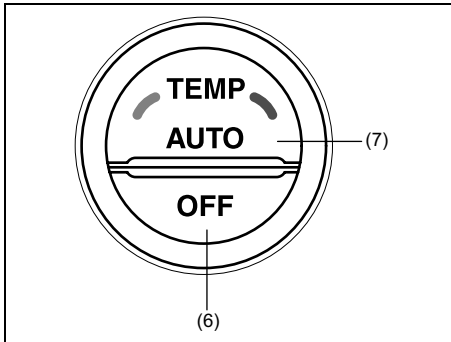

78K051

Вы можете позволить системе кондиционирования воздуха работать автоматически. Чтобы переключить систему на полностью автоматическую работу, следуйте нижеприведенным инструкциям.

- 1) Включите двигатель.
- 2) Нажмите выключатель "AUTO" (7).
- 3) Выберите необходимую температуру при помощи регулятора температуры (1).

После этого скорость работы вентилятора; забор воздуха и распределение воздуха по соплам (выбор функций) будут регулироваться автоматически.

Вы можете использовать выключатель кондиционера (8) для ручного управления системой кондиционирования.

Выключая кондиционер, помните, что без него система не может удерживать в салоне температуру ниже, чем температура окружающей среды.

Чтобы выключить климат-контроль, нажмите на кнопку (6).

ПРИМЕЧАНИЕ:

Если символ "AUTO" на дисплее мигает, то это указывает на неисправность системы отопления / кондиционирования. В этом случае обратитесь к Вашему дилеру Suzuki для диагностики системы.

ПРИМЕЧАНИЕ:

- Для определения наиболее благоприятного для Вас режима начните с 22°C.
- Если Вы установите регулятор температуры (1) на самый высокий или самый низкий предел, система климат-контроля будет работать с максимальным охлаждением или нагреванием, а вентилятор отопителя на полной скорости.
- Во избежание подачи холодного воздуха в холодную погоду или горячего воздуха в жаркую погоду, система будет задерживать включение вентилятора до нагревания или остывания воздуха соответственно.

- Если автомобиль был оставлен на солнце с закрытыми окнами, он остывает быстрее, если Вы ненадолго откроете окна.
- Даже при автоматической работе Вы можете перевести некоторые из селекторов (скорости подачи воздуха, забора воздуха и режима потока воздуха) в режим ручного управления. В этом случае функция, установленная в ручной режим, будет поддерживаться преимущественно, а остальные функции останутся в автоматическом режиме работы.
- Чтобы вернуть переключатели скорости подачи воздуха (2), режима забора воздуха (3) и направления воздушного потока (4) в автоматический режим, нажмите выключатель "AUTO".

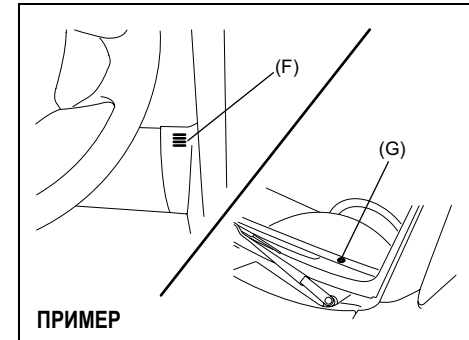

64J080

ДРУГИЕ ОРГАНЫ УПРАВЛЕНИЯ И ОБОРУДОВАНИЕ

Следите, чтобы датчик температуры воздуха салона (F), расположенный между рулевым колесом и панелью климат-контроля, а также датчик солнечного излучения (G), расположенный в верхней части передней панели со стороны водителя, ничем не были закрыты. Эти датчики используются автоматической системой регулировки температуры.

Ручное управление

Вы можете управлять системой климат-контроля вручную. Установите переключатели в необходимое положение.

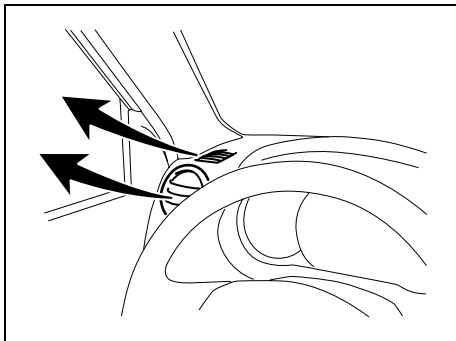

64J074

ПРИМЕЧАНИЕ:

Если Вам необходим максимальный обогрев стекол:

- установите переключатель режима в положение (5) "ОБОГРЕВ СТЕКОЛ" (система кондиционирования воздуха включится и автоматически будет выбран режим "НАРУЖНЫЙ ВОЗДУХ"),
- установите регулятор скорости вращения вентилятора в положение "ВЫСОКАЯ",
- регулятор температуры переместите в крайнее положение "ГОРЯЧИЙ ВОЗДУХ",
- отрегулируйте боковые решетки, чтобы воздух дул на стекла.

Техническое обслуживание

При включении кондиционера после длительного простоя (например, после зимнего периода) возможно некоторое снижение его производительности. Для обеспечения оптимальной производительности и увеличение срока службы кондиционера его необходимо периодически включать. Включайте кондиционер не менее одного раза в месяц на одну минуту при работе двигателя на холостых оборотах. Это обеспечивает циркуляцию хладагента и масла и защищает внутренние компоненты кондиционера.

Кондиционер оснащен воздушным фильтром, который необходимо очищать или менять согласно Карте планового технического обслуживания, приведенной в сервисной книжке. Эта работа должна выполняться официальным дилером SUZUKI.

ПРИМЕЧАНИЕ:

В системе кондиционирования автомобиля применяется хладагент для кондиционеров типа HFC-134a, который обычно называется "R-134a". Этот хладагент используется в автомобильных кондиционерах вместо хладагента R-12, начиная с 1993 г. Промышленность выпускает хладагенты различных типов (включая R-12), однако в данном автомобиле допускается использование только хладагента R-134a.

ПРЕДОСТЕРЕЖЕНИЕ

Использование хладагента неправильного типа может стать причиной выхода из строя системы кондиционирования воздуха. Допускается применение только хладагента R-134a. Использование хладагентов других типов, а также смесей хладагентов других типов с хладагентом R-134a запрещается.

АНТЕННА (если установлена)

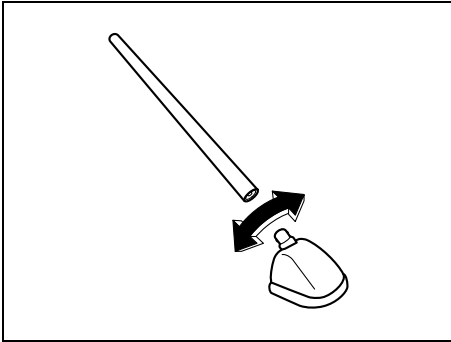

63J055

На Вашем автомобиле установлена съемная антенна. Для снятия антенны, отверните ее против часовой стрелки. Для установки антенны плотно заверните ее вручную по часовой стрелке.

ПРЕДОСТЕРЕЖЕНИЕ

Во избежание повреждения антенны:

- Снимайте антенну перед въездом на автоматическую мойку автомобилей.
- Снимите антенну, если она задевает какие-либо предметы (например, потолок в гараже), а также при использовании автомобильного чехла для хранения автомобиля.

АУДИОСИСТЕМЫ

Предостережения

- Когда внутри автомобиля очень холодно, и проигрыватель используется вскоре после включения обогревателя, на диске или на оптических участках проигрывателя может образоваться влага, что будет препятствовать правильному проигрыванию. Если на диске образуется влага, сотрите ее мягкой тряпкой. Если влага образуется на оптических участках проигрывателя, не используйте его в течение часа, что позволит конденсату испариться.
- Движение по сильно разбитым дорогам, вызывающим сильные вибрации, может вызвать скачки звука.
- У этого блока есть механизм настройки. Даже в случае неполадок запрещается открывать корпус, разбирать блок или смазывать вращающиеся части. Для проверки блока обратитесь к дилеру.

Предостережения при работе с блоком



52D274

Это устройство разработано специально для воспроизведения компакт-дисков с маркировкой (A). Компакт-диски с данной маркировкой изготовлены с соблюдением четких стандартов и имеют следующие размеры:

Диаметр диска - 120 мм

Толщина - 1,2 мм

Использование компакт-дисков, не соответствующих вышеописанным требованиям, не допускается.

ДРУГИЕ ОРГАНЫ УПРАВЛЕНИЯ И ОБОРУДОВАНИЕ



Для извлечения компакт-диска из коробки нажмите на середину коробки и выньте диск, аккуратно удерживая его за края. Всегда держите диск только за края (торцы).

Никогда не касайтесь поверхности.

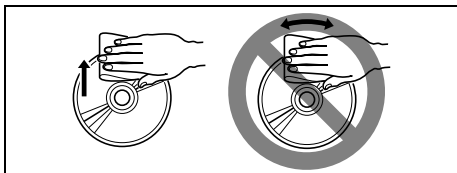

Сотрите отпечатки пальцев и пыль при помощи мягкой ткани движениями по прямой линии от центра диска к его краям.

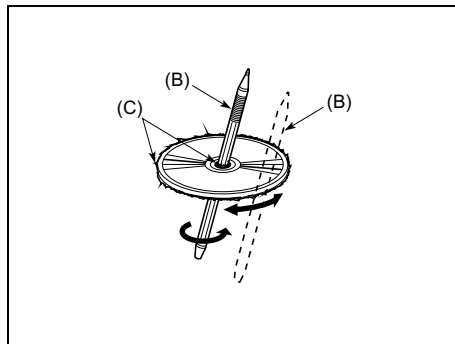

На новых дисках могут быть шероховатости на торцах. При использовании таких дисков могут происходить скачки звука, или блок может не работать вовсе.

Используя шариковую ручку (B) или другой подходящий инструмент, удалите эти шероховатости (C) с торцов диска перед тем, как вставлять диск.

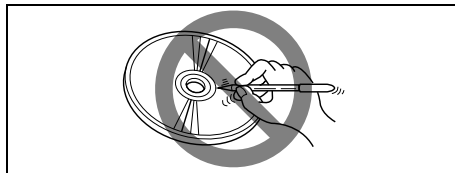

Никогда не приклеивайте этикетки на поверхность диска и не пишите на нем карандашом или ручкой.

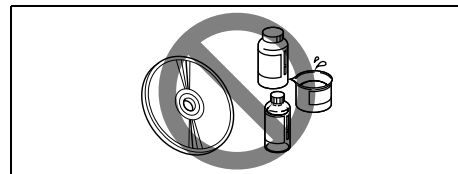

Не используйте растворители такие, как, например, доступные в продаже очистители, антистатические спреи или разбавители, для очистки компакт-дисков.

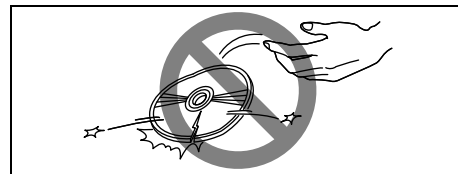

Не используйте диски, на которых присутствуют большие царапины, трещины, или деформированные диски. В противном случае Вы можете повредить систему или препятствовать нормальной ее работе.

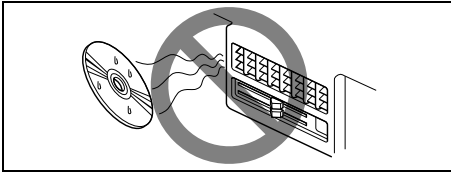

52D351

Не подвергайте компакт-диски прямому воздействию солнечного света или источника тепла.

ПРИМЕЧАНИЕ:

- Не используйте доступные в продаже специальные защитные листы для CD или диски, оборудованные стабилизаторами и т.д. Они могут попасть во внутренний механизм и повредить диск
- Записываемые компакт-диски (CD-R), не соответствующие стандартизированным размерам (внешний диаметр - 120 мм, толщина - 1,2 мм), могут повредить Вашу аудиосистему.
- Перезаписываемые компакт-диски (CD-RW) использовать в данном устройстве запрещено.

ПРЕДОСТЕРЕЖЕНИЕ

Во избежание повреждения Вашей аудиосистемы, соблюдайте все предостережения, описанные в этой главе. Несоблюдение предостережений приведет к поломке Вашей аудиосистемы.

Прослушивание дисков



52D274

Диски (CD или CD-ROM) без метки (A) нельзя использовать. Некоторые диски, ранее записанные в формате CD-R, могут не проигрываться.

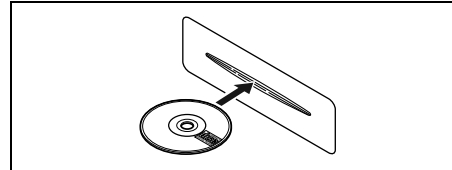

52D291

- Диск следует вставлять этикеткой вверх.
- Если в устройство уже загружен диск, другой диск нельзя загрузить в это же время. Не применяйте силу при вставлении диска в устройство.
- Если в устройство загружен пустой диск (не записанный), он автоматически будет извлечен.

ПРЕДОСТЕРЕЖЕНИЕ

- Не вставляйте в слот для диска посторонние предметы.
- Никогда не вставляйте диск, из-под клейкой ленты или наклейки которого выходит клей, а также диск со следами того, что лента или наклейка были сняты. Это может препятствовать извлечению диска или повредить устройство.

ДРУГИЕ ОРГАНЫ УПРАВЛЕНИЯ И ОБОРУДОВАНИЕ

Panasonic

РАДИО FM/MW/LW CD-ПРОИГРЫВАТЕЛЬ С УПРАВЛЕНИЕМ УСТРОЙСТВА СМЕНЫ CD-ДИСКОВ

Основные функции

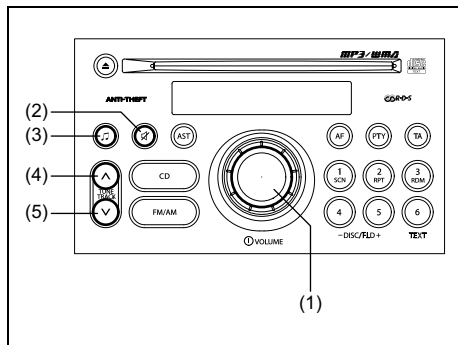

64J270

- (1) Кнопка питания (вкл./выкл.) / ручка регулятора громкости
- (2) Кнопка выключения звука
- (3) Кнопка управления аудиосистемой
- (4) Кнопка вверх
- (5) Кнопка вниз

Питание ВКЛ./ВЫКЛ.

Для включения питания нажмите кнопку питания (1).

Для выключения питания еще раз нажмите кнопку питания (1).

Громкость (увеличение/понижение)

Для увеличения громкости поверните ручку регулятора громкости (1) по часовой стрелке.

Для понижения громкости поверните ручку регулятора громкости (1) против часовой стрелки.

Отключение звука (вкл./выкл.)

Нажмите кнопку отключения звука (2), чтобы временно приглушить звук. Нажмите кнопку отключения звука (2) еще раз для восстановления предварительного уровня звука.

ПРИМЕЧАНИЕ:

- В режиме CD вместо отключения звука временно приостанавливается проигрывание (пауза).
- При отключении питания или нажатии какой-либо кнопки громкость автоматически восстанавливается.

Управление аудио

Низкие звуковые частоты (BASS), высокие звуковые частоты (TREBLE), стереобаланс (BALANCE) и фейдер (FADER) можно регулировать.

Нажмите кнопку выбора/регулировки параметров звука (3) для выбора необходимого режима.

При каждом нажатии кнопки (3) режимы меняются следующим образом: BAS (бас)/ TRE (высокие частоты) /BAL (баланс)/ FAD (микшер) / AVC (автоматическое управление громкостью) (только для версии MP3) При нажатии кнопки управления аудио (3) еще раз происходит выход из меню управления аудио.

Нажмите кнопку вверх (4) или вниз (5) для регулировки выбранного пункта.

- BAS(бас)
 - (4): Для увеличения баса
 - (5): Для понижения баса
- TRE (высокие частоты)
 - (4): Для увеличения высоких частот
 - (5): Для понижения высоких частот
- BAL(баланс)
 - (4):Для увеличения громкости левых динамиков
 - (5): Для увеличения громкости правых динамиков
- FAD(микшер)
 - (4): Для увеличения громкости задних динамиков
 - (5): Для увеличения громкости передних динамиков
- AVC (автоматическое управление громкостью)
 - (только для версии MP3)
 - (4): AVC OFF /AVC1 /AVC2 /AVC3
 - (5): AVC3 /AVC2 /AVC1 /AVC OFF

ПРИМЕЧАНИЕ:

Функция автоматического управления громкостью (AVC) регулирует громкость звука (повышает/понижает) в зависимости от скорости автомобиля.

Радио

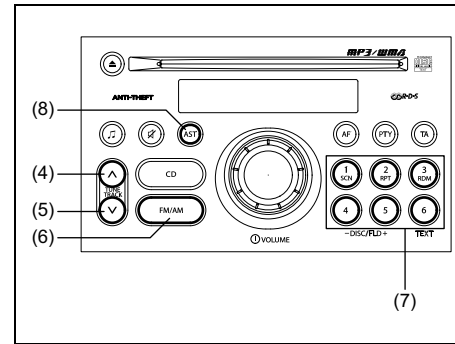

64J271

- (4) Кнопка вверх
- (5) Кнопка вниз
- (6) Кнопка FM/AM
- (7) Кнопки предустановленных настроек от [1] до [6]
- (8) Кнопка автоматического поиска

Режим радио

Если нажать кнопку FM/AM (6) при выключенном питании или в другом режиме (кроме радио), система переключится на прием последней прослушиваемой станции.

Диапазон

При каждом нажатии кнопки FM/AM (6) в режиме радио, диапазоны частот меняются следующим образом: FM1 / FM2 / LW / MW1/MW2/(FM1).

Ручная настройка

Частоту можно регулировать нажатием кнопки вверх (4) или вниз (5).

- (4): Повышенная частота
- (5): Пониженная частота.

Автоматическая настройка

Если после нажатия и удерживания кнопки вверх (4) или вниз (5) в течение 1 секунды или более отпустить ее, устройство будет искать следующую станцию.

- (4): Повышенная частота
- (5): Пониженная частота

ПРИМЕЧАНИЕ:

Если включен диапазон AF, устройство будет искать только станции RDS.

ДРУГИЕ ОРГАНЫ УПРАВЛЕНИЯ И ОБОРУДОВАНИЕ

Ручная установка

Если любую из кнопок предварительной настройки (7) с номерами от [1] до [6] нажать и удерживать в течение 2 секунд, принимаемая станция привязывается к нажатой кнопке.

ПРИМЕЧАНИЕ:

- Станции можно предварительно настроить для диапазонов FM1, FM2, LW, MW1 и MW2 соответственно.
- Когда станция предварительно настраивается, новые данные записываются поверх старых.

Автоматическая предварительная настройка

При нажатии кнопки автоматического поиска (8) и удерживании в течение 2 секунд шесть хорошо принимаемых станций в выбранном диапазоне частот автоматически настраиваются.

ПРИМЕЧАНИЕ:

- Процесс автоматической предварительной настройки можно остановить, нажав кнопку автопоиска (8).
- Станции можно предварительно настроить для диапазонов FM1, FM2, LW, MW1 и MW2 соответственно.

- Можно настроить до шести станций. Если не удается найти станции с хорошими условиями приема, число установленных станций может быть меньше шести.
- После предварительной настройки станций включается станция, соответствующая кнопке с номером [1]. Если не найдена ни одна станция, блок остается на частоте, установленной на поиск.
- Когда станция предварительно настраивается, новые данные записываются поверх старых.
- Если включен диапазон AF, устанавливаются только станции RDS.

Вызов предварительно настроенных станций

Нажатием одной из кнопок предварительной настройки (7) с номерами [1] - [6] включается прием соответствующей станции.

ПРИМЕЧАНИЕ:

Если нажата кнопка, для которой нет предварительно настроенной станции, на дисплее отобразится "----".

RDS (Система радиоинформации)

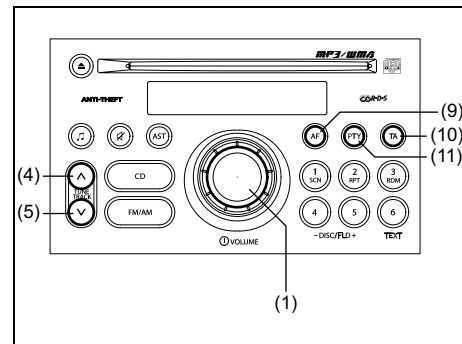

64J272

- (1) Кнопка питания (вкл./выкл.) / ручка регулятора громкости
- (2) Кнопка вверх
- (3) Кнопка вниз
- (4) Кнопка авточастоты
- (5) Кнопка оповещения о дорожном движении
- (6) Кнопка типа программы

Что такое RDS?

Некоторые FM станции передают дополнительную информацию, совместимую с RDS. Этот радиоприемник оснащен удобными функциями для приема такой информации. Доступны ли услуги RDS, зависит от местности. Пожалуйста, учитывайте, что следующие функции не доступны в некоторых районах.

- AF (Альтернативная частота)

Устройство ищет станцию с лучшими условиями приема, которая транслирует такую же программу, как и текущая станция, и автоматически переключается на нее.

- REG (Регион)

Можно установить область, в которой доступна функция AF для выбора станции. При включенном REG функция AF эффективна только в данной области.

- PS (Название услуг программы)

Вместо частоты на экране появляется название станции.

-PTY (Тип программы)

Программы можно искать по типу PTY.

- TA (Оповещение о дорожном движении)

Устройство может искать станции, передающие TP (программы о дорожном движении), и переключаться на такие станции предпочтительно перед другими. Станции, передающие TP программы, называются TP станции.

- EON (Расширенная сеть)

RDS информация постоянно обновляется, согласно текущему положению. Индикатор "EON" горит, когда получается информация RDS.

- Прием экстренного оповещения

Экстренные оповещения автоматически принимаются и отображаются.

- AF/REG (вкл./выкл.)

При каждом нажатии кнопки авточастоты (9) AF/REG изменяется следующим образом: AF ON/REG выкл. / AF ON/REG вкл. / AF OFF/REG выкл. / (AFON/REG выкл.)

Индикатор "AF" загорается при включении AF. Плюс к этому индикатор "REG" загорается при включении REG.

- TA (вкл./выкл.)

Нажмите кнопку оповещения о дорожном движении (10) для включения TA. Нажмите еще раз кнопку оповещения о дорожном движении (10) для выключения TA.

Когда TA включено, индикатор "TA" горит. Индикатор "TP" горит, когда получается информация TP.

ПРИМЕЧАНИЕ:

- Если при включенном TA нажать кнопку вверх (4) или вниз (5), устройство выполнит поиск станции TP (TP SEEK).
- Если информация TP не получается в течение 20 секунд после включения TA, TP SEEK (поиск) автоматически запустится только один раз.
- Если не принимается ни одной TP станции, на дисплее отобразится "NOTHING".

Режим ожидания TA

Если при включенном TA начнется прием информации TP в режиме CD (компакт-дисков), устройство автоматически переключается в режим радио. После программы TP устройство возвращается в предыдущий режим.

Поиск PTY

Программы можно искать по типу PTY.

- 1) Нажмите кнопку типа программы (11) для выбора режима PTY.

ДРУГИЕ ОРГАНЫ УПРАВЛЕНИЯ И ОБОРУДОВАНИЕ

- 2) Поверните ручку регулятора громкости (1) для выбора желаемого типа РТУ. Поворот ручки регулятора громкости (1) по часовой стрелке меняет пункты в следующем порядке. (Поворот ручки против часовой стрелки меняет их в противоположном порядке.) NO РТУ (не задан тип) / NEWS (Новости) / AFFAIRS (События) / INFO (Информация) / SPORTS (Новости спорта) / EDUCATE (Новости образования) / DRAMA (Драма) / CULTURE (Новости культуры) / SCIENCE (Новости науки) / VARIED (Разная музыка) / POP (Поп музыка) / ROCK (Рок музыка) / EASY M (Спокойная музыка) / LIGHT M (Легкая музыка) / CLASSICS (Классическая музыка) / OTHER M (Другая музыка) / WEATHER (Новости погоды) / FINANCE (Финансовые новости) / CHILDREN (Детские передачи) / SOCIAL (Социальные новости) / RELIGION (Религиозные передачи) / PHONE IN (Музыка по заявкам) / TRAVEL (Информация для путешественников) / LEISURE (Досуг) / JAZZ (Джаз) / COUNTRY (Кантри музыка) / NATION M (Национальная музыка) / OLDIES (Ретро музыка) / FOLK M (Народная музыка) / DOCUMENT (Документальная информация).
- 3) После выбора рубрики нажмите кнопку вверх (4) или вниз (5), чтобы начать поиск станции.

ПРИМЕЧАНИЕ:

Если указанный тип РТУ не найден, на дисплее отобразится "NOTHING", а затем снова РТУ. Если нажать кнопку вверх (4) или вниз (5), снова начнется поиск того же типа РТУ.

Проигрыватель компакт-дисков

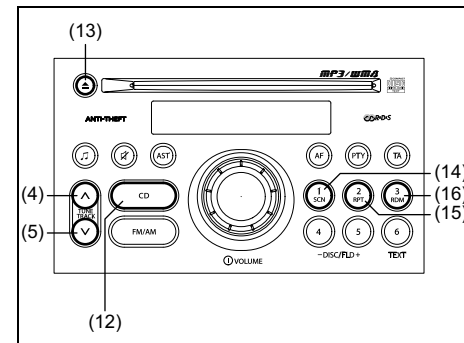

64J273

- (2) Кнопка вверх
(5) Кнопка вниз
(12) Кнопка CD
(13) Кнопка извлечения диска
(14) Кнопка сканирования
(15) Кнопка повтора
(16) Кнопка случайного проигрывания

Режим CD

Режим CD выбирается нажатием кнопки CD (12) при выключенном питании или в других режимах.

ПРИМЕЧАНИЕ:

- *Если в устройстве нет диска, режим CD выбрать нельзя.*
- *Если режим изменился на режим смены компакт-дисков, нажмите кнопку CD еще раз (12).*

Установка/извлечение диска

Чтобы вставить диск, убедитесь, что он находится наклейкой вверх. Для извлечения диска нажмите кнопку извлечения диска (13).

ПРИМЕЧАНИЕ:

Индикатор "CD IN" остается включенным, пока диск находится в устройстве. Будьте осторожны, не пытайтесь вставить диск при горячем индикаторе.

Выбор трека

Желаемый трек можно выбрать нажатием кнопки вверх (4) или вниз (5).

(4): Следующий трек

(5): Предыдущий трек (нажмите дважды)

Перемотка вперед/перемотка назад.

Скорость проигрывания увеличивается при удерживании кнопки вверх (4) или кнопки вниз (5).

(4): Перемотка вперед

(5): Перемотка назад

ПРИМЕЧАНИЕ:

- *Если текущий трек в режиме повтора заканчивается, он возвратится к нормальному проигрыванию.*
- *Если перемотку вперед довести до конца диска, снова включится первый трек диска.*

Быстрое проигрывание (SCAN)

Чтобы быстро прослушать диск (примерно по 10 первых секунд каждого трека), нажмите кнопку быстрого проигрывания (14).

Для остановки быстрого проигрывания снова нажмите эту кнопку (14). Индикатор "SCN" остается включенным во время быстрого проигрывания.

Проигрывание в режиме повтора

Для включения режима повтора трека (циклическое проигрывание текущего трека) нажмите кнопку режима повтора (15).

Для остановки режима повтора снова нажмите эту кнопку (15).

Индикатор "RPT" остается включенным во время проигрывания файла в режиме повтора.

Проигрывание файлов в случайном порядке

Для случайного порядка проигрывания треков (случайное переключение между треками диска) нажмите кнопку проигрывания в случайном порядке (16).

Для остановки случайного проигрывания снова нажмите эту кнопку (16).

Индикатор "RDM" остается включенным во время проигрывания файлов в случайном порядке.

Внешнее устройство смены компакт-дисков (CD-чэнджер)*

Внешнее устройство смены компакт-дисков устанавливается дополнительно. За подробной информацией обращайтесь к Вашему дилеру.

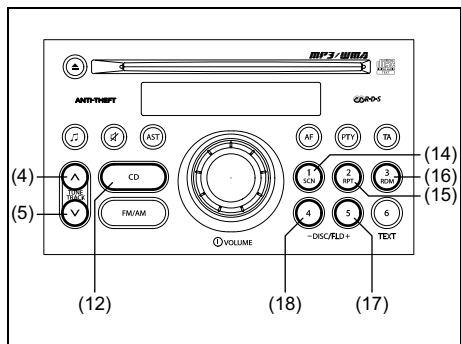

64J274

- (4) Кнопка вверх
- (5) Кнопка вниз
- (12) Кнопка CD
- (14) Кнопка сканирования
- (15) Кнопка повтора
- (16) Кнопка случайного проигрывания
- (17) Кнопка следующего диска (вверх)
- (18) Кнопка предыдущего диска (вниз)

Режим смены компакт-дисков

Если нажать кнопку CD (12) при выключенном питании или в других режимах, будет выбран режим смены компакт-дисков.

ПРИМЕЧАНИЕ:

- Режим смены компакт-дисков не выбирается, если устройство смены дисков не подключено, или если в блок не вставлен диск.
- Если режим изменился на режим CD, нажмите кнопку CD еще раз (12).

Следующий/предыдущий диск

Желаемый диск можно выбрать нажатием кнопки следующего диска (вверх) (17) или кнопки предыдущего диска (вниз) (18).

(17): Следующий диск

(18): Предыдущий диск

Следующий/предыдущий трек

Желаемый трек можно выбрать нажатием кнопки вверх (4) или вниз (5).

(4): Следующий трек

(5): Предыдущий трек (нажмите дважды)

Перемотка вперед/перемотка назад

Скорость проигрывания увеличивается при удерживании кнопки вверх (4) или кнопки вниз (5).

(4): Перемотка вперед

(5): Перемотка назад

ПРИМЕЧАНИЕ:

- Если текущий трек в режиме повтора заканчивается, он возвратится к нормальному проигрыванию.
- Если перемотку вперед довести до конца диска, снова включится первый трек диска.

Быстрое проигрывание (SCAN)

- Быстрое проигрывание (SCAN).

Чтобы быстро прослушать диск (примерно по 10 первых секунд каждого трека на текущем диске) нажмите кнопку быстрого проигрывания (14).

Для остановки быстрого проигрывания снова нажмите эту кнопку (14). Индикатор "SCN" остается включенным во время быстрого проигрывания.

- Быстрое проигрывание всех дисков. Чтобы быстро прослушать все диски (примерно по 10 первых секунд первого трека на каждом диске) нажмите кнопку быстрого проигрывания (14) и удерживайте в течение 1 секунды.

Для остановки быстрого проигрывания дисков снова нажмите эту кнопку (14). Индикатор "D.SCN" остается включенным во время быстрого проигрывания дисков.

Проигрывание в режиме повтора

- Проигрывание в режиме повтора.

Для включения режима повтора трека (циклическое проигрывание текущего трека) нажмите кнопку режима повтора (15).

Для остановки режима повтора снова нажмите эту кнопку (15). Индикатор "RPT" остается включенным во время проигрывания файла в режиме повтора.

- Проигрывание диска в режиме повтора.

Для включения повтора проигрывания диска (циклическое проигрывание текущего диска) нажмите кнопку повтора (15) и удерживайте в течение 1 секунды.

Для остановки режима повтора диска снова нажмите эту кнопку (15). Индикатор "D.RPT" остается включенным во время проигрывания диска в режиме повтора.

Проигрывание в случайном порядке

- Проигрывание файлов в случайном порядке.

Для случайного порядка проигрывания треков (случайное переключение между треками диска) нажмите кнопку проигрывания в случайном порядке (16).

Для остановки случайного проигрывания снова нажмите эту кнопку (16). Индикатор "RDM" остается включенным во время проигрывания файлов в случайном порядке.

- Проигрывание дисков в случайном порядке.

Для проигрывания дисков в случайном порядке (проигрывание треков всех дисков в случайном порядке) нажмите кнопку случайного проигрывания (16) и удерживайте в течение 1 секунды.

Для остановки случайного проигрывания дисков снова нажмите эту кнопку (16). Индикатор "D.RDM" остается включенным во время случайного проигрывания дисков

Проигрыватель MP3/WMA (если установлен)

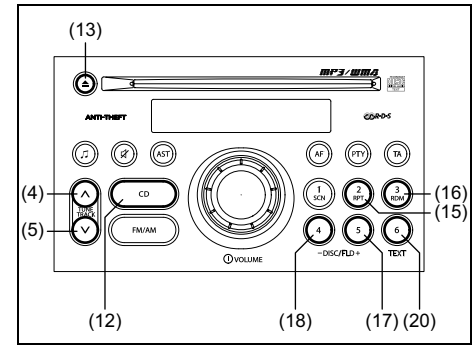

64J275

- (4) Кнопка следующего файла
- (5) Кнопка предыдущего файла
- (12) Кнопка CD
- (13) Кнопка извлечения диска
- (15) Кнопка повтора
- (16) Кнопка случайного проигрывания
- (17) Кнопка следующей папки
- (18) Кнопка предыдущей папки
- (20) Кнопка индикации текста

ДРУГИЕ ОРГАНЫ УПРАВЛЕНИЯ И ОБОРУДОВАНИЕ

Что такое MP3/WMA?

MP3 (MPEG1/2 Audio Layer-III) и WMA (Windows Media Audio) - это форматы сжатия цифровой звукозаписи. Первый формат изобретен Экспертной группой по кинематографии - MPEG (Motion Picture Experts Group). Формат WMA разработан специалистами корпорации Microsoft. Используя эти форматы сжатия вы сможете записать содержимое примерно 10-ти аудио компакт-дисков на 1 компакт-диск (при условии, что носителем будет CD-R объемом 650 Mb, а записываемые данные будут с фиксированными параметрами: скорость передачи данных (bit rate) - 128 Кбит/сек, частота дискретизации - 44.1 кГц).

Что необходимо знать при создании MP3/WMA файлов

Общее:

- Для улучшения качества звука рекомендуются высокие значения скорости передачи данных и частоты дискретизации.
- Не рекомендуется использовать переменную скорость передачи данных - VBR (Variable Bit Rate), т. к. время трека будет искажено некорректно и звук может воспроизводиться с искажениями.
- Качество воспроизводимого звука зависит от условий кодирования. За дополнительной информацией обратитесь к руководству пользователя Вашего программного обеспечения.

MP3

- Рекомендуется использовать фиксированную скорость передачи данных (bit rate) - 128 Кбит/сек.

WMA

- Рекомендуется использовать фиксированную скорость передачи данных (bit rate) - 64 Кбит/сек.
- Не устанавливайте атрибут "шифровать содержимое для защиты данных" в свойствах WMA файла.

ПРИМЕЧАНИЕ:

Никогда не назначайте расширения ".mp3" или ".wma" файлам, которые не поддерживают этот формат. Это может привести к резкому шуму и не только повредить динамики, но и нанести вред вашему слуху.

Запись MP3/WMA файлов на CD

- Рекомендуется снизить вероятность создания компакт-диска, который будет одновременно содержать файлы аудио CD (CD-DA) и MP3/WMA.
- Если файлы аудио CD (CD-DA) находятся на одном диске с MP3 или WMA файлами, записи могут проигрываться в другом порядке или не проигрываться вообще.
- При создании диска для MP3 и WMA файлов используйте разные папки.
- Старайтесь не записывать на диск файлы других форматов, отличных от MP3/WMA.

- Расширение файла ".mp3" или ".wma" должно соответствовать формату файла.
- Вы можете столкнуться с проблемами при воспроизведении или отображении информации MP3/WMA файлов, записанных с помощью определенного ПО или устройств записи компакт-дисков.
- Ваш проигрыватель компакт-дисков не поддерживает функцию списка воспроизведения (play list).
- Несмотря на то, что есть поддержка воспроизведения многосессионной (multi-session) записи, рекомендуется закрывать сессию при создании дисков.

Форматы сжатия MP3

- Скорость передачи данных (bit rate)
MPEG1 Audio Layer II: 64 k - 320 kbps
MPEG1 Audio Layer III: 32 k - 320 kbps
MPEG2 Audio Layer II: 64 k - 320 kbps
MPEG2 Audio Layer III: 8 k - 160 kbps
- Частота дискретизации
MPEG1 Audio Layer II/III: 44.1/48/32 kHz
MPEG2 Audio Layer II/III: 22.05/24/16kHz

WMA (Ver.7, Ver.8, Ver.9*)

- Скорость передачи данных (bit rate) 32 k - 192 kbps
- Частота дискретизации 44.1/48/32 kHz
*WMA 9 Professional/LossLess/Voice не поддерживается.

Поддерживаемые файловые системы

ISO 9660 Level 1/Level 2, Apple Extension to ISO 9660, Joliet, Romeo.

Максимальное количество файлов/ папок

- Максимальное кол-во файлов: 511 (файлы и папки)
- Максимальное кол-во файлов в одной папке: 255
- Максимальное кол-во подпапок: 8
- Максимальное кол-во папок: 255 (включая корневую папку)

Режим MP3/WMA

Режим MP3/WMA выбирается нажатием кнопки CD (12) при выключенном питании или в других режимах.

ПРИМЕЧАНИЕ:

- *Режим MP3/WMA не выбирается, если в блоке отсутствует диск MP3/WMA.*
- *Если режим изменился на режим сменны компакт-дисков, нажмите кнопку CD еще раз (12).*

Установка/извлечение диска

Чтобы вставить диск, убедитесь, что он находится наклейкой вверх. Для извлечения диска нажмите кнопку извлечения диска (13).

ПРИМЕЧАНИЕ:

Индикатор "CD IN" остается включенным, пока диск находится в устройстве. Будьте осторожны, не пытайтесь вставить диск при горячем индикаторе.

Следующий/предыдущий файл

Желаемый файл можно выбрать нажатием кнопки вверх (4) или вниз (5).

(4): Следующий файл

(5): Предыдущий файл (нажмите дважды)

Следующая/предыдущая папка

Желаемую папку можно выбрать нажатием кнопки следующей папки (вверх) (17) или кнопки предыдущей папки (вниз) (18).

(17): Следующая папка

(18): Предыдущая папка

Перемотка вперед/перемотка назад

Скорость проигрывания увеличивается при удерживании кнопки (4) или (5).

(4): Перемотка вперед

(5): Перемотка назад

ПРИМЕЧАНИЕ:

- *Если текущий файл в режиме повтора заканчивается, он возвратится к нормальному проигрыванию.*
- *Если перемотку вперед довести до конца диска, снова включится первый файл диска.*

Индикация текста

При каждом нажатии кнопки индикации текста (20) в режиме MP3/WMA, дисплей меняется следующим образом: Продолжительность / Название папки / Название файла / (Продолжительность).

ПРИМЕЧАНИЕ:

Для прокручивания текста, удерживайте кнопку индикации текста (20) в течение 2 секунд или более.

Проигрывание в режиме повтора

Для включения режима повтора (циклическое проигрывание текущего файла) нажмите кнопку режима повтора (15).

Для остановки режима повтора снова нажмите эту кнопку (15). Индикатор "RPT" остается включенным во время проигрывания файла в режиме повтора.

Проигрывание файлов в случайном порядке

Для случайного порядка проигрывания файлов (случайное переключение между файлами диска) нажмите кнопку проигрывания в случайном порядке (16).

Для остановки случайного проигрывания снова нажмите эту кнопку (16). Индикатор "RDM" остается включенным во время проигрывания файлов в случайном порядке.

Система защиты от кражи (SEC)

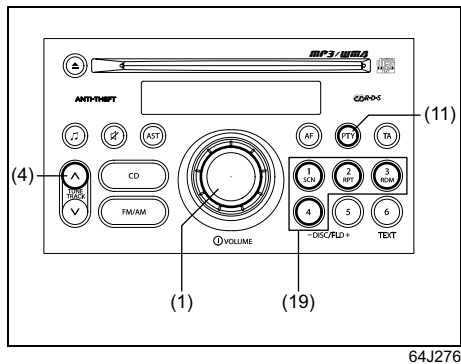

- (1) Кнопка питания (вкл./выкл.) / ручка регулятора громкости
- (4) Кнопка вверх
- (11) Кнопка типа программы
- (19) Пронумерованные кнопки от [1] до [4]

Вы можете установить 4-значный идентификационный номер для предотвращения кражи. Как только Вы установите идентификационный номер, блок станет неработоспособным без этого номера, если блок или аккумуляторная батарея были переустановлены.

ПРИМЕЧАНИЕ:

- Если 10 раз ввести неправильный идентификационный номер, на дисплее появится сообщение "HELP", и блок станет не работоспособным.
- Если Вы забыли свой идентификационный номер, обращайтесь к своему дилеру.

Установка идентификационного номера

- 1) Нажмите кнопку питания (1) для выключения питания.
- 2) Одновременно, удерживая пронумерованные кнопки (19) с цифрами [3] и [4], нажмите и удерживайте кнопку питания (1) в течение 1 секунды. На дисплее появится "SEC".
- 3) Удерживая кнопку вверх (4), нажмите пронумерованную кнопку (19) с цифрой [1]. На дисплее появится "----".
- 4) При помощи пронумерованных кнопок (19) с цифрами от [1] до [4] введите Ваш идентификационный номер. Каждая кнопка соответствует каждой цифре, и по мере нажатия кнопки цифра увеличивается. Например, чтобы увеличить вторую слева цифру до 3, нажмите кнопку (19) с цифрой [2] четыре раза.

- 5) Для подтверждения нажмите и удерживайте в течение 2 секунд кнопку типа программы (11). После сообщения на дисплее "SEC" питание отключится. После установки идентификационного номера его необходимо будет вводить после переустановки блока или аккумулятора.

Ввод идентификационного номера

После установки идентификационного номера на дисплее появится сообщение "SEC", просящее Вас ввести свой идентификационный номер после того, как питание было снова включено в случае снятия блока или аккумулятора. Блок невозможно использовать, не введя идентификационный номер в следующем порядке.

ПРИМЕЧАНИЕ:

Сообщение "SEC" не появится, если включить питание в течение 20 секунд после последнего использования.

- 1) Удерживая кнопку вверх (4), нажмите пронумерованную кнопку (19) с цифрой [1]. На дисплее появится "----".
- 2) При помощи пронумерованных кнопок (19) с цифрами от [1] до [4] введите Ваш идентификационный номер. Каждая кнопка соответствует каждой цифре. Введите свой идентификационный номер.

- 3) Для подтверждения нажмите и удерживайте в течение 2 секунд кнопку типа программы (11). Питание выключится. Когда Вы снова включите блок, он будет в режиме радио для нормального использования.
- 4) При помощи пронумерованных кнопок (19) с цифрами от [1] до [4] введите Ваш идентификационный номер. Каждая кнопка соответствует каждой цифре. Введите свой идентификационный номер.
- 5) Для подтверждения нажмите и удерживайте в течение 2 секунд кнопку типа программы (11). Питание выключится приблизительно через 10 секунд после того как на дисплее появится "----".

Удаление идентификационного номера

Ваш установленный идентификационный номер можно удалить. После его удаления Вы можете установить новый идентификационный номер. Таким образом, Вы можете менять свой идентификационный номер, когда захотите.

- 1) Нажмите кнопку питания (1) для выключения питания.
- 2) Одновременно, удерживая пронумерованные кнопки (19) с цифрами [3] и [4], нажмите и удерживайте кнопку питания (1) в течение 1 секунды.
На дисплее появится "SEC".
- 3) Удерживая кнопку вверх (4), нажмите пронумерованную кнопку (19) с цифрой [1].
На дисплее появится "----".

ДРУГИЕ ОРГАНЫ УПРАВЛЕНИЯ И ОБОРУДОВАНИЕ

Поиск неисправностей

Если Вам кажется, что присутствует какая-либо неисправность, пожалуйста, выполните необходимую проверку согласно нижеприведенным этапам.

Если описанное предложение не решило проблему, рекомендуется обратиться к дилеру для проверки блока.

Обычная

Проблема	Возможная причина	Возможное решение
Чрезмерный шум	Рядом используется мобильный телефон.	Если Вы собираетесь использовать мобильный телефон, старайтесь делать это подальше от блока.
Невозможно управлять	Функция защиты включена.	Если на дисплее сообщение "SEC", необходимо ввести Ваш идентификационный номер. Если на дисплее сообщение "HELP", обратитесь к дилеру.

Радио

Проблема	Возможная причина	Возможное решение
Чрезмерный шум	Блок не точно настроен на станцию.	Точно настройте блок на станцию.
Невозможен прием при автонастройке	Нет достаточно сильных передающих сигналов. Если включен диапазон AF, устройство будет искать только станции RDS.	Выберите станцию при помощи ручной настройки. Выключите AF.
Не удается автоматически предварительно настроить станции с достаточно сильным сигналом	Если включен диапазон AF, устанавливаются только станции RDS.	Выключите AF.

CD

Проблема	Возможная причина	Возможное решение
Скачки звука или шум	Диск загрязнен. На диске большая трещина или он деформирован.	Протрите диск мягкой тканью. Замените диск другим, без трещин.
Невозможно вставить компакт-диск	Диск уже вставлен.	Вставьте диск после извлечения вставленного диска с помощью кнопки извлечения (13).

Сообщения об ошибках

Проблема	Возможная причина	Возможное решение
ERROR1	Не удается прочитать диск.	Вставьте диск этикеткой вверх. Убедитесь, что на диске нет трещин, и что он не деформирован. Если сообщение ERROR 1 не исчезает после установки нормального диска, обратитесь к дилеру.
ERROR3	Проигрыватель обнаружил неизвестную ошибку.	Если диск вставлен, нажмите кнопку извлечения (13) для его извлечения. Если диск не извлекается, обратитесь к дилеру.

Clarion

РАДИОМАГНИТОЛА С CD ПРОИГРЫВАТЕЛЕМ НА 6 КОМПАКТ - ДИСКОВ И ВОЗМОЖНОСТЬЮ ПОДКЛЮЧЕНИЯ CD-ЧЕНДЖЕРА

Основные функции

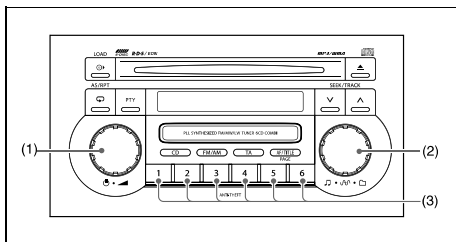

- (1) Кнопка вкл/выкл. питания / Ручка регулировки громкости
- (2) Ручка выбора/регулировки параметров звука
- (3) Кнопки предустановленных настроек [1-6]

Питание ВКЛ/ВЫКЛ.

ПРИМЕЧАНИЕ:

Проверка системы

- Проверка системы выполняется при включении питания магнитолы во время первого запуска двигателя автомобиля после установки магнитолы или после того, как автомобиль в течение длительного промежутка времени находился без аккумулятора. На дисплее магнитолы отображается и начинает мигать сообщение о проверке системы "SYSTEM CHECK". После нажатия на кнопку включения питания магнитола перейдет в режим радио (FM).

Для включения питания нажмите кнопку питания (1). Магнитола будет работать в режиме, предшествовавшем ее выключению.

Для выключения питания еще раз нажмите кнопку питания (1).

Регулировка громкости Поверните ручку регулировки громкости (1) по часовой стрелке, чтобы увеличить громкость. Поверните ручку против часовой стрелки, чтобы уменьшить громкость.

ПРЕДУПРЕЖДЕНИЕ

- В процессе управления автомобилем отрегулируйте громкость звука магнитолы до необходимого уровня, который позволит слышать звук и шум, поступающий извне автомобиля.

Управление аудио

Низкие звуковые частоты (BASS), высокие звуковые частоты (TREBLE), стереобаланс (BALANCE) и фэйдер (FADER) можно регулировать.

Нажмите кнопку выбора/регулировки параметров звука (2) для выбора необходимого режима. При каждом нажатии на кнопку режимы будут меняться следующим образом: BASST/REBLE/BALANCE/FADER/AVC. При нажатии на кнопку выбора/регулировки параметров звука (2) еще раз происходит возврат в исходный режим.

Выбрав нужный режим, отрегулируйте параметры звучания поворотом ручки: BALANCE (стереобаланс)

- (поворот по часовой стрелке): увеличивает громкость правого динамика
- (поворот против часовой стрелки): увеличивает громкость левого динамика

FADER (фэйдер)

- (поворот по часовой стрелке): смещает баланс на передние динамики
- (поворот против часовой стрелки): смещает баланс на задние динамики

AVC (автоматическое управление громкостью)

- (поворот по часовой стрелке): 3/LEVEL OFF/1/2
- (поворот против часовой стрелки): 1/LEVEL OFF/3/2

Настройка функции AVC (автоматическое управление громкостью)

Функция автоматического управления громкостью (AVC) регулирует громкость звука (повышает/понижает) в зависимости от скорости автомобиля. Управление AVC позволяет выбрать 4 режима (LEVEL OFF /1/2/3). Диапазон регулирования громкости увеличивается вместе с номером уровня.

- Нажимайте кнопку выбора/регулировки параметров звука (2), пока не выберете пункт меню AVC.
- Поворачивайте ручку для выбора желаемого уровня AVC (по умолчанию выставлен LEVEL 2).

Настройка подсветки дисплея

Контраст

- Нажмите кнопку выбора/регулировки параметров звука (2) и кнопки предустановленных настроек 5 и 6 одновременно.
- Поворачивайте ручку регулировки громкости для выбора желаемого уровня контраста.

Яркость

Ваша магнитола снабжена функцией понижения яркости подсветки. Она включается автоматически вместе с внешним освещением автомобиля. Чтобы выключить эту функцию нажмите и удерживайте кнопку включения/выключения питания (1) более 2-х секунд.

Радио



- (2) Ручка регулировки частоты
- (3) Кнопки предустановленных настроек [1-6]
- (5) Кнопка [FM/AM]
- (8) Автоматическая установка станций / кнопка повтора [AS/RPT]
- (10) Кнопка поиска [A]
- (11) Кнопка поиска [V]

ДРУГИЕ ОРГАНЫ УПРАВЛЕНИЯ И ОБОРУДОВАНИЕ

Диапазон

При каждом нажатии кнопки [FM/AM] (5) в режиме радио, диапазоны частот меняются следующим образом: FM / AS / MW / LW. Возможны три варианта осуществления поиска диапазона: автоматический поиск, поиск вручную и поиск среди предустановленных заранее станций.

Автоматический поиск

Доступны два вида поиска: поиск среди всех доступных широкоэмитательных станций (DX SEEK) и локальный поиск - среди широкоэмитательных станций с хорошим приемом.

Поиск доступных станций (DX SEEK)

- Нажмите кнопку [L] или [V] для автоматического поиска станции.
- При нажатии кнопки [L] начнется поиск станции в направлении более высоких частот.
- При нажатии кнопки [V] начнется поиск станции в направлении более низких частот.
- *В процессе поиска на дисплее магнитолы отображается индикатор "DX".*

Поиск локальных станций

- Нажмите и удерживайте нажатой кнопку [L] или [V] более 1 секунды для автоматического поиска локальных широкоэмитательных станций с хорошим приемом.
- *В процессе поиска на дисплее магнитолы отображается индикатор "LO".*

Ручной поиск

Радиочастота может быть задана вручную путем поворота ручки регулировки частоты (2), при этом найденная частота отображается на дисплее.

Ручная установка

- 1) Выберите станцию, которую необходимо сохранить в памяти.
- 2) Выберите одну из кнопок предустановленных настроек [1 ~6], нажмите ее и удерживайте более 2-х секунд. Станция будет привязана к нажатой кнопке.

ПРИМЕЧАНИЕ:

- *При привязке частота ранее запомненной станции для конкретной кнопки будет стерта.*
- *В каждом диапазоне (UN, AM, FM и AS) можно запомнить по 6 станций -всего можно сохранить 24 станции.*

Автоматическая установка станций

Это функция, которая позволяет запомнить до 6 станций с наилучшим приемом, которые находятся при автоматическом поиске. Если при автоматическом поиске невозможно найти 6 устойчиво принимаемых станций, то ранее предустановленные станции не стираются из памяти и остаются привязаны к соответствующим кнопкам.

- 1) Нажмите на кнопку [FM/AM] и выберите нужный диапазон (FM или AM (MW/LW)).
- 2) Нажмите и удерживайте кнопку [AS/RPT] более 2 секунд.

Радиостанции с уверенным приемом будут сохранены автоматически.

** Если автоматическое сохранение выполняется в FM диапазоне, найденные станции будут сохранены для диапазона AS, несмотря на выбор диапазона FM для сохранения станций.*

RDS (Система радиоинформации)

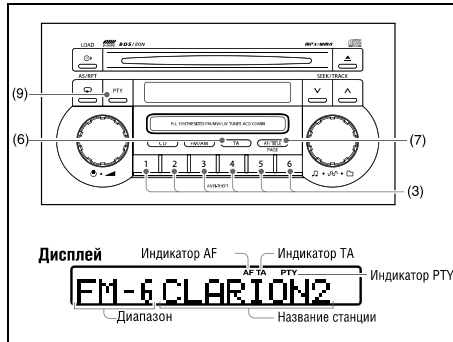

- (3) Кнопки предустановленных настроек [1-6]
- (6) Кнопка [TA]
- (7) Кнопка [AF/TITLE]
- (9) Кнопка [PTY]

Работающие в системе RDS (радио данных) станции вместе с радиосигналом передают дополнительную информацию в цифровом формате. Ваша магнитола позволяет отображать название принимаемой станции (PS) и автоматически переключаться на станцию с лучшим приемом, что особенно удобно во время поездок на длинные расстояния (функция AF). Вы можете автоматически переключаться на прием станций, передающих программы по заданным темам (PTY), а также получать информацию о ситуации на дорогах (TP и TA) вне зависимости от того, в каком режиме в данный момент работает Ваша магнитола. Кроме того, Вы можете воспользоваться расширенными возможностями данного режима и автоматически переключаться между запомненными станциями в рамках единой сети и получать информацию о ситуации на дорогах для всех таких станций (TP). В некоторых областях данная функция недоступна. При использовании функций RDS магнитола должна работать в диапазоне FM.

- AF (альтернативная частота)
- PS (название принимаемой станции)
- PTY (тип программы)
- EON (расширенная сеть)
- TP (программы, информирующие о дорожном движении)

* TA (оповещение о дорожном движении)
 * Прерывания RDS не действуют в AM диапазоне.

- AF (альтернативная частота)

Автоматический поиск станции с лучшими условиями приема, которая транслирует ту же программу, что и текущая станция. После нахождения такой станции будет выполнен автоматический переход на нее.

* По умолчанию данная функция включена, о чем свидетельствует значок AF на дисплее.

Включение и отключение данной функции производится посредством нажатия на кнопку (7).

* Если сигнал принимаемой в данный момент времени радиостанции ухудшится, автоматически будет начат поиск другой частоты, а на дисплее отобразится сообщение "PI SEARCH".

REG (прием региональных программ)

Если функция REG активна, осуществляется прием местной радиостанции с наиболее устойчивым сигналом. Если данная функция отключена, по мере движения автомобиля при переключении принимаемых радиостанций будет осуществляться переход на частоту вещания местных радиостанций.

ДРУГИЕ ОРГАНЫ УПРАВЛЕНИЯ И ОБОРУДОВАНИЕ

* По умолчанию данная функция включена. Чтобы включить данную функцию, необходимо нажать и удерживать более 1 секунды кнопку (7).

ПРИМЕЧАНИЕ:

* Данная функция отключается во время приема национальных радиоканалов, например, таких, как BBC R2. Пользователь может включать и отключать режим автоматического поиска региональных программ REG, только если включена функция AF.

Ручная корректировка частоты вещания региональных программ

* Функция активна, если функция AF включена, а функция REG выключена. Нажмите любую из кнопок предустановленных настроек [1-6], чтобы выбрать региональную станцию. Если сигнал приема вызванной радиостанции неустойчив, повторно нажмите ту же самую кнопку - будет выполнен переход к локальной радиостанции из данной сети.

- TA (оповещение о дорожном движении)

В момент, когда поступает информация о ситуации на дорогах, магнитола автоматически выбирает FM-диапазон; прослушивание компакт-диска временно приостанавливается, и происходит

передача информации о ситуации на дорогах. Вы также можете воспользоваться функцией автоматического поиска передач с информацией о ситуации на дорогах (TP).

- Вы можете воспользоваться данной функцией только в том случае, если на дисплее магнитолы при приеме RDS радиостанции отображается символ "T". Данный символ означает, что выбранная радиостанция передает информацию о ситуации на дорогах.

Чтобы включить данную функцию, необходимо нажать кнопку [TA]. На дисплее будет отображен значок TA и функция перейдет в режим ожидания соответствующего сообщения.

- Если осуществляется прием радиостанции, которая не передает подобной информации, на дисплее магнитолы каждые 30 секунд будет загораться сообщение "NO TRAFFIC".

- При получении информации о ситуации на дорогах на дисплее будет отображено сообщение "TRAFFIC INFO".

-PTY (тип программы)

Данная функция позволяет осуществлять переход к приему передач желаемого типа даже в том случае, если магнитола работает в режиме, отличном от радио.

ПРИМЕЧАНИЕ:

- В некоторых странах режим PTY не поддерживается.
- В режиме ожидания TA, радиостанции, передающие информацию о ситуации на дорогах, обладают более высоким приоритетом по отношению к станциям, передающим сигналы PTY.

Чтобы включить данную функцию, необходимо нажать кнопку [PTY]. На дисплее будет отображен значок PTY и функция перейдет в режим ожидания соответствующего сообщения. После начала трансляции радиопередачи, соответствующей заданной рубрике PTY, на дисплее отображается название рубрики.

Нажмите кнопку [PTY] и удерживайте ее нажатой менее 1 секунды, чтобы отключить режим поиска типов программ. Если удерживать кнопку [PTY] более 1 секунды, на дисплее будет отображаться название принимаемой станции при включенном режиме PTY.

Функция РТУ

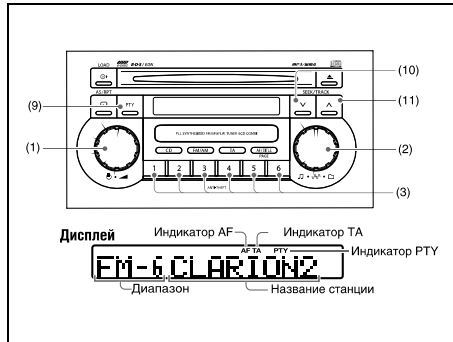

- (1) Кнопка вкл./выкл. питания
- (2) Ручка регулировки частоты
- (3) Кнопки предустановленных настроек [1-6]
- (9) Кнопка [PTY]
- (10) Кнопка поиска типа программ [V]
- (11) Кнопка поиска типа программ [A]

Выбор рубрики РТУ

- 1) Нажмите кнопку [PTY] для перехода в режим выбора типа программ (на дисплее начнет мигать значок РТУ)
- 2) Выбрать нужный тип программы можно:
 - нажав одну из кнопок предустановленных настроек [1-6]

Номер кнопки	Рубрика РТУ	
	Англ. обозначение	Содержание
1	NEWS	Новости
2	INFO	Информация
3	POPM	Поп музыка
4	SPORT	Новости спорта
5	CLASSICS	Классическая музыка
6	EASYM	Простая музыка

- повернув ручку выбора типа программ РТУ (9) по часовой или против часовой стрелки (см. ротацию программ далее)

/NEWS (Новости) /AFFAIRS (События) / INFO (Информация) / SPORTS (Новости спорта) / EDUCATE (Новости образования) / DRAMA (Драма) / CULTURE (Новости культуры) / SCIENCE (Новости науки) / VARIOUS (Разная музыка) / POP (Поп музыка) / ROCK (Рок музыка) / EASY M (Спокойная музыка) / LIGHT M (Легкая музыка) / CLASSICS (Классическая музыка) / OTHER M (Другая музыка) / WEATHER (Новости погоды) / FINANCE (Финансовые новости) / CHILDREN (Детские передачи) / SOCIAL (Социальные новости) /

RELIGION (Религиозные передачи) / PHONE IN (Музыка по заявкам) /TRAVEL (Информация для путешественников) / LEISURE (Досуг) / JAZZ (Джаз) / COUNTRY (Кантри музыка) / NATION M (Национальная музыка) / OLDIES (Ретро музыка) / FOLK M (Народная музыка) / DOCUMENT (Документальная информация).

** Чтобы сохранить выбранную рубрику на одной из кнопок предустановленных настроек, нажмите и удерживайте одну из кнопок [1-6] более 2-х секунд.*

- 3) После выбора рубрики нажмите [A] или [V], чтобы начать поиск станции.

Язык функции РТУ

- 1) Выключите питание магнитолы с помощью соответствующей кнопки
- 2) Нажмите и удерживайте одновременно кнопку включения питания (1) и кнопку [PTY] (9)
- 3) Выберите нужный язык, поворачивая ручку выбора типа программ (РТУ) (2)

** для отображения доступны 9 языков*

Экстренные сообщения

Автоматический прием и отображение на дисплее экстренных сообщений, работа всех других функций в данный момент приостанавливается, а на дисплее магнитолы отображается сообщение "ALARM".

ПРОИГРЫВАТЕЛЬ КОМПАКТ-ДИСКОВ (СО ВСТРОЕННЫМ СД-ЧЕНДЖЕРОМ)



- (3) Кнопки выбора диска [1- 6]
- (4) Кнопка [CD]
- (12) Кнопка загрузки диска [LOAD]
- (13) Кнопка извлечения компакт- диска ▲

⚠ ПРЕДУПРЕЖДЕНИЕ

- Данная магнитола не предназначена для воспроизведения минидисков (диски, диаметром 8 см); не пытайтесь устанавливать такие диски в магнитолау.
- Воспроизведение мини-дисков возможно даже в случае использования соответствующего адаптера.
- При попытке установить в магнитолау компакт-диск этого формата, он будет автоматически извлечен.

Установка компакт-диска

- 1) Нажмите кнопку загрузки диска [LOAD], а затем нажмите кнопку с номером, соответствующим слоту, в который следует установить компакт-диск. На дисплее магнитола в течение примерно 15 секунд будет отображаться номер слота и индикатор "In", свидетельствующий о на личии в слоте компакт-диска.



- 2) Установите диск в магнитолау лицевой стороной вверх. После загрузки компакт-диска начнется его воспроизведение. На дисплее магнитола будет отображаться номер соответствующего слота (и только этот номер).

ПРИМЕЧАНИЕ:

- Установка диска возможна только тогда, когда на дисплее магнитола отображается индикатор "In". В течение этого периода (приблизительно 15 секунд) открывается слот для компакт-диска, расположенный внутри магнитола. По истечении 15 секунд свободный разъем внутри магнитола закрывается и загрузка диска становится невозможной, а сообщение "In" пропадает с дисплея.
- При попытке установить диск в магнитолау с усилием после того, как свободный разъем был закрыт, может быть поврежден механизм магнитола. Никогда не устанавливайте диск в магнитолау с усилием.

Установка двух и более компакт-дисков

- 1) Нажмите и удерживайте нажатой кнопку загрузки диска [LOAD] более 2-х секунд. На дисплее магнитола в течение примерно 15 секунд будет отображаться сообщение "CD ALL", а также мигать индикатор "In" и номер слота для компакт-дисков.
- 2) Установите диск в магнитолау лицевой стороной вверх. На дисплее магнитола будет мигать индикатор "In", а также следующий номер слота для компакт-дисков. Установите следующий диск в магнитолау.

- 3) После загрузки нужного количества компакт-дисков не совершайте никаких операций с магнитолой, или нажмите на кнопку с номером одного из загруженных компакт-дисков. Если Вы не будете совершать никаких действий, воспроизведение начнется с первого загруженного компакт-диска. На дисплее магнитолы будут отображаться только номера слотов, в которые были загружены диски.

ПРИМЕЧАНИЕ:

Установка диска возможна только тогда, когда на дисплее магнитолы отображается индикатор "In". В течение этого периода (приблизительно 15 секунд) открывается слот для компакт-диска, расположенный внутри магнитолы. По истечении 15 секунд свободный разъем внутри магнитолы закрывается и загрузка диска становится невозможной, а сообщение "In" пропадает с дисплея.

Извлечение компакт диска

- 1) Нажмите кнопку [CD], чтобы перейти в режим встроенного CD-чейнджера.
- 2) Выберите диск, который Вы хотите извлечь с помощью кнопок выбора диска [1 ~6] и нажмите кнопку извлечения компакт-диска.
- 2) Если Вы хотите извлечь все компакт-диски, нажмите и удерживайте кнопку извлечения компакт-диска более 2-х секунд. Все компакт-диски, загруженные в магнитолу, будут последовательно извлечены из нее.

** Если Вы не извлечете диск из слота магнитолы в течение 15 секунд, он автоматически будет загружен обратно (функция автоматической повторной загрузки)*

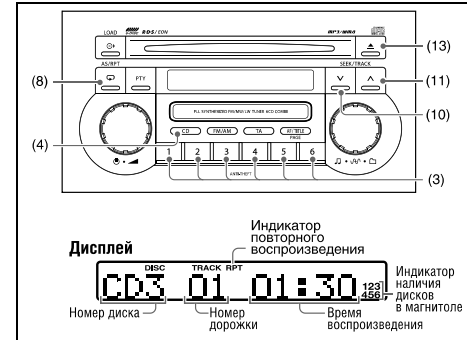

- (3) Кнопки выбора диска [1-6]
- (4) Кнопка [CD]
- (8) Кнопка автоматического сохранения/повторного воспроизведения [AS/RPT]
- (10) Предыдущая дорожка/ Перемотка дорожки назад [V]
- (11) Следующая дорожка/ Перемотка дорожки вперед [A]
- (13) Кнопка извлечения компакт-диска [▲]

ДРУГИЕ ОРГАНЫ УПРАВЛЕНИЯ И ОБОРУДОВАНИЕ

Воспроизведение компакт-диска

Нажмите кнопку [CD], чтобы перейти в режим встроенного CD-чэнджера. Воспроизведение будет продолжено с того момента, где оно было остановлено в прошлый раз (последняя сохраненная позиция). Чтобы перейти к воспроизведению другого диска, нажмите кнопку, соответствующую его номеру [1-6].

* Если ключ установлен в замок зажигания (положения "ON/TACC"), при нажатии на кнопку [CD] воспроизведение начнется даже в том случае, если в данный момент питание магнитолы выключено.

Выбор дорожки

Желаемую дорожку можно выбрать нажатием кнопки [A] или [V].

[A]: переход к следующей дорожке

* при удержании кнопки происходит перемотка дорожки вперед

[V]: переход к предыдущей дорожке (при однократном нажатии будет выполнен переход к началу воспроизводимой в данный момент дорожки)

* при удержании кнопки происходит перемотка дорожки назад.

Проигрывание в режиме повтора

В режиме повтора происходит циклическое проигрывание текущей дорожки/диска. Для включения режима повтора нажмите кнопку повторного воспроизведения (8).

При каждом нажатии переключение режимов повтора будут меняться следующим образом: ПОВТОР ДОРОЖКИ => ПОВТОР ДИСКА => ВЫКЛ.

ПРОИГРЫВАТЕЛЬ МР3/WMA (СО ВСТРОЕННЫМ CD-ЧЕНДЖЕРОМ)

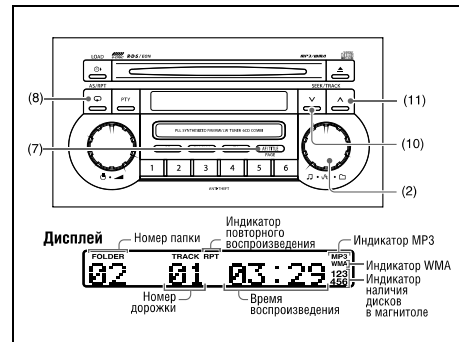

- (2) Ручка выбора папки
- (7) Кнопка индикации заголовка [AF/TITLE]
- (8) Кнопка автоматического сохранения/повторного воспроизведения [AS/RPT]
- (10) Предыдущая дорожка/
Перемотка дорожки назад [V]
- (11) Следующая дорожка/
Перемотка дорожки вперед [A]

Выбор папки

Поворачивая ручку выбора папки, Вы можете выбрать необходимую для прослушивания папку с музыкой.

Выбор дорожки

Желаемую дорожку можно выбрать нажатием кнопки [L] или [V].

[L]: переход к следующей дорожке

* при удержании кнопки происходит перемотка дорожки вперед

[V]: переход к предыдущей дорожке (при однократном нажатии будет выполнен переход к началу воспроизводимой в данный момент дорожки)

* при удержании кнопки происходит перемотка дорожки назад.

Отображение заголовков

При каждом нажатии на кнопку индикации заголовка (8), отображаемый на дисплее заголовок будет меняться циклически:

ВЫКЛ. => ПАПКА => ФАЙЛ => ДОРОЖКА => ИСПОЛНИТЕЛЬ => АЛЬБОМ

* Если в названии заголовка больше 12-ти символов, то при каждом нажатии на кнопку будет отображаться продолжение заголовка. Для того чтобы сразу переключить заголовок, нажмите и удерживайте кнопку индикации заголовка (8) более 2-х секунд.

Проигрывание в режиме повтора

В режиме повтора происходит циклическое проигрывание текущей дорожки / папки / диска. Для включения режима повтора нажмите кнопку повторного воспроизведения (8).

При каждом нажатии переключение режимов повтора будут меняться следующим образом: ПОВТОР ДОРОЖКИ => ПОВТОР ПАПКИ => ПОВТОР ДИСКА => ВЫКЛ.

ВНЕШНЕЕ УСТРОЙСТВО СМЕНЫ КОМПАКТ-ДИСКОВ (CD-ЧЕНДЖЕР)*

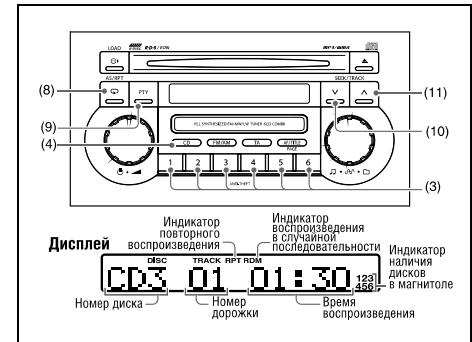

- (3) Кнопки выбора диска [1-6]
- (4) Кнопка [CD]
- (8) Кнопка автоматического сохранения/повторного воспроизведения [AS/RPT]
- (9) Кнопка [RPT]
- (10) Предыдущая дорожка/
Перемотка дорожки назад [V]
- (11) Следующая дорожка/
Перемотка дорожки вперед [L]

* Устройство смены компакт-дисков устанавливается опционально. За подробной информацией обращайтесь к Вашему дилеру.

Вы можете установить 4-значный идентификационный код для предотвращения кражи. Как только Вы установите идентификационный номер, магнитола станет неработоспособной без этого номера, если переустановить ее или аккумулятор.

Установка идентификационного кода

- 1) Выключите питание магнитолы, нажав соответствующую кнопку.
- 2) Нажмите и удерживайте кнопку вкл./выкл. питания (1) и кнопку вверх [▲] одновременно. На дисплее начнет мигать следующее сообщение:

A rectangular LCD display with a black background and white characters. The word 'ENTRY' is on the left and '0000' is on the right, both with a dotted underline effect.

- 3) Введите идентификационный код дважды, используя кнопки ввода [1-6]. Вы можете ввести любой 4-значный код, используя любую комбинацию цифр от 1 до 6. Вводите идентификационный код, затем на дисплее появятся 0000, после чего необходимо ввести код еще раз.

* Если Вы забудете заданный идентификационный код, после снятия аккумулятора (например, во время ремонта и т. п.), Вы не сможете пользоваться магнитолой.

ОБЯЗАТЕЛЬНО СОХРАНИТЕ ЗАДАННЫЙ ВАМИ ИДЕНТИФИКАЦИОННЫЙ КОД!

Удаление идентификационного кода
Установленный идентификационный код можно удалить. После его удаления Вы можете задать новый код. Таким образом, Вы можете менять идентификационный код в любое время.

- 1) Выключите питание магнитолы, нажав соответствующую кнопку.
- 2) Нажмите и удерживайте кнопку вкл./выкл. питания и кнопку вверх [▲] одновременно. На дисплее начнет мигать следующее сообщение:

A rectangular LCD display with a black background and white characters. The word 'DELETE' is on the left and '0000' is on the right, both with a dotted underline effect.

- 3) Введите заданный ранее 4-значный идентификационный код.
- 4) Чтобы задать новый идентификационный код перейдите к разделу "Установка идентификационного кода".

Ввод идентификационного кода

Ввод идентификационного кода потребует после отключения аккумулятора от Вашего автомобиля (например, если происходила замена аккумулятора).

- 1) Установите ключ в замке зажигания в положение "ACC". На дисплее начнет мигать следующее сообщение:

A rectangular LCD display with a black background and white characters. The word 'CODE' is on the left and '0000' is on the right, both with a dotted underline effect.

- 2) Введите Ваш личный 4-значный идентификационный код

ПРЕДОСТЕРЕЖЕНИЕ

- Если Вы неверно ввели идентификационный код, то на дисплее будет изображено "----", а магнитола перейдет в режим блокировки. Если было предпринято менее 6 попыток ввода, окончившихся ошибкой, время блокировки составит 15 секунд. После 7 ошибок блокировка будет установлена на 15 минут.
- Если Вы забыли идентификационный код, то дальнейшее использование магнитолы будет невозможно. Чтобы разблокировать магнитолу, обратитесь к своему дилеру.

ДРУГИЕ ОРГАНЫ УПРАВЛЕНИЯ И ОБОРУДОВАНИЕ

Поиск неисправностей

Если Вам кажется, что присутствует какая-либо неисправность, пожалуйста, выполните необходимую проверку согласно нижеприведенным этапам. Если описанное предложение не решило проблему, рекомендуется обратиться к дилеру для проверки блока.

Обычная

Проблема	Возможная причина	Возможное решение
Питание магнитолы не включается (нет звука).	Предохранитель вышел из строя.	Обратитесь к Вашему дилеру SUZUKI.
	Не подсоединен кабель к источнику питания.	Обратитесь к Вашему дилеру SUZUKI.

Режим радио

Проблема	Возможная причина	Возможное решение
Большое количество помех.	Неточная настройка на радиостанцию.	Отрегулируйте частоту настройки на радиостанцию.
Не удается найти радиостанцию.	Отсутствуют радиостанции с уверенным сигналом.	Выберите станцию в ручном режиме.

CD

Проблема	Возможная причина	Возможное решение
Не удается установить компакт-диск.	В магнитоле уже установлен другой компакт-диск.	Перед установкой в магнитоле нового компакт-диска извлеките из нее ранее установленный диск.
Звук прерывается/большое количество помех.	Диск загрязнен.	Протрите диск с помощью мягкой хлопчатобумажной ткани.
	Диск поцарапан/деформирован.	Замените диск другим диском, без царапин.
Звук передается с помехами сразу же после включения магнитолы.	Магнитола подверглась воздействию влаги; например, если автомобиль был припаркован в условиях повышенной влажности.	Магнитола подверглась воздействию влаги; например, если автомобиль был припаркован в условиях повышенной влажности. Выключите магнитолы примерно на 1 час и подождите, пока влага испарится.

ДРУГИЕ ОРГАНЫ УПРАВЛЕНИЯ И ОБОРУДОВАНИЕ

СООБЩЕНИЯ ОБ ОШИБКАХ

Ваша магнитола поддерживает ряд функций диагностики, которые предназначены для защиты системы. При возникновении неполадки на дисплее отображается соответствующий код ошибки. Обратитесь в приведенной ниже таблице и выполните указанные в ней действия, чтобы устранить неполадку. Если проблема устранена, возможно нормальное продолжение работы магнитолы.

Сообщение об ошибке	Способ устранения
PUSH EJECT	Механическая ошибка при работе CD-плеера/CD-чэнджера. Ошибка установки/извлечения диска. Возможно, поврежден механизм магнитолы. Обратитесь к Вашему дилеру Suzuki.
FOCUS ERROR	Ошибка фокусировки при работе CD-плеера/CO-чэнджера. Ошибка функции фокусировки при воспроизведении диска: возможно, поврежден компакт-диск/другие причины возникновения ошибки. Убедитесь, что диск не поврежден.
DISK ERROR	Ошибка чтения диска при работе CO-плеера/CO-чэнджера. Диск установлен в магнитолу рабочей стороной вверх/в слот магнитолы установлен только адаптер для дисков диаметром 8 см. Убедитесь, что диск правильно установлен.

* При возникновении ошибок, которые не были перечислены выше, выключите магнитолу и обратитесь к Вашему дилеру.

CD-плеер

Диапазон воспроизводимых частот: 10 Гц - 20 КГц ± 2 дБ
Соотношение сигнал/шум: 85 дБ
Динамический диапазон: 85 дБ
Общие гармонические искажения: 0,04%

Радио(FM)

Диапазон воспроизводимых частот: 87,5 - 108,0 МГц
Используемая чувствительность: 12 дБф
Приглушенная
чувствительность (50 дБ) 18 дБф
Соотношение сигнал/шум: 60 дБ
Разделение стереоканалов: 22 дБ/м
(1 КГц, 65 дБ)

Радио (AM)

Диапазон воспроизводимых частот:
LW: 153 - 279 КГц
AM: 531 - 1602 КГц
Используемая чувствительность:
LW: 35 дБ/м
AM: 28 дБ/м
Соотношение сигнал/шум:
LW: 50 дБ
AM: 55 дБ

Секция усилителя

Номинальная выходная мощность: 14 Вт x 4
(1 КГц, 10%, 4 Ом)
Максимальная выходная мощность: 30 Вт x 4 (JEITA)
Настройка звука:
Нижние частоты (Бас): ± 12 дБ (100 Гц)
Верхние частоты: ± 12 дБ (10 КГц)
Импеданс динамиков: 4 Ом

Общие характеристики

Рабочее напряжение: 13,2 Вт
Метод заземления: Минусовое
Ток потребления: 4 А (по 1 Вт)
Габаритные размеры (ШxВxГ): 178x100x176 мм
Масса: 2,5 кг

ПРИМЕЧАНИЕ:

** Технические характеристики и внешний вид данного оборудования могут быть изменены без предварительного уведомления.*

Дистанционное управление аудиосистемой (если установлено)

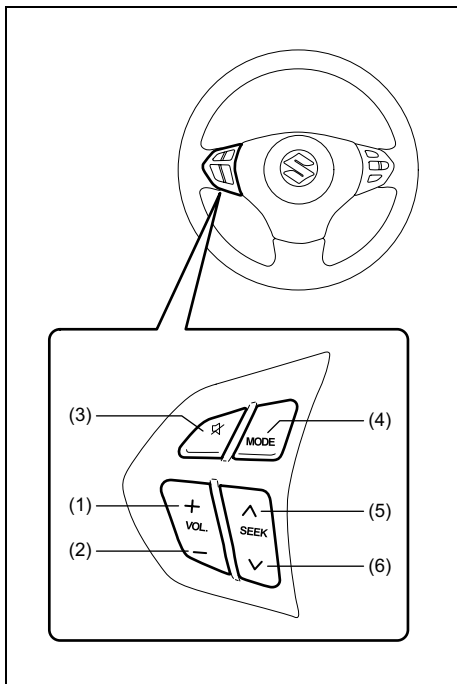

Основными функциями аудиосистемы можно управлять с помощью переключателей, расположенных на рулевом колесе. Использование переключателей зависит от наличия навигационной системы.

Для автомобилей, не оснащенных системой навигации

Регулировка громкости:

- Для увеличения громкости нажмите переключатель (1).
- Для уменьшения громкости нажмите переключатель (2).
- Для отключения звука нажмите переключатель (3).

Для выбора режима нажмите переключатель (4).

Можно также включать аудиосистему, нажимая переключатель (4).

Для изменения радиостанции:

- Для перехода к следующей предварительно настроенной станции кратко нажмите переключатель (5) (только для версии MP3).

- Для перехода к предыдущей предварительно настроенной станции кратко нажмите переключатель (6) (только для версии MP3).
- Для поиска радиостанции на более высокой частоте нажмите и удерживайте переключатель (5).
- Для поиска радиостанции на более низкой частоте нажмите и удерживайте переключатель (6).

Для просмотра содержимого компакт-диска:

- Для перехода к следующему треку на компакт-диске нажмите переключатель (5).
- Для перехода к предыдущему треку на компакт-диске нажмите переключатель (6).

ПРОБКА ГОРЛОВИНЫ ТОПЛИВНОГО БАКА

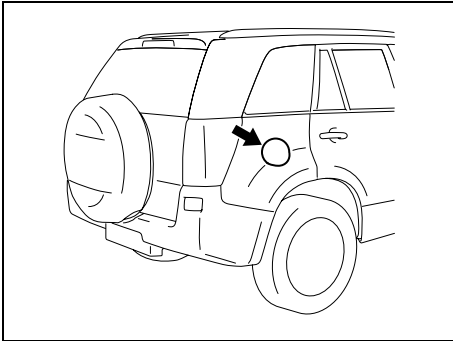

64J085

ПРИМЕР

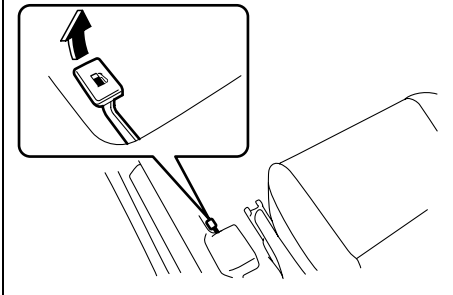

64J253

Люк заливной горловины топливного бака находится справа в задней части автомобиля. Он открывается путем оттягиванием вверх рычажка, расположенного с наружной стороны сиденья водителя. Чтобы запереть люк, просто закройте его.

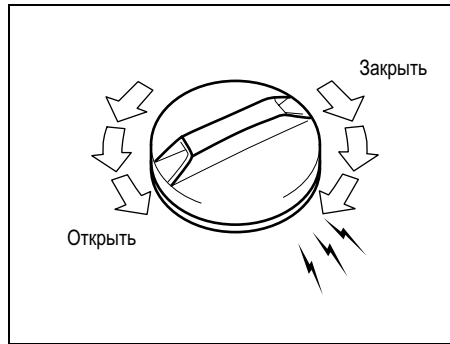

79K053

Чтобы удалить пробку топливного бака:

- 1) откройте люк заливной горловины топливного бака, потянув вверх рычажок возле сиденья водителя,
- 2) выньте пробку, повернув ее против часовой стрелки.

⚠ ПРЕДУПРЕЖДЕНИЕ

Открывайте пробку топливного бака медленно. Топливо в баке может находиться под давлением и при быстром открытии выплеснуться наружу.

ПРИМЕР

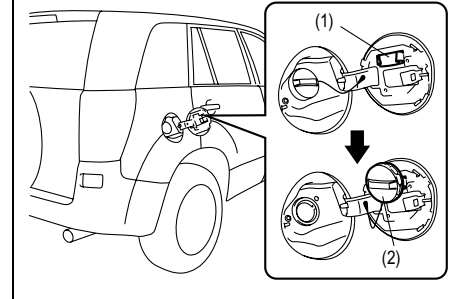

79K054

ПРИМЕЧАНИЕ:

Во время заправки топливом поместите пробку топливного бака(2) в держатель (1) на внутренней стороне люка заливной горловины.

Чтобы закрыть топливный бак:

- 1) поверните пробку по часовой стрелке и затяните до характерного треска храпового механизма,
- 2) закройте люк заливной горловины.

⚠ ПРЕДУПРЕЖДЕНИЕ

БЕНЗИН КРАЙНЕ ОГНЕОПАСЕН!

Не курите на месте заправки автомобиля; перед заправкой автомобиля убедитесь в отсутствии искр и открытого огня.

⚠ ПРЕДУПРЕЖДЕНИЕ

Для замены пробки горловины топливного бака используйте только оригинальную пробку SUZUKI или аналогичную пробку, предназначенную для данной модели автомобиля. Использование несоответствующей пробки может привести к отказу топливной системы и системы снижения токсичности выхлопа.

Кроме того, в случае дорожно-транспортного происшествия возможна утечка топлива.

КАПОТ

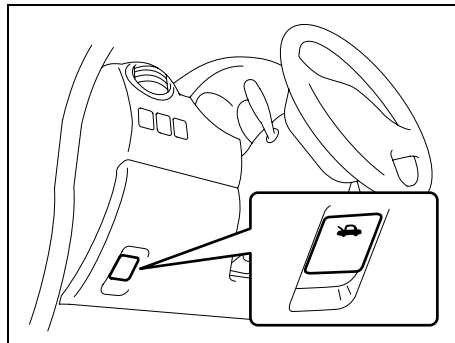

64J110

Чтобы открыть капот, выполните следующие действия.

- 1) Потяните за ручку фиксатора капота, расположенную слева под приборной панелью.

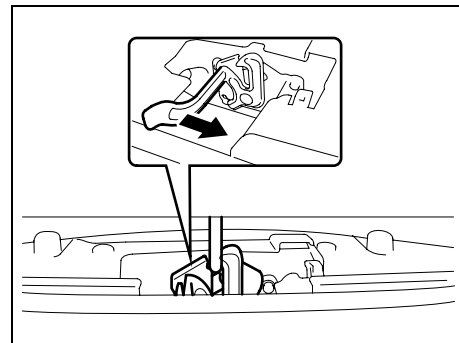

64J111

- 2) Отожмите пальцем в сторону (см. рисунок) рычажок под передней кромкой капота и одновременно приподнимите капот.

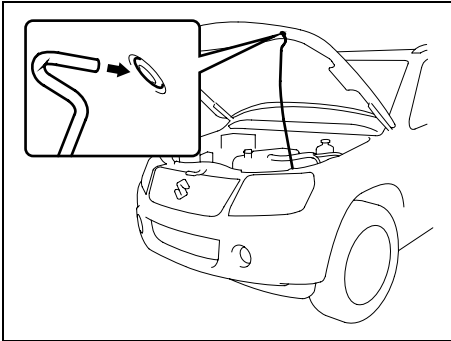

64J112

- 3) Поднимите капот и зафиксируйте его упором.

Чтобы закрыть капот:

- 1) Слегка поднимите капот, чтобы снять упор. Зафиксируйте упор с помощью держателя.
- 2) Опустите капот практически до самого низа, а затем отпустите его, чтобы он упал на место. Убедитесь, что замок капота надежно зафиксирован.

СОЛНЦЕЗАЩИТНЫЙ КОЗЫРЕК

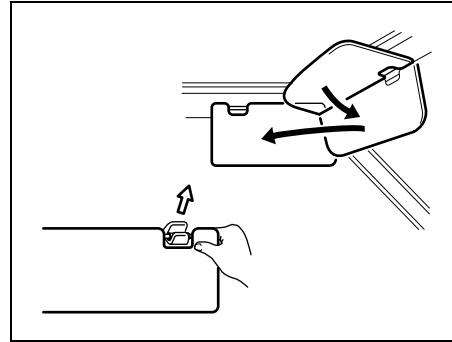

79J161

Солнцезащитные козырьки можно повернуть вниз для защиты от яркого света, проникающего через ветровое стекло, или же их можно вынуть из скоб и повернуть в сторону для защиты от яркого света, проникающего через боковые стекла.

ВНИМАНИЕ!

Во избежание повреждения солнцезащитного козырька при его извлечении из держателя и установке на место держите козырек за жесткие пластмассовые детали.

ВЫКЛЮЧАТЕЛЬ ОСВЕЩЕНИЯ САЛОНА

Передний (для 3-х дверной модели)
Центральный (для 5-ти дверной модели)

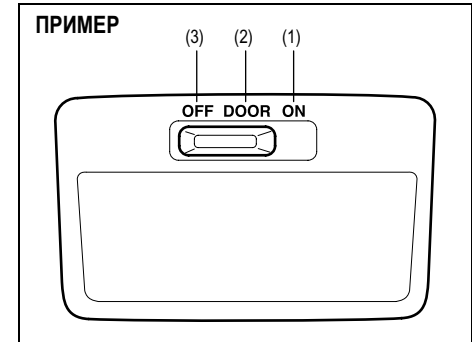

64J104

Задний (для 5-ти дверной модели)

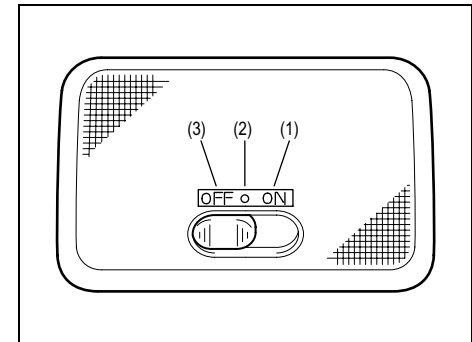

64J211

ДРУГИЕ ОРГАНЫ УПРАВЛЕНИЯ И ОБОРУДОВАНИЕ

Выключатель освещения салона имеет три положения, назначение которых приведено ниже.

ON (1)

Свет в салоне горит независимо от того, открыты двери или нет.

DOOR (2)

Свет в салоне загорается при открывании двери.

Свет гаснет приблизительно через 15 секунд после закрытия всех дверей. Если в это время вставить ключ в замок зажигания, освещение сразу начинает постепенно гаснуть. После извлечения ключа из замка зажигания освещение включается приблизительно на 15 секунд и затем гаснет.

OFF (3)

Свет в салоне выключен независимо от того, открыты двери или нет.

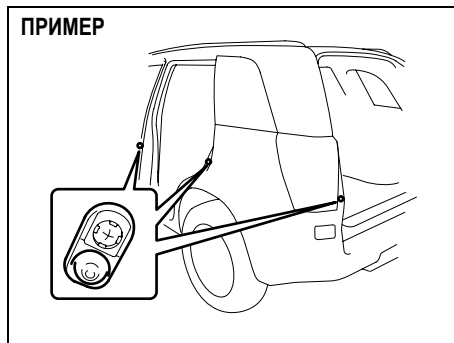

ПРИМЕЧАНИЕ:

Количество дверей автомобиля, которые управляют освещением салона, зависит от комплектации автомобиля. Если в проеме двери имеется выключатель (резиновый выступ, см. рисунок), такая дверь подключена к схеме управления освещением.

ЛАМПА ОСВЕЩЕНИЯ БАГАЖНОГО ОТДЕЛЕНИЯ

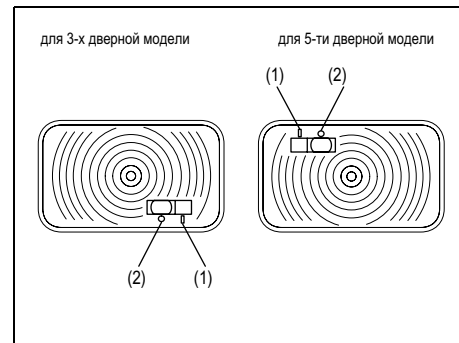

Лампа освещения расположена в левой части багажного отделения. Если переключатель установлен в положение «DOOR» (1), освещение включается при открытии любой двери, включая дверь багажного отделения, и горит до тех пор, пока дверь не будет закрыта. После закрытия всех дверей лампа продолжает гореть ещё около 15 секунд, а затем гаснет. Если Вы вставите ключ в замок зажигания раньше, свет погаснет немедленно.

После удаления ключа из замка зажигания лампа выключится и будет гореть около 15 секунд, а затем погаснет.

Если переключатель установлен в положение «OFF» (1), освещение не включится независимо от положения дверей.

ШТУРМАНСКИЙ СВЕТ (ДЛЯ 5-ТИ ДВЕРНОЙ МОДЕЛИ)

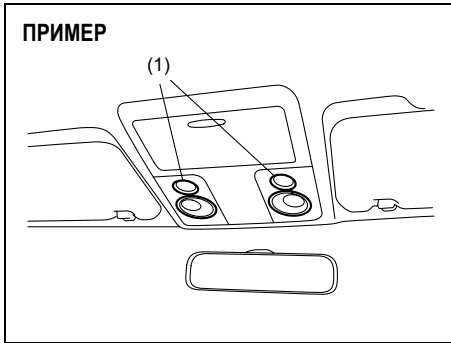

Чтобы включить свет, нажмите на выключатель (1); чтобы выключить, нажмите еще раз.

РОЗЕТКА ДЛЯ ВСПОМОГАТЕЛЬНЫХ УСТРОЙСТВ (если установлена)

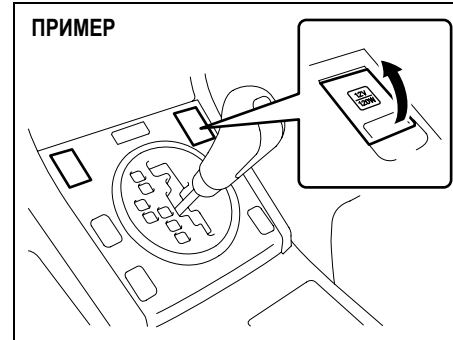

Розетка работает при повороте ключа в замке зажигания в положение "ACC" или "ON".

Розетка с напряжением 12 В установлена на центральной консоли и в левой части багажного отделения.

В зависимости от комплектации автомобиля на центральной консоли может быть установлено две розетки для вспомогательных устройств.

Для каждой розетки можно использовать только одно вспомогательное электроустройство мощностью до 120 Вт. Если розетка не используется, прикрывайте ее крышкой.

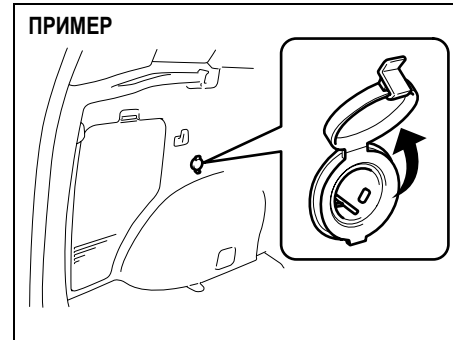

ПРЕДОСТЕРЕЖЕНИЕ

- Чтобы при одновременном использовании двух розеток одновременно не сгорел предохранитель, следите за тем, чтобы суммарная мощность подключенных устройств не превышала 120 Вт.
- Включение в розетку несовместимых электрических устройств может повредить электрооборудование Вашего автомобиля. Убедитесь в том, что включаемое электрическое устройство предназначено для включения в данную розетку.

ПРИКУРИВАТЕЛЬ И ПЕПЕЛЬНИЦА (если установлены)

Прикуриватель

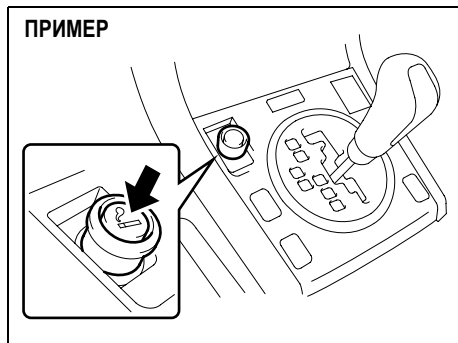

64J119

Прикуриватель работает, когда ключ в замке зажигания находится в положение "АСС" или "ON".

Чтобы воспользоваться прикуривателем, нажмите на него и отпустите. После нагрева прикуриватель автоматически вернется в исходное положение.

ПРЕДОСТЕРЕЖЕНИЕ

- Чтобы не повредить гнездо прикуривателя, не пользуйтесь им как источником тока для других устройств. Контактная деталь некоторых приборов может испортить внутренний механизм гнезда.
- Не удерживайте прикуриватель в гнезде рукой: он может перегреться и прийти в негодность. Отпустите прикуриватель сразу после его фиксации в гнезде.

Пепельница

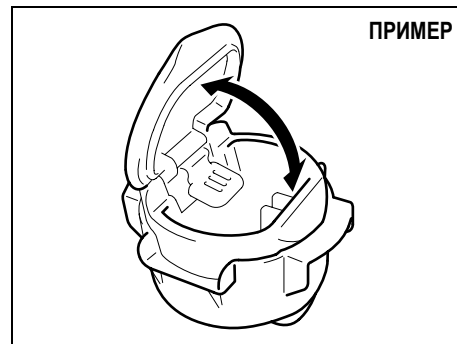

64J201

Пепельницу можно установить в любой подстаканник на центральной консоли.

⚠ ПРЕДУПРЕЖДЕНИЕ

Прежде чем закрыть пепельницу, убедитесь в том, что сигарета полностью потушена. Не бросайте в пепельницы мусор, это может привести к пожару.

ЛЮК (если установлен)

При включенном зажигании Вы можете приподнять или сдвинуть люк, используя для этого клавиши «TILT» или «SLIDE» соответственно.

Ваш автомобиль оборудован системой предотвращения зажатия каких-либо предметов открывающимся/закрывающимся люком. Когда сенсорами системы определяется наличие каких-либо предметов, которые могут быть зажаты при движении люка вперед, направление движения автоматически изменяется на противоположное - если люк двигался вперед, он станет двигаться назад. Эта система работает при автоматическом закрытии люка и не работает, когда Вы изменяете угол наклона люка. Убедитесь, что при закрытии люка им не будут зажаты какие-либо предметы, а также что Вы не повредите руки несмотря на наличие системы предотвращения зажатия.

▲ ПРЕДУПРЕЖДЕНИЕ

- Система предотвращения зажатия не работает в зоне, близкой к полному закрытию люка.
- Система предотвращения зажатия может не сработать, если не хватает заряда аккумулятора.

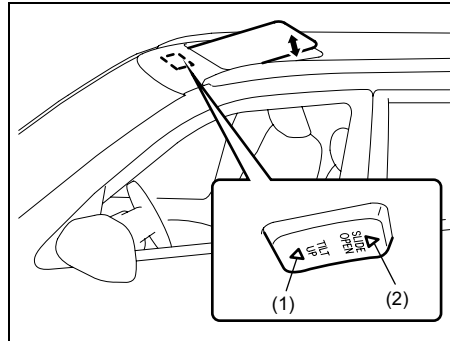

79K097

Чтобы приподнять люк, отведите солнцезащитную шторку назад, а затем нажмите кнопку «TILT UP» (1). Чтобы опустить люк, нажмите на кнопку переключателя «SLIDE OPEN» (2).

Если Вы удерживаете клавишу нажатой более 1 секунды, то когда Вы ее отпустите, люк продолжит двигаться автоматически. Чтобы остановить движение люка, слегка нажмите клавишу переключателя.

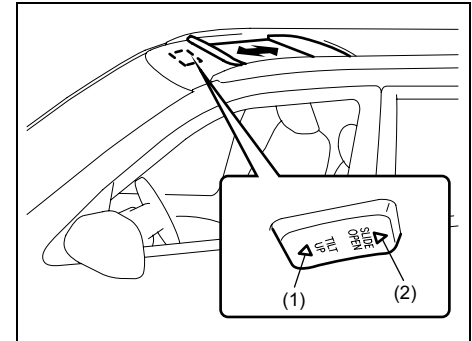

79K098

Чтобы открыть люк, нажмите на кнопку переключателя «SLIDE OPEN» (2). Чтобы закрыть люк, нажмите кнопку «TILT UP» (1). Если Вы удерживаете клавишу нажатой более 1 секунды, то когда Вы ее отпустите, люк продолжит двигаться автоматически. Чтобы остановить движение люка, слегка нажмите клавишу переключателя.

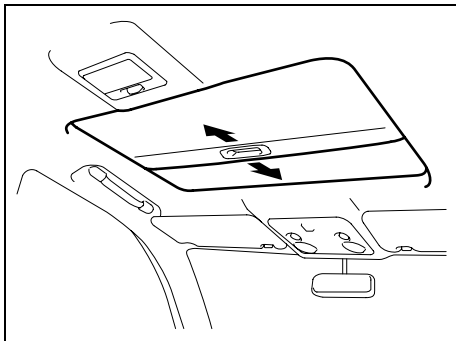

64J109

Солнцезащитная шторка открывается автоматически и не может быть закрыта, если люк открыт.

Как активировать систему предотвращения зажатия

При отсоединении отрицательной клеммы аккумуляторной батареи или замене плавких предохранителей следующие функции будут отключены:

- система предотвращения зажатия;
- система автоматического полного открытия / закрытия люка.

В этом случае необходимо выполнить следующие действия, чтобы активировать систему.

1. Поверните замок зажигания в положение «ON».
2. Нажмите и удерживайте кнопку «TILT UP» (1). Люк полностью поднимется, а затем слегка опустится. После того, как люк полностью остановится, отпустите кнопку. Система активирована.
3. Убедитесь, что теперь Вы можете автоматически открыть/закрыть люк, удерживая кнопку более 1 секунды.

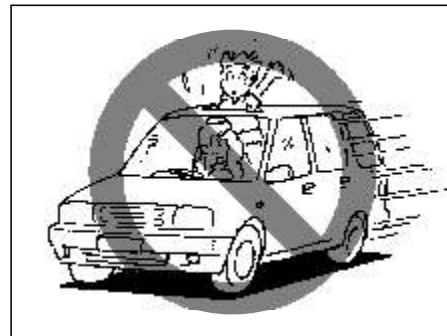

65D612

⚠ ПРЕДУПРЕЖДЕНИЕ

- **Никогда не высовывайте какие-либо части тела (голову, руки) из люка во время движения.**
- **Перед тем как закрыть люк, убедитесь, что на пути его движения нет каких-либо предметов.**
- **Покидая автомобиль даже на короткое время, всегда забирайте с собой ключ зажигания. Не оставляйте в автомобиле детей без присмотра, так как они могут включить привод люка и получить травмы в результате неправильного использования оборудования.**

ПРЕДОСТЕРЕЖЕНИЕ

Не нагружайте весом тела крышу вблизи люка; в частности, не садитесь на нее.

Не забудьте закрыть люк, когда Вы покидаете автомобиль.
Периодически проверяйте направляющие люка и очищайте их от накопившейся грязи.

ПОРУЧНИ (если установлены)

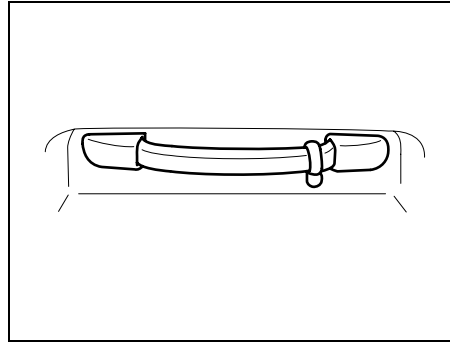

64J136

Поручни предусмотрены для удобства пассажиров.

КРЮЧКИ ДЛЯ ОДЕЖДЫ (если установлены)

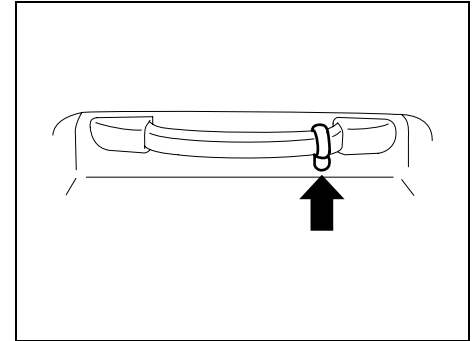

64J137

На крючки можно вешать одежду. Они не предназначены для подвешивания больших и тяжёлых предметов.

⚠ ПРЕДУПРЕЖДЕНИЕ

Если Ваш автомобиль оборудован боковыми подушками безопасности или шторками безопасности, не размещайте острые предметы, например, вешалки, на крючках для одежды. Подвешивайте одежду только за пришитую к воротничку вешалку.

ПЕРЧАТОЧНЫЙ ЯЩИК

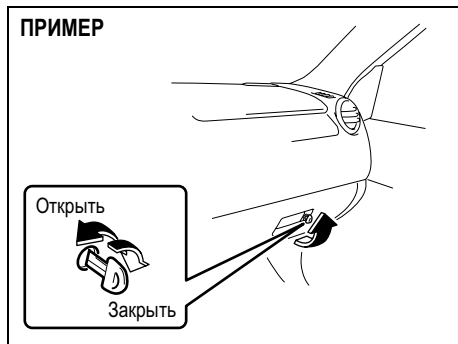

64J065

Чтобы открыть перчаточный ящик, потяните рычаг замка.

Чтобы закрыть ящик, поднимите крышку.

Если крышка перчаточного ящика оборудована замком, чтобы открыть крышку, вставьте ключ в замок и поверните против часовой стрелки, чтобы закрыть, поверните по часовой стрелке.

ОЧЕЧНИК (если установлен)

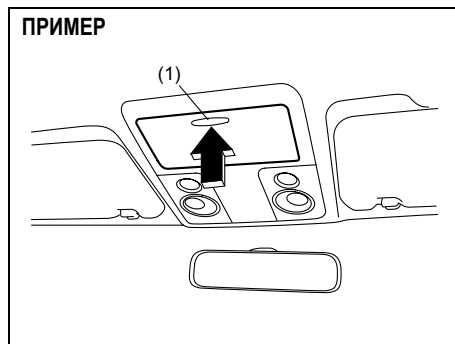

79K056

Чтобы воспользоваться очечником, нажмите кнопку фиксатора (1). Чтобы закрыть очечник, нажмите на крышку до характерного щелчка. Не кладите в него острые предметы.

⚠ ПРЕДУПРЕЖДЕНИЕ

Во время движения автомобиля очечник должен быть закрыт. Иначе, в случае аварии Вы можете получить травму.

ПРЕДОСТЕРЕЖЕНИЕ

В жаркую погоду очечник сильно нагревается, поскольку он расположен близко к крыше автомобиля.

Поэтому:

- Не оставляйте очки в очечнике - высокая температура может привести к деформации пластиковых линз и оправы очков.
- Не оставляйте в автомобиле предметы, которые могут воспламениться, например, зажигалки, чтобы избежать возможности возгорания.

ПОДСТАКАННИК И ОТДЕЛЕНИЕ ДЛЯ ХРАНЕНИЯ МЕЛКИХ ПРЕД- МЕТОВ (если установлены)

Расположение подстаканника и отделения для хранения мелких предметов показано на рисунке.

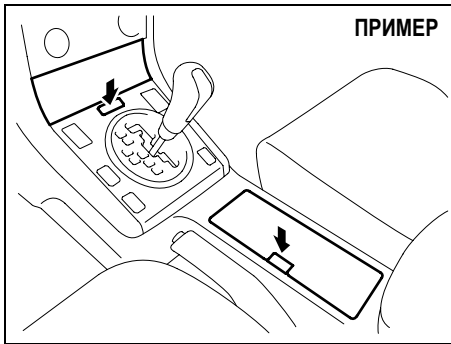

79K025

Чтобы воспользоваться ими нажмите на кнопку фиксатора.

Для 3-х дверной модели

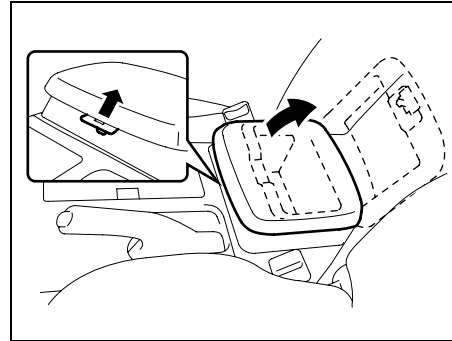

64J114

Для 5-ти дверной модели

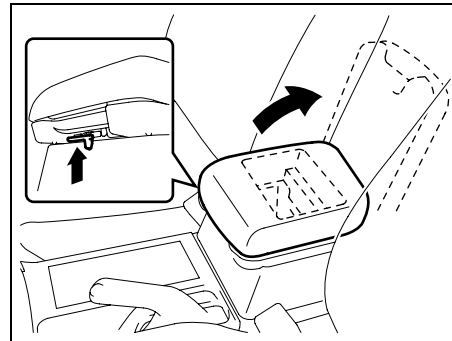

64J115

Чтобы воспользоваться отделением, потяните рычаг и откройте крышку.

Для 5-ти дверной модели (задний)

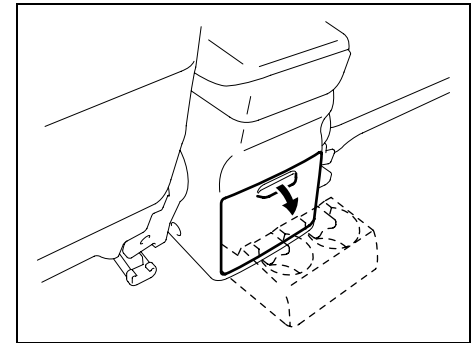

64J116

Чтобы воспользоваться подстаканником, откройте крышку.

ДРУГИЕ ОРГАНЫ УПРАВЛЕНИЯ И ОБОРУДОВАНИЕ

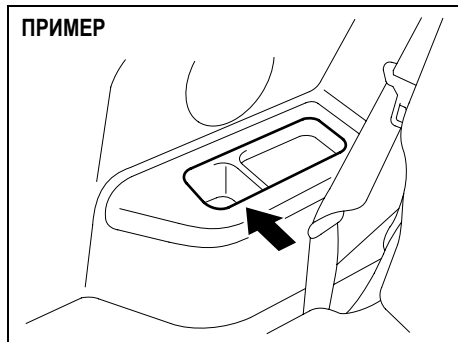

64J254

⚠ ПРЕДУПРЕЖДЕНИЕ

Не ставьте в подстаканник стаканы с горячей жидкостью, а также острые, тяжелые или хрупкие предметы. Такие предметы могут быть выброшены в салон автомобиля при резком торможении или аварии, что может стать причиной травмы.

Отделение для бутылок

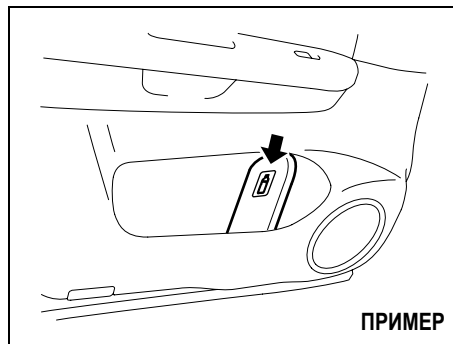

ПРИМЕР

64J200

Бутылки должны располагаться в специальных отделениях, как показано на рисунке.

КАРМАН НА СПИНКЕ ПЕРЕДНЕГО СИДЕНЬЯ (если установлен)

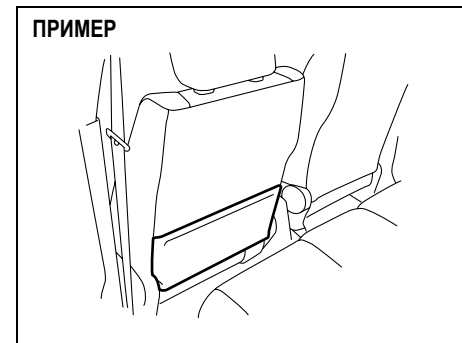

64J127

Этот карман предназначен для хранения легких и мягких предметов, например, перчаток, газет или журналов.

⚠ ПРЕДУПРЕЖДЕНИЕ

Не кладите в карман жесткие или хрупкие предметы. При дорожно-транспортном происшествии такие предметы (например, бутылки, банки и т. п.) могут стать причиной травмы пассажиров заднего сиденья.

КРЮЧКИ ДЛЯ СУМОК (если установлены)

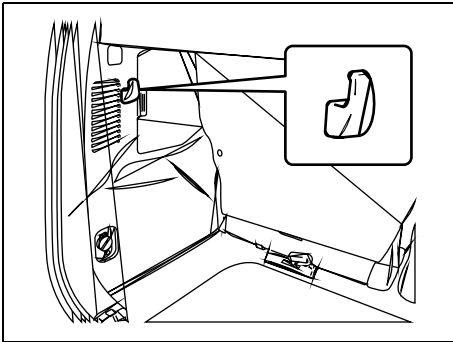

64J176

Крючки расположены на боковых панелях багажного отделения. Вы можете повесить на них сумки или пакеты. Обратите внимание, что крючки не предназначены для размещения на них крупногабаритных или тяжелых предметов.

ПОДЛОКОТНИК (если установлен)

Подлокотник в центральной консоли (для 5-ти дверной модели)

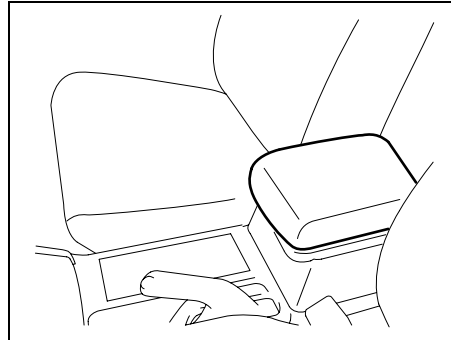

64J263

Подлокотник задних сидений (если установлен)

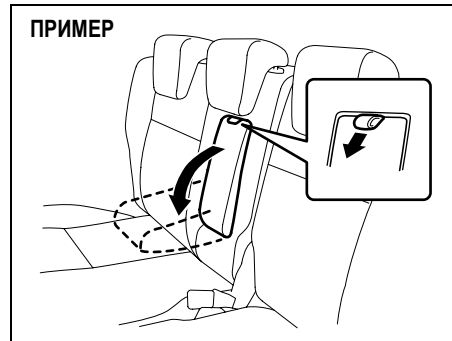

64J103

Чтобы воспользоваться подлокотником, потяните за петлю, чтобы опустить его. Если подлокотник временно не используется, поднимите его вверх до полной фиксации.

⚠ ПРЕДУПРЕЖДЕНИЕ

При аварии или внезапной остановке подлокотник задних сидений (если установлен) может откинуться вперёд. Если на среднем месте сидит ребёнок в детском сиденье, обращенном назад, выпадающий подлокотник может травмировать ребёнка. Убедитесь, что подлокотник надежно зафиксирован, если он не используется.

ПРЕДОСТЕРЕЖЕНИЕ

Чтобы избежать повреждения подлокотника, не опирайтесь на подлокотник и не позволяйте детям сидеть на нём.

ДРУГИЕ ОРГАНЫ УПРАВЛЕНИЯ И ОБОРУДОВАНИЕ

ПОЛКА БАГАЖНОГО ОТДЕЛЕНИЯ (если установлена)

Багаж или иной груз, помещенные в багажное отделение, скрыт от обзора снаружи полкой багажного отделения.

▲ ПРЕДУПРЕЖДЕНИЕ

Не перевозите никаких предметов (в том числе легких и небольших) на полке багажного отделения. В случае дорожно-транспортного происшествия предметы, находящиеся на полке, могут нанести травму пассажирам или перекрыть для водителя задний сектор обзора.

ПРЕДОСТЕРЕЖЕНИЕ

Чтобы не повредить полку багажного отделения:

- не кладите на нее предметы;
- не давите на полку и не опирайтесь на нее.
- обращайтесь с полкой аккуратно при установке и снятии.

ПРИМЕЧАНИЕ:

Спинки задних сидений должны быть зафиксированы в вертикальном положении при снятии и установке полки.

Снятие полки багажного отделения Для 3-х дверной модели

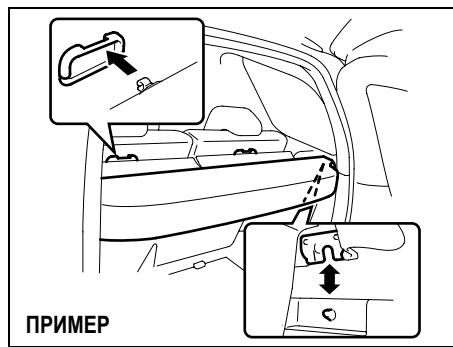

Чтобы снять полку, поднимите ее.

Для 5-ти дверной модели (задний)

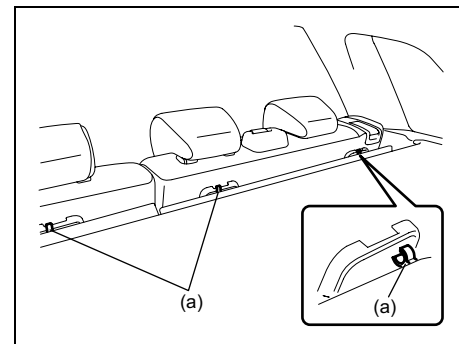

1. Отсоедините три фиксатора (a) с петлей на спинках задних сидений.

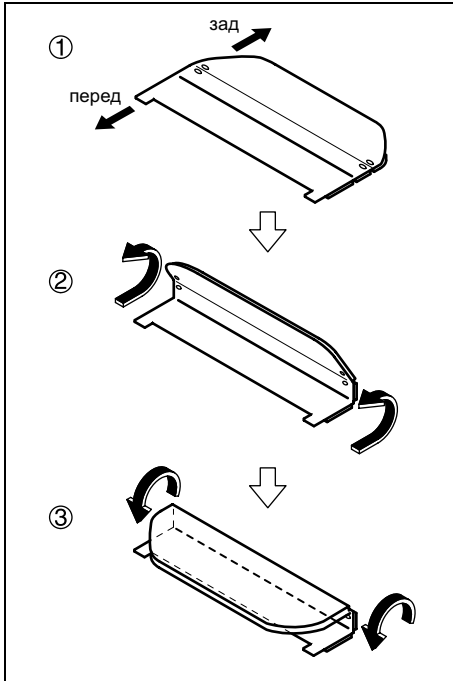

66J204

2. Сверните полку в направлении передней части автомобиля.

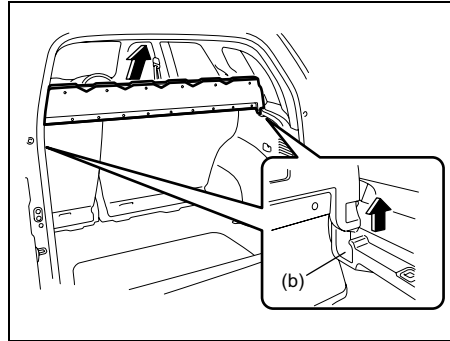

66J205

3) Поднимите оба конца полки, чтобы извлечь ее из креплений (b).

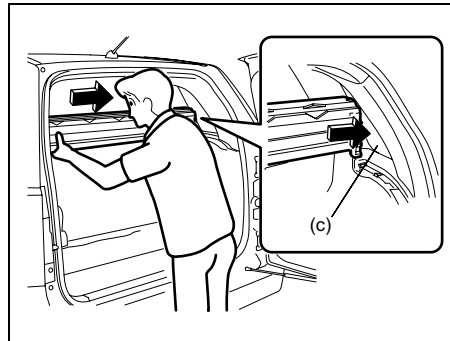

66J228

4) Сместите одну сторону полки к заднему боковому стеклу (c).



66J206

5) Извлеките полку из багажного отделения, как показано на рисунке.

ПРЕДОСТЕРЕЖЕНИЕ

При смещении полки к боковому стеклу будьте осторожны, чтобы не повредить стекло и обшивку багажного отделения.

ДРУГИЕ ОРГАНЫ УПРАВЛЕНИЯ И ОБОРУДОВАНИЕ

Хранение полки багажного отделения

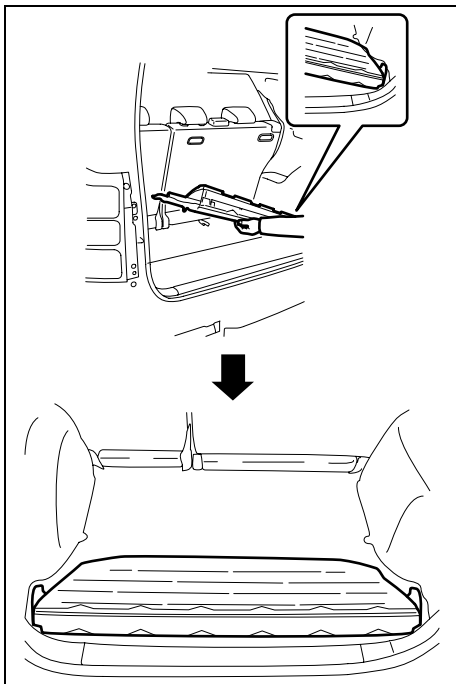

66J207

Если полка не используется, Вы можете положить ее на пол багажного отделения как показано на рисунке.

Установка полки багажного отделения



66J208

- 1) Сверните полку багажного отделения и занесите одну ее сторону к заднему боковому окну (c), чтобы вставить вторую сторону в крепление.

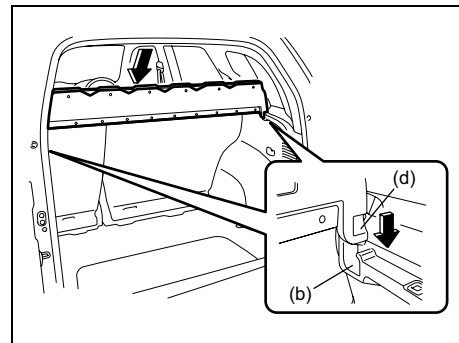

66J209

- 2) Совместите крепежные выступы полки (d) с местами креплений (b) и слегка нажмите на полку сверху, чтобы крепежные выступы вошли в места крепления. Убедитесь в надежности крепления полки.

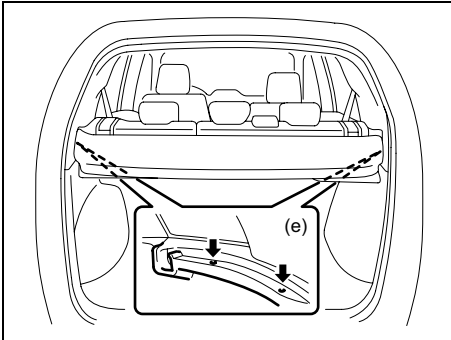

66J210

- 3) Разверните полку и закрепите ее в креплениях (е).

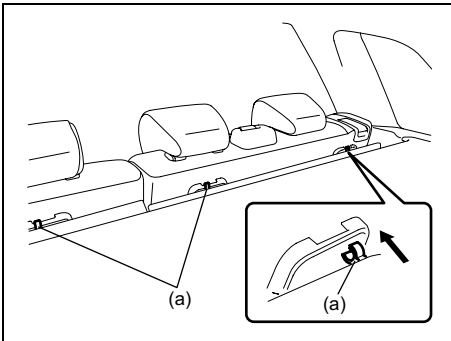

66J229

- 4) Закрепите три фиксатора (а) в петлях на спинках задних сидений.

ДОПОЛНИТЕЛЬНЫЙ БАГАЖНЫЙ ОТСЕК (если имеются)

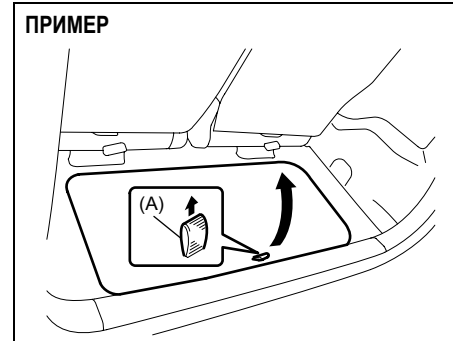

64J132

Потяните за петлю (А), чтобы открыть дополнительный отсек.

ПРОУШИНЫ ДЛЯ КРЕПЛЕНИЯ БАГАЖА (если установлены)

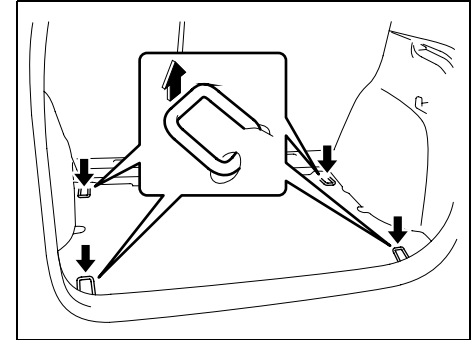

64J129

На полу багажного отделения имеются четыре проушины для крепления багажа. К ним можно прикрепить специальную сетку (заказывается отдельно), удерживающую багаж на месте во время нормального движения.

⚠ ПРЕДУПРЕЖДЕНИЕ

Проушины для крепления груза и закрываемая отдельно сетка могут использоваться для обеспечения неподвижности лёгкого груза в багажном отделении во время движения автомобиля. Они не могут (и не предназначены для этого) предохранить груз, например, от разброса во время аварии.

Всегда размещайте более тяжёлые предметы на полу багажного отделения как можно ближе к передней части. Не размещайте вещи выше спинок задних сидений.

⚠ ПРЕДУПРЕЖДЕНИЕ

Не крепите верхний ремешок детского сиденья безопасности за багажные проушины. Неправильное закрепление верхнего ремешка снизит предусмотренную эффективность детского сиденья безопасности.

РЕЙЛИНГИ ИЛИ АНКЕРЫ ДЛЯ БАГАЖНИКА, УСТАНОВЛИВАЕМОГО НА КРЫШУ (если установлены)

Рейлинги

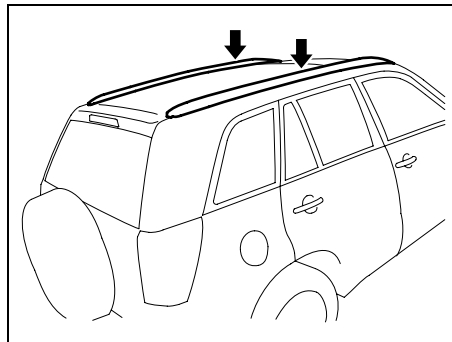

64J133

Анкеры для багажника, устанавливаемого на крыше

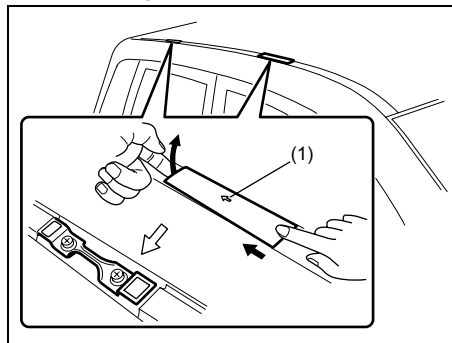

64J224

Вы можете использовать рейлинги или анкеры для установки багажника, который можно приобрести у Вашего дилера SUZUKI. Перед использованием багажника внимательно прочтите указания и инструкции в этом разделе.

- Убедитесь в том, что багажник на крыше установлен надежно.
- Для надежного размещения грузов разного типа (лыжи, велосипед и т.д.) используйте подходящие крепления, которые доступны у Вашего дилера SUZUKI. Убедитесь в том, что Вы надежно установили крепления в соответствии с указаниями в руководстве. Не размещайте груз прямо на обшивку крыши. Груз может повредить крышу.
- Общий вес груза и багажника не должен превышать 50 кг. Также не допускайте превышения полного веса (полностью загруженный автомобиль, включая водителя, пассажиров, груз, нагрузку на крышу и вес дышла прицепа), указанного в пункте номинального полного веса автомобиля (НПВА) в разделе "ТЕХНИЧЕСКИЕ ХАРАКТЕРИСТИКИ".
- Расположите и надежно зафиксируйте груз на багажнике крыши в соответствии с указаниями в руководстве. Убедитесь, что разместили самый тяжелый груз внизу и распределили груз как можно равномернее.

- Не перевозите вещи больших размеров, которые свисают за бамперы, за борта автомобиля, или закрывают вам обзор.
- Закрепите передний и задний край длинных предметов, таких, как деревянная панель, доска для серфинга и т. д., к переднему и заднему краям автомобиля. Вы должны защитить окрашенные поверхности автомобиля от царапин, полученных из-за развязанной веревки.
- Периодически проверяйте надежность крепления груза и багажника.
- Для автомобилей с анкерами для багажника, устанавливаемого на крышу, убедитесь, что анкера накрыты колпаками, когда Вы их не используете.

⚠ ПРЕДУПРЕЖДЕНИЕ

- Внезапные резкие маневры или слабое крепление груза могут стать причиной падения груза с автомобиля, и, тем самым, нанести травмы и ущерб посторонним.
- Надежно крепите груз и избегайте резких маневров, таких как: резкие повороты, торможение и т.д. Периодически проверяйте крепление груза.
- Большие, громоздкие, длинные или плоские вещи могут повлиять на аэродинамику автомобиля; их может подхватить порывами ветра, что, в свою очередь, понизит устойчивость автомобиля. Двигайтесь осторожно и на безопасной скорости при перевозке вещей такого типа.

БУКСИРОВОЧНЫЕ ПЕТЛИ

Передняя

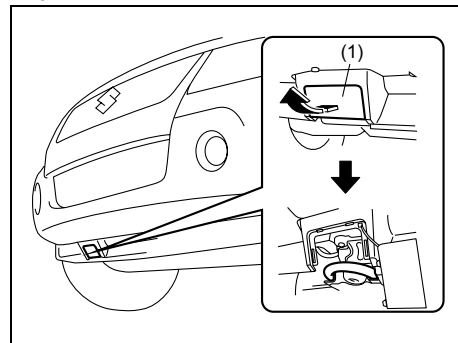

78K052

Задняя

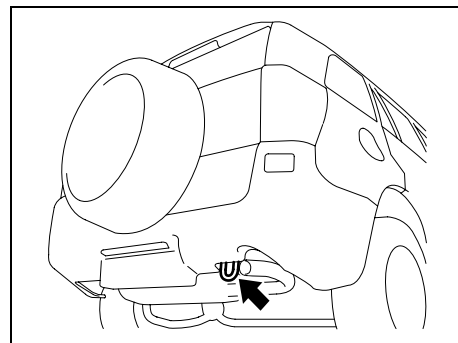

64J123

ДРУГИЕ ОРГАНЫ УПРАВЛЕНИЯ И ОБОРУДОВАНИЕ

Спереди и сзади автомобиля расположены буксировочные петли, которые могут использоваться в чрезвычайных ситуациях. Чтобы воспользоваться передней буксировочной петлей, отсоедините крепление (1), а затем снимите нижнюю часть (1).

При буксировке автомобиля следуйте указаниям, которые приведены в разделе «Буксировка», глава «В случае неисправности».

⚠ ПРЕДУПРЕЖДЕНИЕ

Не используйте рамные петли для транспортировки другого автомобиля или для буксировки своего автомобиля на шоссе или трассе. Петли предназначены только для использования в экстренных ситуациях, например, если Ваш автомобиль застрял в снегу или грязи.

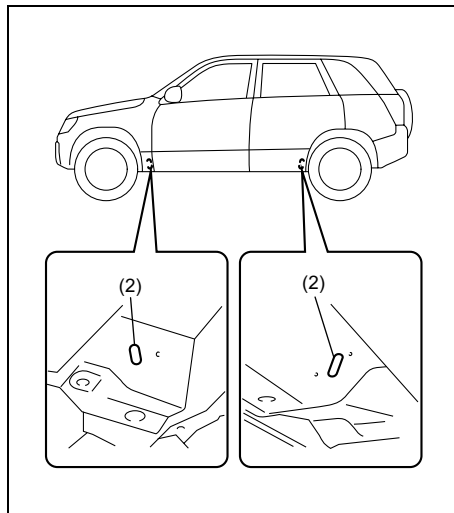

78K053

Петли (2) предназначены только для крепления автомобиля при транспортировке.

ЗАГРУЗКА И БУКСИРОВКА

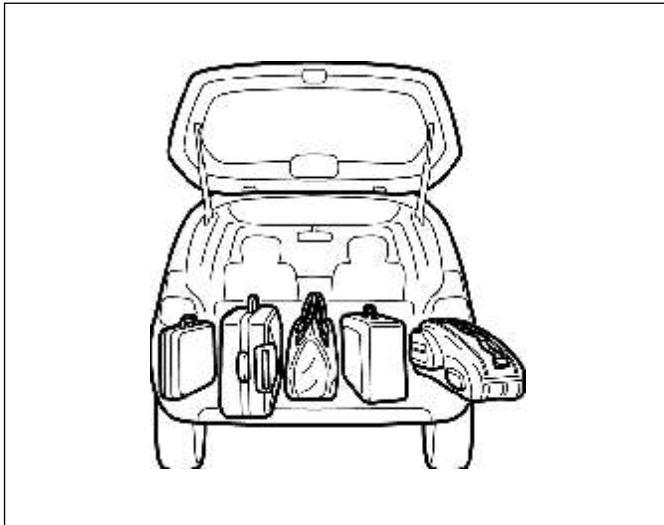

54G215

Загрузка автомобиля	6-1
Буксировка прицепа	6-1
Буксировка автомобиля на сцепке	6-6

ЗАГРУЗКА И БУКСИРОВКА

ЗАГРУЗКА АВТОМОБИЛЯ

Значения допустимых полной массы и нагрузок на переднюю и заднюю ось приведены в главе "ТЕХНИЧЕСКИЕ ХАРАКТЕРИСТИКИ".

ДПМ, (допустимая полная масса) - это наибольшая разрешенная масса автомобиля, включая водителя, пассажиров и груза.

ДНО, (допустимая нагрузка на ось) - это наибольшая разрешенная нагрузка на мост - передний и задний.

Фактическую полную массу загруженного автомобиля и фактические нагрузки на передний и задний мост можно найти только путем взвешивания автомобиля. Сравните эти показатели с ДПМ и ДНО для заднего и переднего моста. Если полная масса автомобиля или нагрузка на хотя бы один из мостов превышает допустимое значение, то следует снять часть груза, чтобы привести названные показатели в норму.

⚠ ПРЕДУПРЕЖДЕНИЕ

Никогда не перегружайте автомобиль. Полная масса автомобиля не должна превышать допустимого значения (ДПМ). Не нагружайте автомобиль так, что допустимая нагрузка (ДНО) любой из осей была бы превышена.

⚠ ПРЕДУПРЕЖДЕНИЕ

Распределяйте груз равномерно. Во избежание травм или повреждения автомобиля закрепляйте груз так, чтобы он не мог сместиться при резких движениях автомобиля. Размещайте более тяжелые предметы на полу и возможно ближе к передней части грузового отделения. Никогда не укладывайте груз выше спинок сидений.

БУКСИРОВКА ПРИЦЕПА

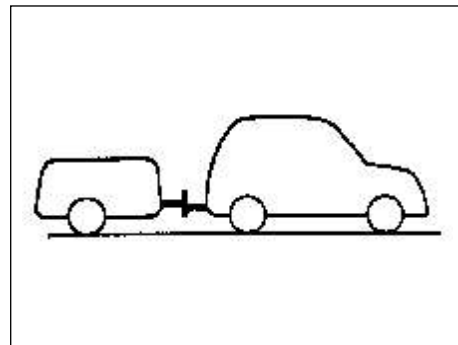

60A185

Несмотря на то, что езда с прицепом отрицательно влияет на управляемость и долговечность автомобиля, а также на топливную экономичность, Ваш SUZUKI может использоваться в качестве тягача при условии, что не будут превышены нижеприведенные наибольшие значения полной массы прицепа.

Допускаемая масса прицепа

Если в Вашей стране не введены ограничения полной массы прицепов (например, устанавливаемые авторегистром или законодательными актами), следует руководствоваться нижеприведенными значениями.

Допустимая полная масса прицепа (включая сцепное устройство)

Прицеп с тормозами:

- 3-х дверная модель: 1600 кг
- 5-ти дверная модель
Механическая коробка передач: 1850 кг
Автоматическая коробка передач: 1700 кг

Прицеп без тормозов:

- 3-х дверная модель: 550 кг
- 5-ти дверная модель: 750 кг

Однако, в некоторых странах правила допускают массу прицепа больше этих значений. Допустимая наибольшая полная масса прицепа в этих странах соответствует допускаемой полной массе прицепа.

Перед поездкой с прицепом выясните, ограничена ли в Вашей стране полная масса прицепа (регистрационной или законодательской нормой - меньшей из них), и не превышайте допускаемую массу, если таковая установлена. Если в Вашей стране нет ограничений полной массы прицепа, то не превышайте указанные выше наибольшие допустимые значения.

ПРЕДОСТЕРЕЖЕНИЕ

Прицеп создает дополнительную нагрузку на двигатель, трансмиссию и тормоза автомобиля. Ни в коем случае не ездите с прицепом на протяжении первых 1000 км пробега.

ПРЕДОСТЕРЕЖЕНИЕ

С автоматической коробкой передач никогда не поднимайтесь в режиме "D" с прицепом на крутой склон. Это может привести к перегреву масла в коробке передач и, как следствие, к повреждению самой коробки.

Тягово-сцепное устройство

Используйте только устройство, спроектированное для Вашего автомобиля.

ПРЕДУПРЕЖДЕНИЕ

Не применяйте сцепное устройство, крепимое к мосту или бамперу Вашего автомобиля.

Предохранительные цепи

Всегда подсоединяйте предохранительные цепи между Вашим автомобилем и прицепом. Перекрестите цепи под дышлом прицепа, чтобы оно не упало на дорогу, если сцепное устройство расцепится. Устанавливая цепи, следуйте рекомендациям изготовителя. Оставляйте небольшую слабину для поворачивания; не давайте цепям волочиться по дороге.

ПРЕДУПРЕЖДЕНИЕ

Не подсоединяйте предохранительные цепи к бамперу. Закрепите их надёжно, так, чтобы они не могли отсоединиться.

Фонари прицепа

Убедитесь, что Ваш прицеп оснащен всеми необходимыми фонарями в соответствии с действующими правилами. Перед поездками проверяйте их исправность.

ПРЕДУПРЕЖДЕНИЕ

Никогда не подключайте фонари прицепа напрямую в электросистему Вашего автомобиля. Это может привести к повреждению системы.

Тормоза

ПРЕДУПРЕЖДЕНИЕ

Если прицеп оборудован тормозами, точно следуйте всем инструкциям изготовителя прицепа. Не подключайтесь к тормозной системе Вашего автомобиля и никогда не подключайтесь, врезаясь, к электропроводке.

Шины

ПРЕДУПРЕЖДЕНИЕ

При движении с прицепом очень важно правильное давление в шинах. В шинах автомобиля оно должно соответствовать табличке в автомобиле. Если в ней даны давления нагруженного автомобиля, шины должны накачиваться соответственно. Если в разделе **ТЕХНИЧЕСКИЕ ДАННЫЕ** приведены давления шин автомобиля при езде с прицепом, следует руководствоваться ими.

Шины прицепа накачивайте в соответствии с данными его изготовителя.

Зеркала

Проверьте, удовлетворяют ли ваши зеркала требованиям правил к зеркалам автотягачей. Если нет, установите перед выездом с прицепом требуемые правилами зеркала.

Загрузка автомобиля и прицепа

Для правильной загрузки автомобиля и прицепа Вы должны уметь определять полную массу и сцепной вес прицепа. Полная масса прицепа - это масса самого прицепа и всего груза на нём. Определяется на автомобильных весах.

Сцепная нагрузка - это направленная вниз сила, прилагаемая к сцепному шару автомобиля дышлом прицепа, когда прицеп полностью загружен и сцепное устройство на нормальной высоте. Может определяться с помощью обычных бытовых весов. Полная масса прицепа не должна превышать допускаемую массу прицепа по регистрационному удостоверению (при отсутствии таковой - наибольшую допустимую).

Распределите груз в прицепе так, чтобы масса, соответствующая сцепной нагрузке, составляла бы около 10% от полной массы прицепа, но не превысила бы "Максимальную вертикальную нагрузку в точке крепления прицепа". Перед поездкой необходимо определить полную массу прицепа и сцепную нагрузку, чтобы убедиться в правильном распределении груза.

ПРЕДУПРЕЖДЕНИЕ

Неправильное распределение груза может ухудшить управляемость автомобилем и вызвать виляние прицепа. Всегда следует проверять, что сцепная нагрузка ок. 10 % от веса, соответствующего полной массе прицепа, и не превышает "Максимальную вертикальную нагрузку в точке крепления прицепа". Обеспечьте надежное крепление груза. Невыполнение этих требований может привести к аварии.

ПРЕДУПРЕЖДЕНИЕ

Не перегружайте прицеп и автомобиль. Полная масса прицепа не должна превышать допускаемую. Полная масса автомобиля (сумма масс снаряженного автомобиля, водителя, пассажиров, груза, сцепного устройства и массы, соответствующей сцепной нагрузке) не должна превышать допускаемую полную массу.

Дополнительные предосторожности при езде с прицепом

ПРЕДУПРЕЖДЕНИЕ

Перед поездкой всегда подключайте световое оборудование прицепа и подсоединяйте предохранительные цепи между автомобилем и прицепом.

ПРЕДОСТЕРЕЖЕНИЕ

Движение с прицепом дополнительно нагружает автомобиль и ему потребуются более частое техобслуживание. Соблюдайте график для тяжёлых условий эксплуатации.

▲ ПРЕДУПРЕЖДЕНИЕ

С прицепом Ваш автомобиль будет вести себя по-другому. Для Вашей безопасности и безопасности окружающих соблюдайте меры предосторожности:

- научитесь поворачивать и двигаться с прицепом задним ходом перед началом езды на дорогах. Не ездите с прицепом, пока не будете уверенно владеть Вашим автопоездом;
- не превышайте скорости 80 км/ час или более строгих ограничений, связанных с прицепом;
- не двигайтесь со скоростью, приводящей к вилянию прицепа. Заметив малейшие признаки этого, снизьте скорость;
- при неровном, мокром или скользком дорожном покрытии снижайте скорость, иначе Вы рискуете при резком торможении потерять контроль над автомобилем;
- при движении задним ходом Вас должен направлять помощник;
- тормозной путь с прицепом увеличивается, поэтому следите тщательнее за дистанцией до едущего впереди (на каждые 16 км/ч одна длина сцепного состава). При мокрой или скользкой дороге дистанцию следует увеличить;

▲ ПРЕДУПРЕЖДЕНИЕ

- если прицеп оборудован тормозом наката, тормозите плавно, чтобы избежать дергания из-за блокировки колёс прицепа;
- снижайте скорость до поворота, на самом повороте держите ровную скорость: разгон и торможение там может привести к потере контроля. Помните, что радиус поворота должен быть больше обычного, т.к. прицеп идет ближе к центру поворота, чем тягач;
- избегайте резкого разгона и внезапных остановок. Не совершайте без нужды быстрых манёвров;
- сбавьте скорость при боковом ветре и будьте готовы реагировать на мощные порывы ветра от встречных автопоездов и автобусов;
- осторожно обгоняйте другие транспортные средства, убеждайтесь в достаточности места для прицепа перед сменой полосы; сигнал поворота давайте заблаговременно,
- снизьте скорость и включите более низкую передачу перед крутым и длинным спуском. На спуске переключаться опасно;

▲ ПРЕДУПРЕЖДЕНИЕ

- не "сидите на тормозах": тормоза перегреются и потеряют эффективность. Тормозите как можно больше двигателем;
- В жаркие дни двигатель может на затяжных и крутых подъёмах перегреться ввиду лишней нагрузки - прицепа. Следите за указателем температуры; если он показывает перегрев, нужно съехать с дороги и остановить автомобиль в безопасном месте. См. "Двигатель перегревается".

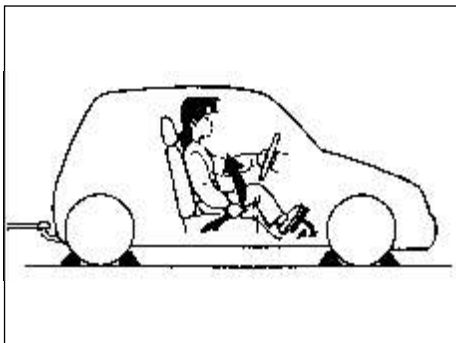

60A186

⚠ ПРЕДУПРЕЖДЕНИЕ

При парковке автомобиля с прицепом поступайте так:

- 1) нажмите педаль тормоза;
- 2) удерживая педаль тормоза, попросите кого-либо подставить упорные башмаки под колёса автомобиля и прицепа;
- 3) медленно отпустите педаль, чувствуя, что башмаки принимают нагрузку на себя;
- 4) включите стояночный тормоз;
- 5) включите в механической коробке передач заднюю или первую передачу, а в автоматической - "P" (стоянка), и выключите двигатель.

⚠ ПРЕДУПРЕЖДЕНИЕ

- 6) для автомобиля с раздаточной коробкой: убедитесь, что рычаг раздаточной коробки не остался в нейтральном положении ("N").

⚠ ПРЕДУПРЕЖДЕНИЕ

Для начала движения после стоянки выполните следующее:

- 1) нажмите педаль сцепления и запустите двигатель;
- 2) включите передачу, выключите стояночный тормоз и медленно съезьте с башмаков;
- 3) остановитесь, нажмите педаль тормоза и удерживайте её;
- 4) попросите другое лицо убрать башмаки.

Точки крепления тягово-сцепного устройства

Для 3-х дверной модели

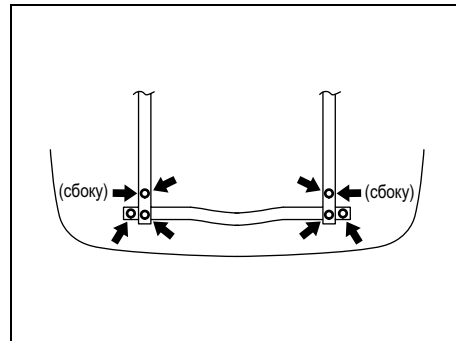

64J185

Для 5-ти дверной модели

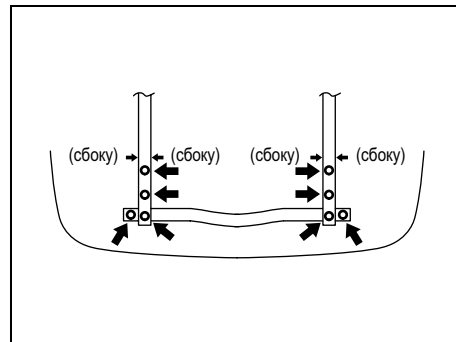

78K075

БУКСИРОВКА АВТОМОБИЛЯ НА СЦЕПКЕ

Автомобиль с переключателем режимов раздаточной коробки (если установлен)

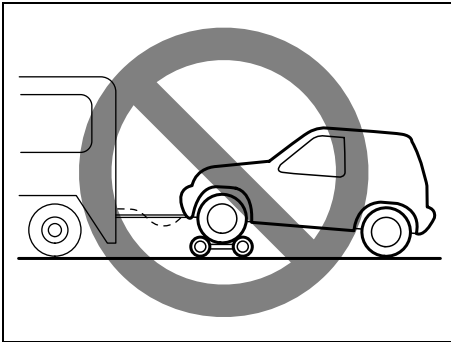

54G585

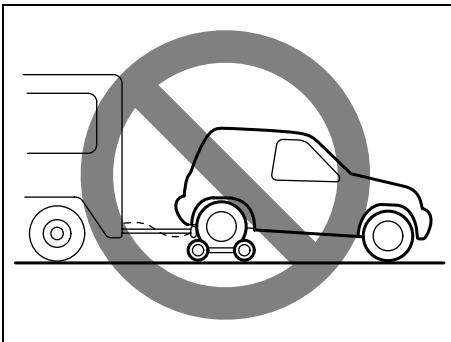

64J234

⚠ ПРЕДУПРЕЖДЕНИЕ

Соблюдайте приведенные ниже инструкции при буксировке Вашего автомобиля чтобы избежать аварий и поломок автомобиля. Кроме того, всегда соблюдайте установленные в Вашей стране правила относительно буксировки автомобилей и прицепов.

⚠ ПРЕДУПРЕЖДЕНИЕ

При буксировке Вашего автомобиля обязательно используйте буксировочные цепи.

ПРЕДОСТЕРЕЖЕНИЕ

Не буксируйте Ваш автомобиль с вывешенной передней или задней парой колес (при включенной нейтрали в коробке передач). Это приведет к серьезной поломке трансмиссии автомобиля.

Перед буксировкой

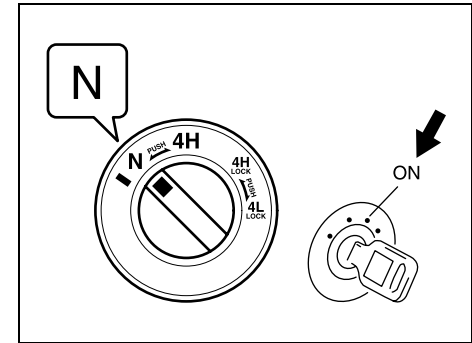

64J147

Полноприводный автомобиль, оснащенный переключателем раздаточной коробки, можно буксировать спереди, не вывешивая колес на буксировочную тележку. Пользуйтесь надлежащим оборудованием для неаварийной буксировки и не превышайте при буксировке скорость 90 км/час.

Буксировка автомобиля, оснащенного переключателем режимов раздаточной коробки, с невывешенными колесами

1. Включите зажигание.
2. Установите рычаг коробки передач в нейтральное положение, полностью отпустите педали тормоза и сцепления (если имеется).

ЗАГРУЗКА И БУКСИРОВКА

- 3) Переведите переключатель режимов раздаточной коробки в нейтральное положение.

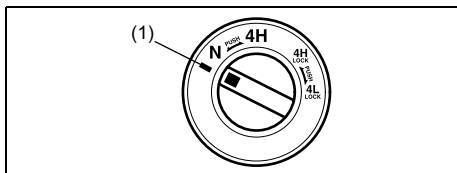

64J218

ПРИМЕЧАНИЕ:

Нажмите и поверните переключатель в положение (1) слева от «N». Удерживайте переключатель в этом положении 5 секунд, пока соответствующий индикатор не мигнет, а затем поверните переключатель в положение «N».

Когда Вы повернете переключатель в положение «N», индикатор начнет мигать, раздастся соответствующий звуковой сигнал.

- 4) Убедитесь, что на панели приборов загорелась контрольная лампа «N».
- 5) Установите: для механической коробки передач вторую передачу; для автоматической коробки передач селектор переключения передач в положение «стоянка» («P»).
- 6) Поверните ключ зажигания в положение «ACC», чтобы руль не блокировался.
- 7) Выключите стояночный тормоз.

Буксировка с невывешенными колесами

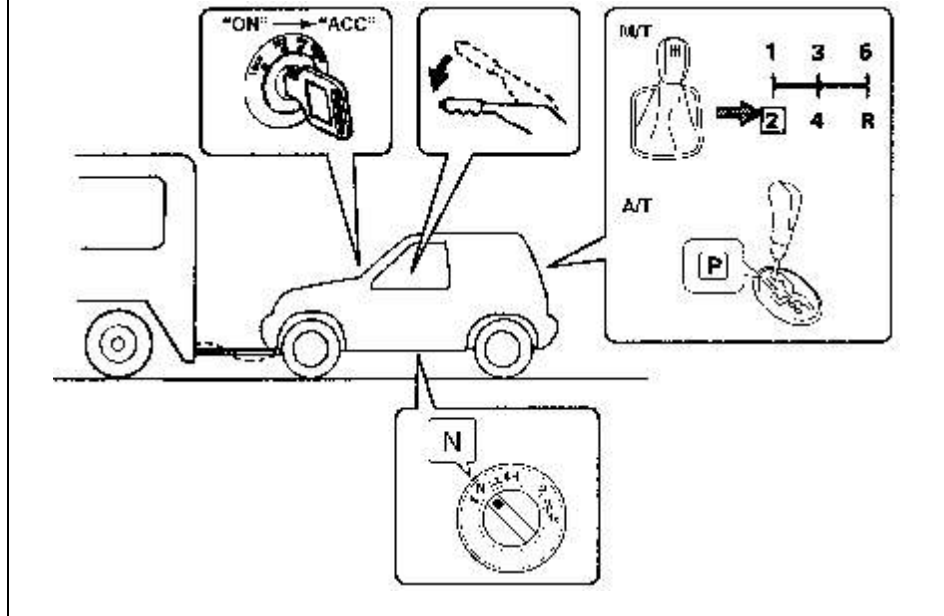

64J148

Автомобили без переключателя режимов раздаточной коробки (для 3-х дверной модели)

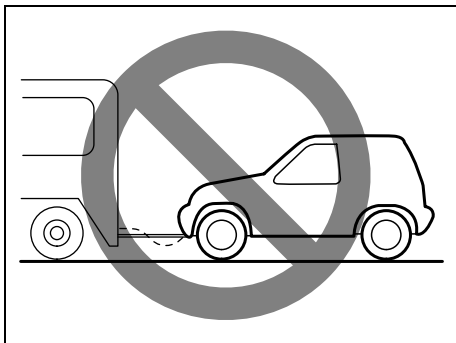

54G586

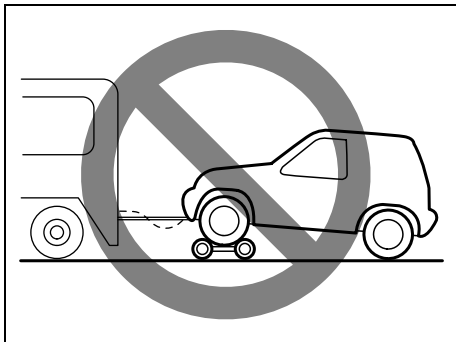

54G585

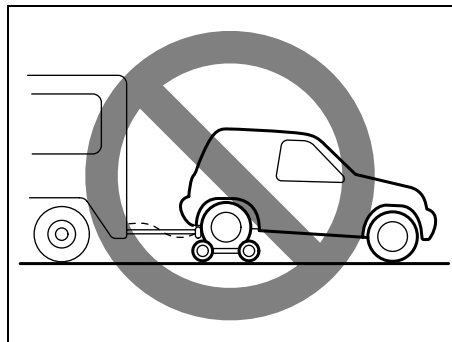

64J234

Буксировка Вашего автомобиля на сцепке, с вывешенными передними или задними колесами запрещена.

⚠ ПРЕДУПРЕЖДЕНИЕ

Никогда не осуществляете буксировку Вашего автомобиля с не вывешенными передними и задними колесами. В этом случае возможны необратимые повреждения трансмиссии автомобиля.

ОСМОТР И ТЕХОБСЛУЖИВАНИЕ

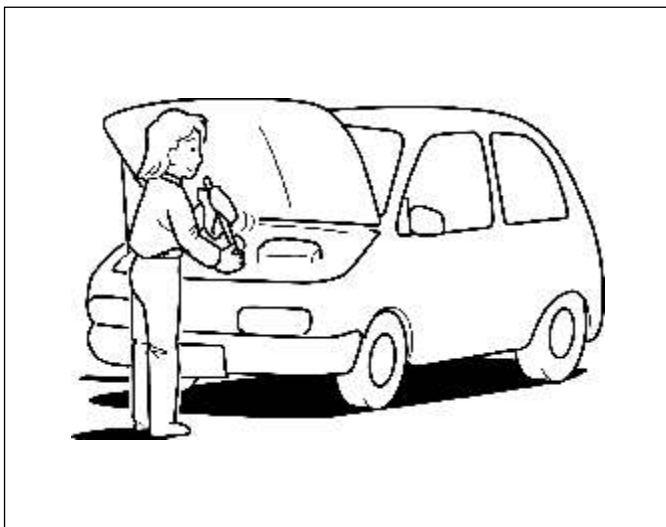

60G410

Техническое обслуживание	7-2
Ремень привода навесных агрегатов двигателя	7-2
Моторное масло и масляный фильтр	7-4
Охлаждающая жидкость двигателя	7-8
Воздушный фильтр	7-11
Свечи зажигания	7-11
Трансмиссионные масла	7-14
Педаля сцепления	7-16
Масло для автоматической трансмиссии (АКП)	7-16
Тормоза	7-17
Рулевое управление	7-20
Гидроусилитель рулевого управления (если установлен)	7-20
Шины	7-21
Аккумуляторная батарея	7-24
Предохранители	7-24
Регулировка фар	7-28
Жидкость для омывателя фар	7-29
Замена ламп	7-29
Щетки стеклоочистителя	7-36
Жидкость для омывателя стекол	7-39
Система кондиционирования	7-40



60A187S

▲ ПРЕДУПРЕЖДЕНИЕ

Во избежание травмирования при выполнении работ по обслуживанию автомобиля будьте крайне осторожны. Далее перечислены меры предосторожности, которые необходимо неукоснительно соблюдать.

▲ ПРЕДУПРЕЖДЕНИЕ

- Во избежание повреждения или ложного срабатывания системы подушек безопасности и системы предварительного натяжения ремней безопасности отсоедините аккумуляторную батарею автомобиля и установите ключ зажигания в положение "LOCK" не менее, чем за 90 секунд до начала любых работ по обслуживанию электрооборудования автомобиля SUZUKI. Не прикасайтесь к компонентам и проводке системы подушек безопасности и системы предварительного натяжения ремней безопасности.

Для упрощения поиска компонентов проводка этих систем помечена желтой лентой или проложена в желтых рукавах; разъемы также имеют желтый цвет.

- Не оставляйте автомобиль с работающим двигателем в гараже или в иных закрытых зонах.

(Продолжение)

▲ ПРЕДУПРЕЖДЕНИЕ

- При работе двигателя не подносите руки, одежду, инструменты и другие предметы к вентилятору и ремню двигателя. Несмотря на то, что вентилятор может не вращаться, возможно его неожиданное включение.
- В случае необходимости выполнения каких-либо работ при работающем двигателе убедитесь в том, что стояночный тормоз автомобиля полностью затянут, рычаг переключения передач находится в нейтральном положении (механическая трансмиссия) или в положении "P" (автоматическая трансмиссия).
- При запуске двигателя, а также или работающем двигателе не прикасайтесь к проводам или иным деталям системы зажигания - возможно поражение электрическим током.
- Будьте осторожны, не прикасайтесь горячему двигателю, выпускному коллектору и выхлопным трубам, глушителю, радиатору и трубопроводам системы охлаждения.

(Продолжение)

▲ ПРЕДУПРЕЖДЕНИЕ

(Продолжение)

- Не курите, а также исключите возможность образования искр и открытого пламени вблизи топливной системы и рядом с аккумуляторной батареей. В этих местах присутствуют легко воспламеняющиеся газы.
- Запрещается находиться под автомобилем, поднятым только с помощью складного домкрата из комплекта автомобиля.
- Будьте осторожны, чтобы случайно не замкнуть положительный и отрицательный полюса аккумуляторной батареи.
- Держите отработанное масло, охлаждающую жидкость и другие жидкости в недоступном для детей и домашних животных месте. Утилизируйте эти жидкости в соответствии с правилами; запрещается сливать их на землю, в канализацию и пр.

ТЕХНИЧЕСКОЕ ОБСЛУЖИВАНИЕ

Таблицы с периодичностью технического обслуживания Вашего автомобиля приведены в Сервисной книжке, выдаваемой при продаже нового автомобиля у официального дилера SUZUKI.

▲ ПРЕДУПРЕЖДЕНИЕ

SUZUKI рекомендует выполнять операции по техобслуживанию автомобиля только у официального дилера SUZUKI.

ПРЕДОСТЕРЕЖЕНИЕ

При необходимости замены частей Вашего автомобиля, рекомендуется использовать только оригинальные запчасти SUZUKI.

РЕМЕНЬ ПРИВОДА НАВЕСНЫХ АГРЕГАТОВ ДВИГАТЕЛЯ

▲ ПРЕДУПРЕЖДЕНИЕ

При работе двигателя не подносите руки, волосы, одежду, инструменты и другие предметы к работающему вентилятору и ремням двигателя.

Проверьте правильность натяжения ремня. При недостаточном натяжении ремня возможна недозарядка аккумуляторной батареи, перегрев двигателя, снижение эффективности работы кондиционера и усилителя рулевого управления, а также повышенный износ ремня. При нажатии на ремень большим пальцем посередине между шкивами его прогиб должен соответствовать следующему рисунку. Необходимо также осмотреть ремни и убедиться в отсутствии повреждений.

(Для двигателей 2.0 L, 2.4 L и 3.2 L)

Проверяйте вспомогательный приводной ремень только на предмет отсутствия повреждений. Прогиб проверять не нужно, привод имеет автоматический натяжитель. Если ремень требует замены или регулировки, это следует производить у официального дилера SUZUKI.

ОСМОТР И ТЕХОБСЛУЖИВАНИЕ

Рядный 4-цилиндровый двигатель 1,6 л

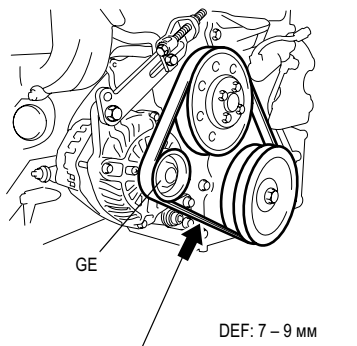

Рядный 4-цилиндровый двигатель 2,0 л

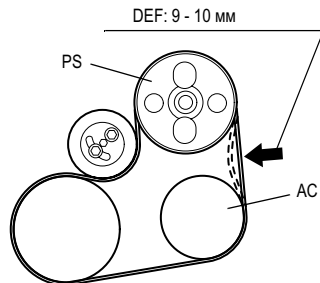
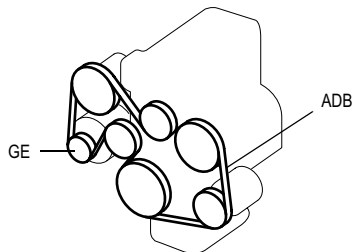

➡ : Усилие 100Н (10 кгс)

ADB: Ремень привода вспомогательных агрегатов

GE: Генератор

DEF: Отклонение

PS: Насос усилителя руля

AC: Компрессор кондиционера

Рядный 4-цилиндровый двигатель 2,4 л

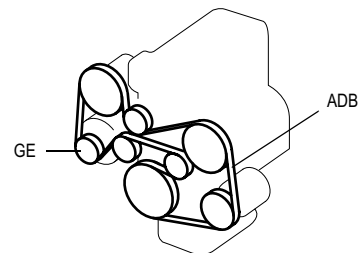

V-образный 6-цилиндровый двигатель 3,2 л

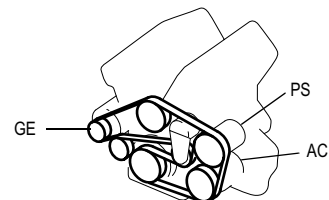

➡ : Усилие 100Н (10 кгс)

ADB: Ремень привода вспомогательных агрегатов

GE: Генератор

PS: Насос усилителя руля

AC: Компрессор кондиционера

64J177

79K041

Моторное масло и масляный фильтр Рекомендуемое масло

(Для двигателей 1.6 L, 2.4 L)

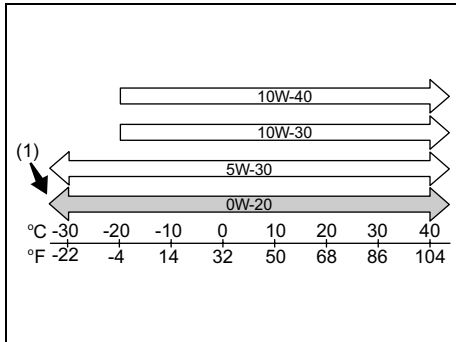

63J266

(1) Предпочтительно

Масло для двигателя должно соответствовать классам SG, SH, SJ, SL или SM. Выберите вязкость масла в соответствии с приведённой выше диаграммой.

Мы настоятельно рекомендуем Вам использовать SAE 0W-20.

(Для двигателей 2.0 L, 3.2 L)

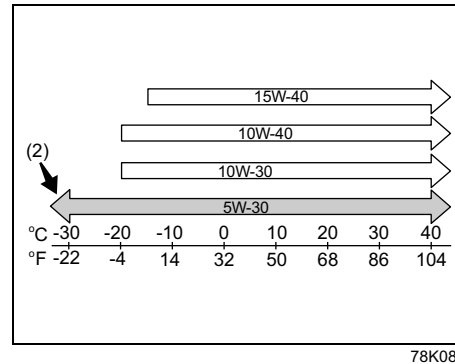

78K082

(2) Предпочтительно

Масло для двигателя должно соответствовать классам SG, SH, SJ, SL или SM. Выберите вязкость масла в соответствии с приведённой выше диаграммой.

Мы настоятельно рекомендуем Вам использовать SAE 5W-30.

Проверка уровня масла Расположение маслоизмерительного щупа

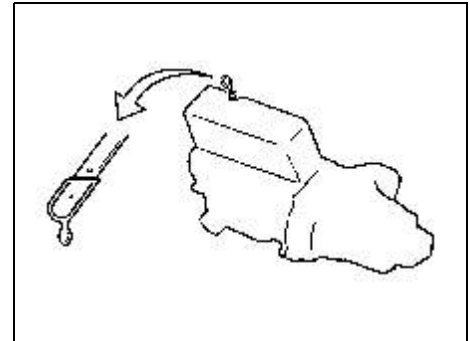

80G064

ПРИМЕР

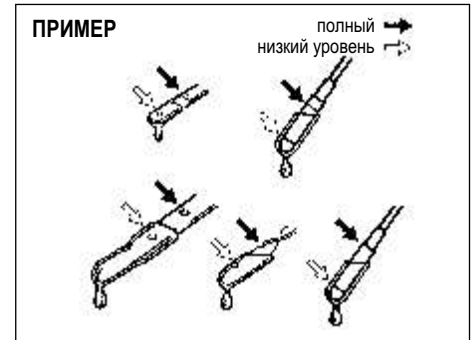

52D084

ОСМОТР И ТЕХОБСЛУЖИВАНИЕ

Для правильной смазки двигателя очень важно поддерживать достаточный уровень масла в двигателе. Проверяйте уровень масла, поставив автомобиль на горизонтальную поверхность. Показания уровня масла будут неточными, если автомобиль не расположен горизонтально. Уровень масла следует проверять перед пуском двигателя или не менее, чем через 5 минут после остановки двигателя.

Для упрощения поиска рукоятка масляного щупа окрашена в желтый цвет. Извлеките масляный щуп, удалите масло чистой тканью, вставьте щуп в двигатель до упора, затем вновь извлеките его. Масло на щупе должно находиться между отметками минимального и максимального уровня.

Если уровень масла приближается к минимальной отметке, долейте масло в двигатель так, чтобы уровень достиг максимальной отметки.

ПРЕДОСТЕРЕЖЕНИЕ

Невыполнение регулярной проверки уровня масла может привести к серьезным дефектам двигателя вследствие недостаточного уровня масла.

Доливка масла в двигатель

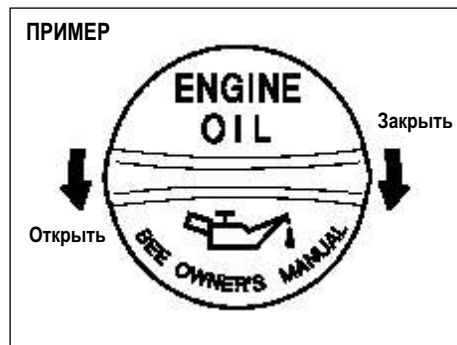

81A147

Отверните пробку заливного отверстия и медленно залейте масло так, чтобы уровень масла достиг верхней отметки на щупе для измерения уровня масла. Будьте аккуратны, чтобы не залить избыточное количество масла. Избыток масла столь же вреден для двигателя, как и недостаточное его количество. После доливки масла запустите двигатель и дайте ему поработать на холостых оборотах примерно одну минуту. Заглушите двигатель, подождите 5 минут и проверьте уровень масла еще раз.

Замена масла и масляного фильтра

Сливайте отработанное моторное масло из теплого двигателя.

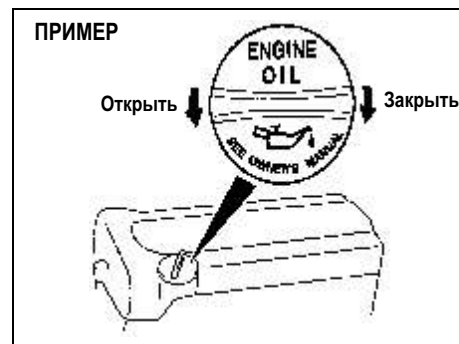

54G091

- 1) Отверните пробку маслозаливного отверстия.
- 2) Снимите защиту двигателя.
- 3) Поместите маслоотборный лоток под сливную пробку.
- 4) С помощью гаечного ключа отверните сливную пробку и слейте отработанное масло.

⚠ ПРЕДУПРЕЖДЕНИЕ

Масло может иметь высокую температуру и причинить ожоги при отворачивании сливной пробки. Дождитесь остывания сливной пробки, чтобы ее можно было отвернуть руками.

⚠ ПРЕДУПРЕЖДЕНИЕ

Новое и отработанное моторное масло может быть опасно для здоровья. Не допускайте попадания в рот детям и домашним животным нового или отработанного масла - это опасно. Держите отработанное масло и масляные фильтры в недоступном для детей и домашних животных месте. Частый длительный контакт с отработанным моторным маслом может вызвать рак кожи. Кратковременный контакт с отработанным моторным маслом может привести к раздражению кожи. Для минимизации воздействия моторного масла при его замене надевайте одежду с длинными рукавами и влагонепроницаемые перчатки (например, перчатки для мытья посуды). При попадании масла на кожу тщательно смойте его водой с мылом. Выстирайте одежду или иную ткань, на которую попало масло. Отработанное масло и масляные фильтры подлежат утилизации в соответствии с местными правилами.

- 5) Установите на место сливную пробку и прокладку. Заверните пробку гаечным ключом с требуемым моментом затяжки.
- 6) Установите защиту двигателя.

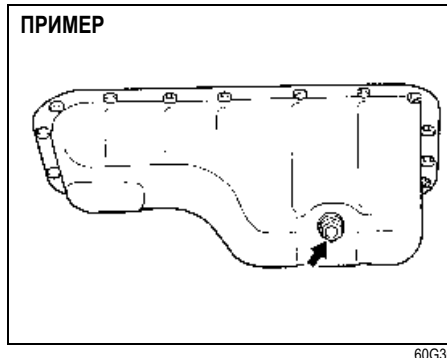
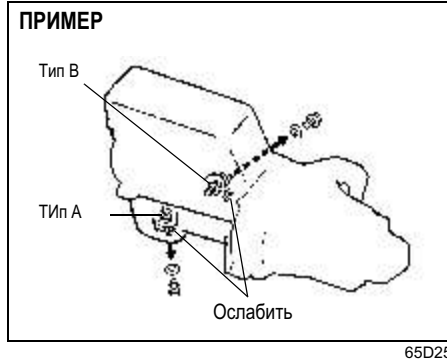

Момент затяжки сливной пробки: 35 Нм (3,5 кгс-м)

Замена масляного фильтра

Кроме двигателя 3.2 L

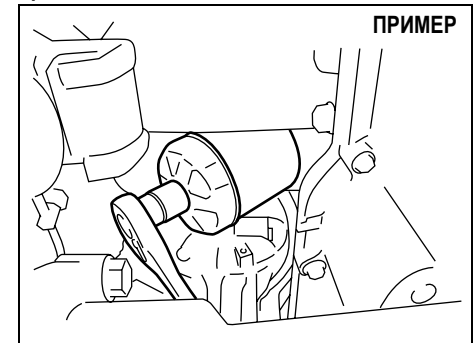

- 1) Пользуясь специальным ключом, отверните масляный фильтр против часовой стрелки и снимите его с двигателя.
- 2) Протрите установочную поверхность фильтра на двигателе с помощью чистой ткани.
- 3) Нанесите немного моторного масла на резиновую прокладку нового масляного фильтра.
- 4) Заверните новый фильтр до касания прокладки фильтра и установочной поверхности.

ОСМОТР И ТЕХОБСЛУЖИВАНИЕ

Затяжка (вид на фильтр сверху)

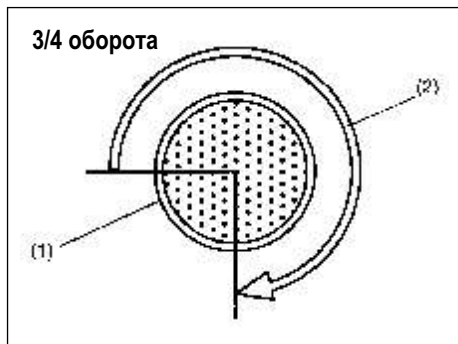

- (1) Масляный фильтр
(2) Повернуть на 3/4 оборота

ПРЕДОСТЕРЕЖЕНИЕ

Для правильной затяжки масляного фильтра очень важно точно определить положение, при котором прокладка масляного фильтра касается установочной поверхности двигателя.

- 5) Затяните масляный фильтр специальным ключом на 3/4 оборота от точки касания прокладки с установочной поверхностью двигателя (или с требуемым моментом затяжки).
- 6) Установите защиту двигателя.

7-7

Момент затяжки масляного фильтра:
3/4 оборота или
14 Нм (1.4 кгс*м)

ПРЕДОСТЕРЕЖЕНИЕ

Для предотвращения утечки масла масляный фильтр следует затягивать плотно, однако чрезмерная затяжка не допускается.

ПРИМЕЧАНИЕ:

- При возникновении сложностей при съеме масляного фильтра (например, в труднодоступном месте) рекомендуем обратиться к дилеру SUZUKI для замены масляного фильтра.
- Поскольку процедура замены масляного фильтра на двигателе 3.2 л нестандартна, мы рекомендуем Вам обратиться к дилеру SUZUKI.

Заливка масла в двигатель и проверка отсутствия течи

- 1) Залейте масло через маслозаливное отверстие двигателя и установите на место пробку.
Примерное количество масла, которое требуется для заливки в двигатель, указано в разделе "ЗАПРАВОЧНЫЕ ЕМКОСТИ" (глава "ТЕХНИЧЕСКИЕ ХАРАКТЕРИСТИКИ").
- 2) Запустите двигатель и внимательно проверьте отсутствие течи масла из фильтра и сливной пробки. Дайте двигателю поработать на разных оборотах не менее 5 минут.
- 3) Выключите двигатель и подождите примерно 5 минут. Проверьте уровень масла еще раз и при необходимости долейте масло в двигатель. Вновь проверьте отсутствие течи масла.

ПРЕДОСТЕРЕЖЕНИЕ

- При замене масляного фильтра рекомендуется использовать оригинальный масляный фильтр SUZUKI. При установке нового фильтра другого изготовителя, убедитесь в том, что этот фильтр эквивалентен по качеству фирменному и следуйте инструкциям изготовителя.
- Утечка моторного масла из-под масляного фильтра или сливной пробки указывает на неправильную установку или на повреждение прокладки. При обнаружении течи, а также в случае сомнения в правильности затяжки фильтра обратитесь к дилеру SUZUKI для проверки автомобиля.

ОХЛАЖДАЮЩАЯ ЖИДКОСТЬ ДВИГАТЕЛЯ



64J151

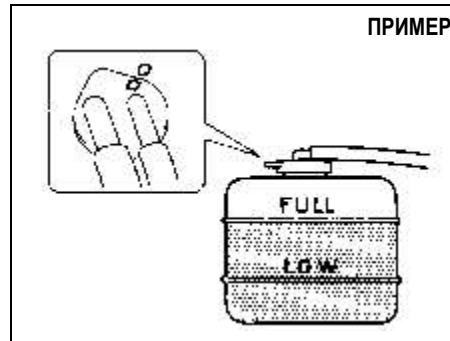

60A208S

Выбор охлаждающей жидкости

Для поддержания оптимальных рабочих характеристик и продления срока службы двигателя используйте фирменную охлаждающую жидкость SUZUKI или эквивалентную.

Использование нерекондованной охлаждающей жидкости может привести к повреждению системы охлаждения. Специалисты официального дилера SUZUKI помогут Вам выбрать рекомендованную жидкость.

ПРЕДОСТЕРЕЖЕНИЕ

Во избежание повреждения системы охлаждения:

- Обязательно используйте высококачественную охлаждающую жидкость на основе этиленгликоля, разбавленную дистиллированной водой до требуемой концентрации.
- Следите за правильностью смеси охлаждающей жидкости и дистиллированной воды 50:50 и ни в коем случае не более, чем 70:30. При концентрации охлаждающей жидкости и дистиллированной воды более чем 70:30 может возникать перегрев.
- Не используйте концентрированную охлаждающую жидкость или чистую воду.
- Не используйте дополнительных ингибиторов или присадок. Они могут оказаться несовместимыми с системой охлаждения.
- Не смешивайте охлаждающие жидкости различных типов. Это может привести к ускоренному износу уплотнителей и/или к опасности сильного перегрева и повреждения двигателя/автоматической трансмиссии.

Проверка уровня охлаждающей жидкости

Уровень охлаждающей жидкости следует проверять в расширительном бачке, а не в радиаторе. При холодном двигателе уровень охлаждающей жидкости должен находиться между отметками "FULL" (МАКСИМАЛЬНЫЙ УРОВЕНЬ) и "LOW" (МИНИМАЛЬНЫЙ УРОВЕНЬ).

Добавление охлаждающей жидкости

Охлаждающую жидкость необходимо добавить в том случае, если ее уровень находится ниже отметки "LOW". Снимите пробку расширительного бачка и долейте жидкость до отметки "FULL". Запрещается заливать избыточное количество жидкости выше отметки "FULL".

ПРЕДОСТЕРЕЖЕНИЕ

- Используемая смесь должна содержать 50% концентрированного антифриза.
- Если минимальная температура воздуха в данном регионе опускается до -35°C и ниже, используйте повышенную концентрацию (до 60%), следуя инструкциям на емкости с антифризом.
- При установке пробки расширительного бачка системы охлаждения совместите стрелку на пробке со стрелкой на бачке. В противном случае возможна утечка охлаждающей жидкости.

⚠ ПРЕДУПРЕЖДЕНИЕ

Охлаждающая жидкость содержит опасные компоненты и при попадании в организм человека (в т. ч. при вдыхании паров) может вызвать тяжелые (вплоть до смертельных) поражения внутренних органов. Запрещается пить антифриз или раствор охлаждающей жидкости. При проглатывании не пытайтесь искусственно вызвать рвоту. Немедленно обратитесь в центр помощи при отравлениях или к врачу. Не вдыхайте туман или горячие пары; при попадании их в легкие, выйдите на свежий воздух. При попадании охлаждающей жидкости в глаза, промойте их водой и обратитесь за медицинской помощью. После работы с жидкостью тщательно вымойте руки. Раствор ядовит для животных. Держите жидкость в месте, недоступном для детей и животных.

Замена охлаждающей жидкости

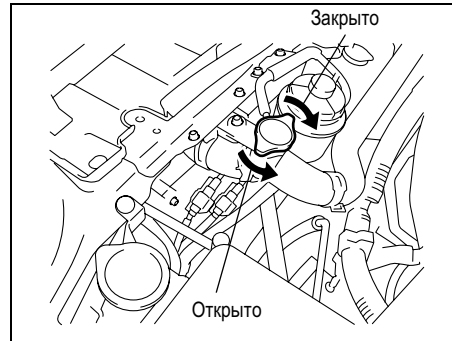

64J189

- 1) При холодном двигателе снимите пробку радиатора, медленно поворачивая её (не нажимая) влево до того, как почувствуете сопротивление. Подождите, пока давление упадет, а затем продолжайте поворачивать крышку против часовой стрелки, нажимая ее вниз.

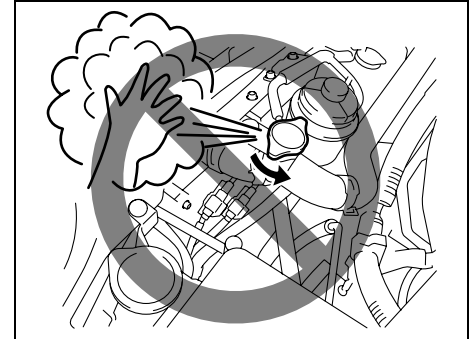

64J235

⚠ ПРЕДУПРЕЖДЕНИЕ

Опасно снимать пробку радиатора, если охлаждающая жидкость ещё не остыла: кипящая жидкость и пар могут под давлением вырваться из-под пробки. Прежде чем снять крышку, подождите, пока температура жидкости понизится.

- 2) Снимите бачок, приподняв его, полностью слейте жидкость.

ПРИМЕР

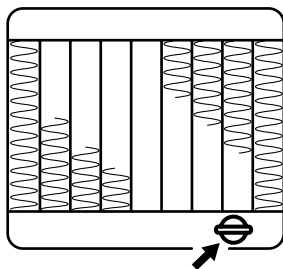

64J191

- 3) Снимите защиту двигателя.
- 4) Ослабьте сливную пробку внизу радиатора и слейте жидкость в подходящую емкость.
- 5) Установите бачок обратно и наполните его охлаждающей жидкостью до отметки «FULL».
- 6) Закройте сливное отверстие радиатора.
- 7) Установите защиту двигателя.
- 8) Наполните радиатор жидкостью и закройте пробку.
- 9) Дайте двигателю поработать на холостом ходу 2-3 минуты, чтобы избавиться от воздуха в системе охлаждения.
- 10) Выключите двигатель.
- 11) Снова проверьте уровень охлаждающей жидкости. Если уровень понизился, добавьте охлаждающей жидкости.

ВОЗДУШНЫЙ ФИЛЬТР

ПРИМЕР

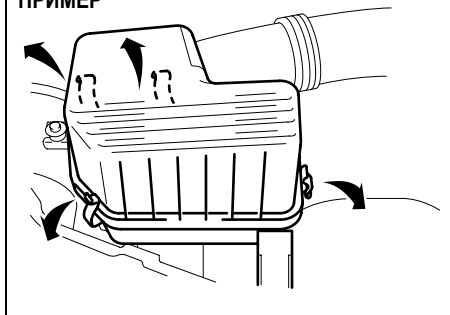

66J167

Если воздушный фильтр забит пылью, он создает повышенное сопротивление забору воздуха, что приводит к снижению мощности двигателя и увеличению расхода топлива. Регулярно проверяйте фильтр и очищайте его следующим образом:

1. Снимите крышку корпуса фильтра. Выньте сменный элемент из крышки.
2. В Вашем автомобиле установлен элемент сухого типа. Помните, что его надо чистить определенным способом:
3. Продуйте элемент изнутри сжатым воздухом. При необходимости замените элемент новым.

СВЕЧИ ЗАЖИГАНИЯ

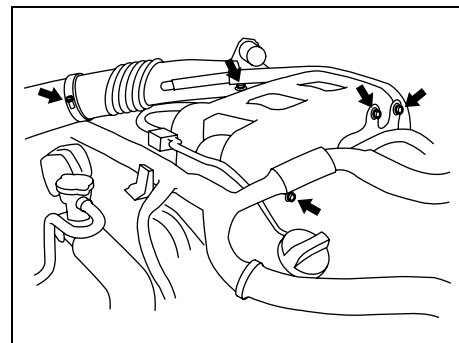

78K056

ПРИМЕЧАНИЕ:

(Для двигателя 3.2 л)

Для доступа к свечам зажигания необходимо отвернуть болты, как показано на рисунке.

Тип А

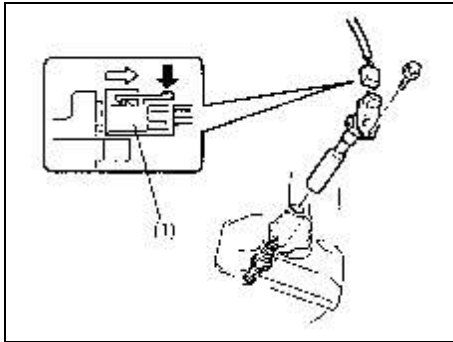

65D434

Для доступа к свечам у типа А необходимо:

- 1) снять крышку катушки,
- 2) разъединить контакт (1), нажав на рычаг фиксатора,
- 3) вывинтить болт,
- 4) вынуть катушку зажигания.

Тип Б

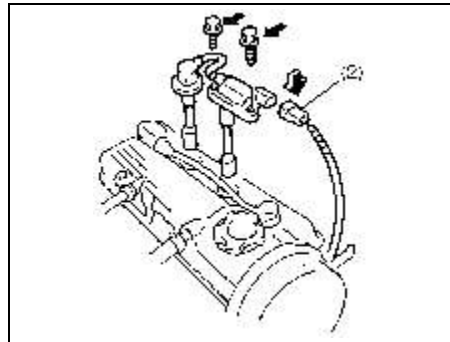

65D435

Для доступа к свечам у типа Б необходимо:

- 1) разъединять контакт (2), нажав на рычаг фиксатора,
- 2) вывинтить болты,
- 3) стянуть со свечей наконечники проводов.

ПРИМЕЧАНИЕ:

При сборке системы аккуратно установите на место провода, разъемы, резиновое уплотнение верхнего кожуха и шайбы.

ПРЕДОСТЕРЕЖЕНИЕ

(Для типа Б)

- При снятии проводов со свечей тяните за наконечник, а не за провод, чтобы не повредить последний.
- Обслуживая свечи с тонким (иридиево-платиновым) центральным электродом, не трогайте этот электрод, так как его легко сломать.

ОСМОТР И ТЕХОБСЛУЖИВАНИЕ

ПРИМЕР

Правильно

Неправильно

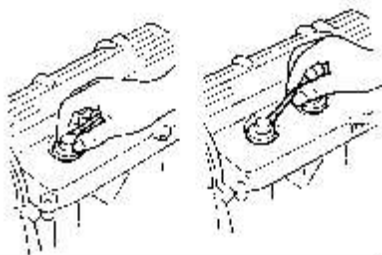

60G102

ОСЛАБИТЬ

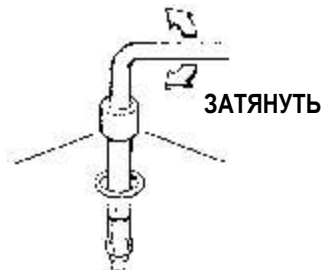

60G160

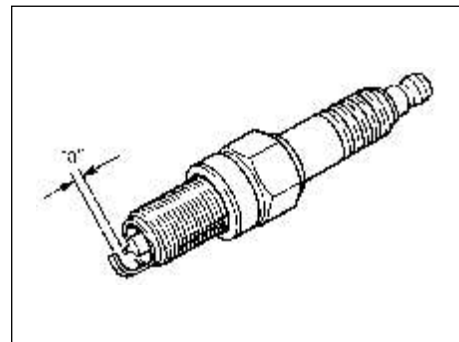

54G106

ПРЕДОСТЕРЕЖЕНИЕ

- При отсоединении высоковольтного провода, тяните за изолирующий наконечник, а не за кабель. В противном случае возможно повреждение провода.
- При работе с иридиевыми/ платиновыми свечами (свечи с тонким центральным электродом) не прикасайтесь к центральному электроду - этот электрод очень хрупкий и его легко повредить.

ПРЕДОСТЕРЕЖЕНИЕ

- При установке свечей зажигания заворачивайте их от руки во избежание срыва резьбы. Затягивайте свечи динамометрическим ключом моментом 25 Нм (2,5 кгс*м). Не допускайте попадания грязи внутрь цилиндров двигателя через свечное отверстие при вывернутых свечах.
- Запрещается использовать свечи с резьбой неправильного размера.

Зазор "а" между электродами свечей зажигания
IFR5J11/IFR6J11/SILFR6A11/41-990
1.0-1.1 мм

ПРЕДОСТЕРЕЖЕНИЕ

При замене свечей используйте свечи только тех изготовителей и типов, которые рекомендованы для данного автомобиля. Технические характеристики свечей приведены в главе "ТЕХНИЧЕСКИЕ ХАРАКТЕРИСТИКИ" в конце данного руководства. Информацию об использовании свечей других изготовителей можно получить у дилера SUZUKI.

ТРАНСМИССИОННЫЕ МАСЛА

Рекомендуемое масло для механической коробки передач, раздаточной коробки и главной передачи

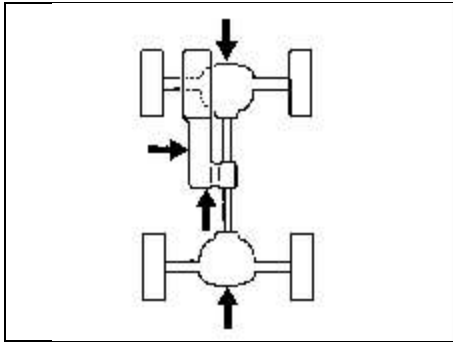

65D259

В коробку передач нужно заливать масло нужной вязкости и класса, в соответствии с приведенной ниже диаграммой. Рекомендуется использовать трансмиссионное масло SAE 75W-90 по API GL-4 для механической коробки передач, для переднего и заднего дифференциалов, а также для раздаточной коробки - гипоидное масло SAE 80W-90 по API GL-5.

Масло для механической коробки передач по API GL-4

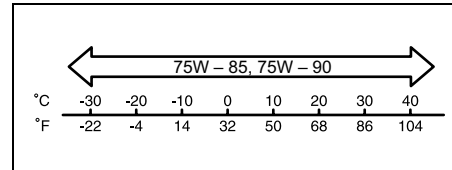

65D571

Масло для переднего и заднего дифференциалов, а также для раздаточной коробки по API GL-5

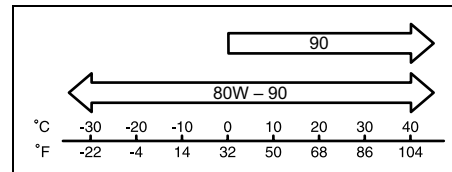

65D572

Механическая коробка передач / Раздаточная коробка

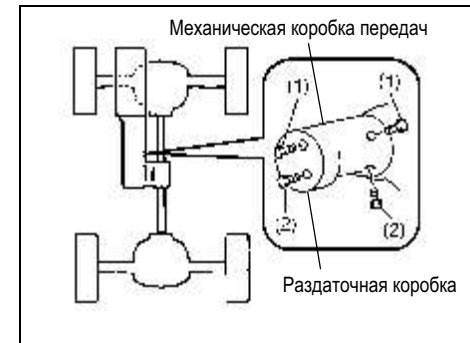

65D260

- (1) Пробка заливного и контрольного отверстия
- (2) Сливная пробка

Задняя / передняя главная передача

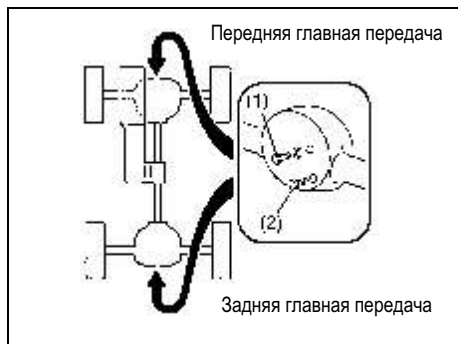

64J187

- (1) Пробка заливного и контрольного отверстия
 (2) Сливная пробка

Момент затяжки

	Пробка заливного отверстия	Пробка сливного отверстия
Механическая коробка передач	23 Н·м 2,3 кгс·м	23 Н·м 2,3 кгс·м
Раздаточная коробка	23 Н·м 2,3 кгс·м	23 Н·м 2,3 кгс·м
Передняя главная передача	23 Н·м 2,3 кгс·м	23 Н·м 2,3 кгс·м
Задняя главная передача	23 Н·м 2,3 кгс·м	23 Н·м 2,3 кгс·м

Проверка уровня масла в трансмиссии

- 1) Чтобы проверить уровень масла в трансмиссии, выполните следующие действия.
- 2) Установите автомобиль на горизонтальной поверхности и полностью затяните стояночный тормоз. Заглушите двигатель.
- 3) Удалите пробку маслозаливного отверстия (1).
- 4) Проверьте пальцем уровень масла. Если он доходит до нижней кромки отверстия, заверните пробку.
- 5) Если уровень масла ниже, добавьте его в то же отверстие (1), пока уровень не достигнет его нижней кромки. Заверните пробку.

ПРЕДУПРЕЖДЕНИЕ

Во время движения автомобиля, масло в трансмиссии сильно нагревается. Подождите перед проверкой уровня, пока пробка остынет настолько, чтобы её можно было взять рукой.

ПРЕДОСТЕРЕЖЕНИЕ

При закручивании пробок промажьте их резьбу уплотнительным составом «Suzuki Bond No. 1215» (или аналогичным) для предупреждения течи.

Замена масла в трансмиссии

- 1) Чтобы заменить масло в механической коробке передач, раздаточной коробке и главных передачах, выполните следующие действия.
- 2) Отверните пробку заливного отверстия (1).
- 3) Отверните сливную пробку (2), слейте масло и верните пробку на место.
- 4) Залейте свежее масло надлежащей марки через заливное отверстие, его уровень должен доходить до нижнего края отверстия.
- 5) Установите пробку заливного отверстия на место.

ПЕДАЛЬ СЦЕПЛЕНИЯ

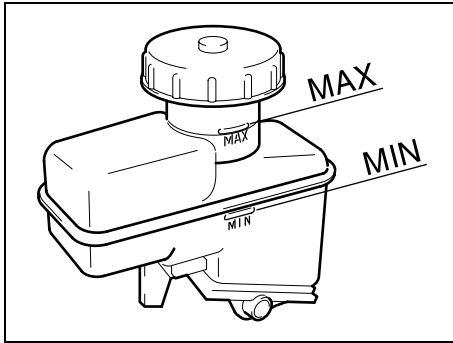

Периодически проверяйте плавность хода педали и уровень тормозной жидкости. Если при полностью нажатой педали сцепления ощущается неполное разъединение сцепления, поручите дилеру SUZUKI проверить сцепление. Если уровень жидкости приближается к отметке "MIN", долейте в бачок тормозную жидкость типа DOT3 до уровня "MAX".

МАСЛО ДЛЯ АВТОМАТИЧЕСКОЙ ТРАНСМИССИИ (АКП)

Характеристики масла

Используйте масло для автоматической трансмиссии:
SUZUKI ATF 3317 или Mobil ATF 3309

Проверка уровня масла

ПРЕДОСТЕРЕЖЕНИЕ

Эксплуатация трансмиссии с чрезмерно низким или высоким уровнем жидкости может стать причиной ее выхода из строя.

Проверяйте уровень масла в автоматической коробке передач при нормальной температуре воздуха.

Для проверки уровня жидкости:

- 1) Для прогрева трансмиссионного масла необходимо поехать на автомобиле либо прогреть двигатель на холостых оборотах до нормальной температуры.
- 2) Затем следует поехать на автомобиле еще 10 мин.

ПРЕДОСТЕРЕЖЕНИЕ

Используйте только указанное масло для автоматической трансмиссии. Любое другое трансмиссионное масло, кроме SUZUKI ATF 3317 или Mobil ATF 3309, может повредить автоматическую трансмиссию Вашего автомобиля.

ПРИМЕЧАНИЕ:

Не проверяйте уровень масла сразу же после длительного движения автомобиля с высокой скоростью или в условиях городского движения в жаркую погоду Подождите, пока масло остынет (примерно 30 минут), в противном случае показания уровня масла будут неправильными.

- 3) Поставьте автомобиль на горизонтальную поверхность.
- 4) Затяните стояночный тормоз, затем запустите двигатель, установив рычаг переключения передач в положение парковки "P". Дайте двигателю поработать на холостых оборотах в течение двух минут, во время измерения уровня жидкости двигатель должен работать на холостых оборотах.
- 5) Удерживая ногу на педали тормоза, переместите рычаг переключения передач в каждое из положений, останавливаясь в каждом из них примерно на три секунды. Затем верните рычаг в положение "P"

⚠ ПРЕДУПРЕЖДЕНИЕ

При переключении передач не отпускайте педаль тормоза, в противном случае автомобиль может начать движение.

ПРИМЕР

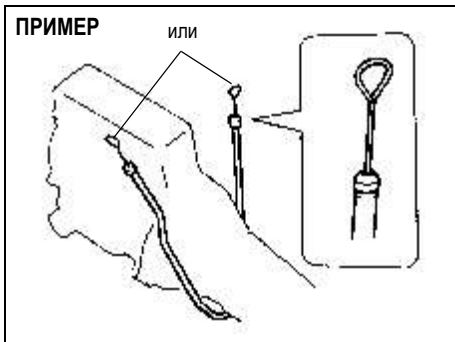

- 6) Для упрощения поиска рукоятка масляного щупа автоматической коробки передач окрашена в красный цвет. Извлеките масляный щуп, протрите его и вставьте обратно до упора. Затем снова извлеките масляный щуп.
- 7) Осмотрите щуп с обеих сторон и определите минимальный уровень. Уровень жидкости должен находиться между двумя отметками интервала "HOT" (ГОРЯЧИЙ) на щупе.

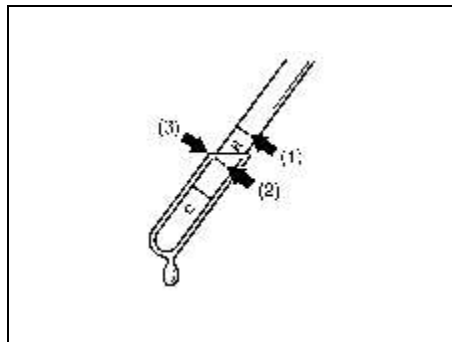

- (1) FULL HOT (Максимальный уровень)
- (2) LOW HOT (Низкий уровень)
- (3) Самая низкая точка = уровень жидкости

- 8) Заполните коробку передач до требуемого уровня, залив масло указанного типа через отверстие щупа для измерения уровня.

ПРЕДОСТЕРЕЖЕНИЕ

После проверки уровня или доливки масла не забудьте надежно вставить щуп на место.

Замена масла

Рекомендуется выполнять замену масла в автоматической трансмиссии у дилера SUZUKI, так как для ее выполнения необходимы специальные приемы, материалы и инструменты.

Тормоза Тормозная жидкость

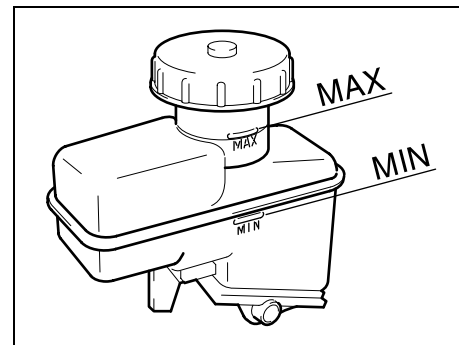

Проверяйте уровень тормозной жидкости в бачке, расположенном в моторном отсеке. Уровень тормозной жидкости должен находиться между отметками "MAX" и "MIN". Если уровень жидкости приближается к отметке "MIN", долейте в бачок тормозную жидкость типа SAE J1703 или DOT-3. до уровня "MAX".

⚠ ПРЕДУПРЕЖДЕНИЕ

Невыполнение приведенных ниже инструкции может стать причиной травмирования или повреждения тормозной системы.

- При снижении уровня тормозной жидкости в бачке ниже определенного значения в блоке приборов загорается предупреждающий индикатор (при работающем двигателе и полностью отпущенном стояночном тормозе). При загорании индикатора незамедлительно обратитесь к дилеру SUZUKI для проверки тормозной системы.
- Быстрое снижение уровня тормозной жидкости указывает на утечку в тормозной системе. В этом случае незамедлительно обратитесь к дилеру SUZUKI для проверки тормозной системы.
- Тормозная жидкость опасна для глаз и вызывает повреждение окрашенных поверхностей. Будьте аккуратны при доливке тормозной жидкости в бачок.

(Продолжение)

⚠ ПРЕДУПРЕЖДЕНИЕ

(Продолжение)

- Используйте тормозную жидкость только типа SAE J1703 или DOT3. Не применяйте использованную тормозную жидкость или жидкость, которая хранилась в старом или открытом контейнере. Следите за тем, чтобы посторонние частицы и другие жидкости не попали в бачок с тормозной жидкостью.

⚠ ПРЕДУПРЕЖДЕНИЕ

Тормозная жидкость содержит опасные компоненты и при попадании в организм человека может вызвать тяжелые (вплоть до смертельных) поражения внутренних органов; кроме того, тормозная жидкость может вызвать серьезные травмы при попадании на кожу или в глаза. При проглатывании не пытайтесь искусственно вызвать рвоту. Немедленно обратитесь в центр помощи при отравлениях или к врачу. При попадании тормозной жидкости в глаза промойте их водой и обратитесь за медицинской помощью. После работы с жидкостью тщательно вымойте руки. Раствор ядовит для животных. Держите жидкость в месте, недоступном для детей и животных.

ПРИМЕЧАНИЕ:

В тормозной системе, оборудованной дисковыми тормозами, уровень тормозной жидкости в бачке постепенно уменьшается по мере износа тормозных колодок.

Педали тормоза

Следите за тем, чтобы при нажатии педали тормоза она четко останавливалась на постоянной высоте; педаль не должна "пружинить". Если это не так, обратитесь к дилеру SUZUKI для проверки тормозной системы. Для проверки высоты остановки педали выполните следующие операции:

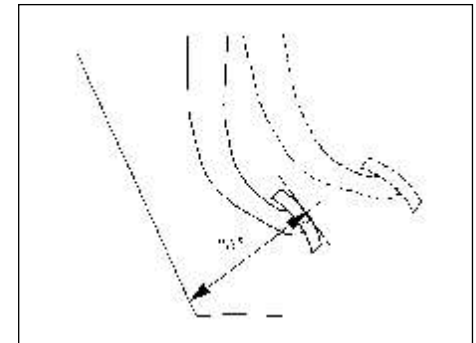

54G108

Минимальное расстояние между педалью и полом "а" : 70 мм.

ОСМОТР И ТЕХОБСЛУЖИВАНИЕ

При работающем двигателе измерьте расстояние от тормозной педали до панели кузова, нажав на педаль с усилием примерно 300 Н (30 кгс). Минимальное расстояние должно соответствовать указанному в технических характеристиках значению. Поскольку в автомобиле установлена саморегулирующаяся тормозная система, регулировка педали тормоза не требуется. Если измеренное расстояние от тормозной педали до панели кузова меньше минимально допустимого, обратитесь к дилеру SUZUKI для проверки автомобиля.

ПРИМЕЧАНИЕ:

При измерении расстояния между тормозной педалью и панелью кузова не забудьте добавить к результату измерения толщину обивки и резинового коврика.

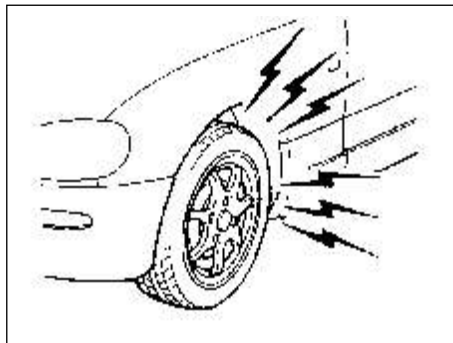

60G1045

⚠ ПРЕДУПРЕЖДЕНИЕ

При возникновении перечисленных ниже неисправностей тормозной системы незамедлительно обратитесь к дилеру SUZUKI для проверки автомобиля:

- Низкая эффективность тормозов
- Неравномерное торможение (различное тормозное усилие на разных колесах)
- Увеличенный ход педали
- Прихватывание (заедание) тормозов
- Повышенный шум
- Колебания педали (периодическое перемещение педали при нажатии)

Стояночный тормоз

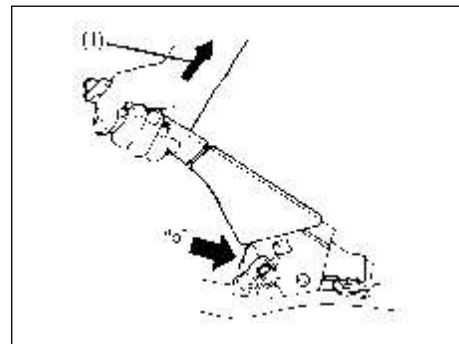

54G109

Количество щелчков храповика (b): **5-7**
Сила, прикладываемая к рычагу (1): **200 Н (20 кг)**

Проверьте регулировку стояночного тормоза; для этого сосчитайте количество щелчков храпового механизма при плавном затягивании рычага стояночного тормоза до упора. Рычаг стояночного тормоза должен остановиться в указанном диапазоне, при этом задние колеса автомобиля должны быть надежно заблокированы. Если стояночный тормоз отрегулирован неправильно или при полностью отпущенном рычаге стояночного тормоза наблюдается подтормаживание колес, обратитесь к дилеру SUZUKI для проверки и/или регулировки стояночного тормоза.

РУЛЕВОЕ УПРАВЛЕНИЕ

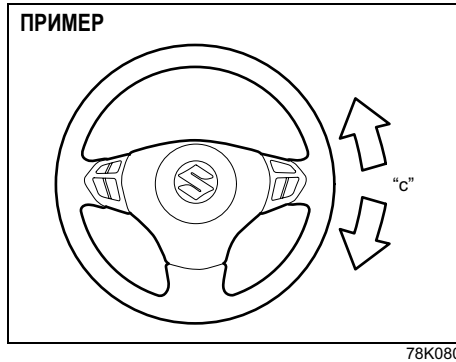

Люфт рулевого колеса "с": 0 - 30 мм

Проверьте люфт рулевого колеса, слегка поворачивая его влево-вправо и измеряя расстояние, на которое перемещается рулевое колесо до начала сопротивления повороту. Люфт должен находиться в указанных пределах.

Двигаясь в автомобиле по свободной площадке, убедитесь в том, что рулевое колесо свободно, плавно и бесшумно поворачивается до упора вправо и влево. Если величина люфта больше указанной, а также при обнаружении других неисправностей рулевого управления обратитесь к дилеру SUZUKI для проверки автомобиля.

ГИДРОУСИЛИТЕЛЬ РУЛЕВОГО УПРАВЛЕНИЯ (если установлен)

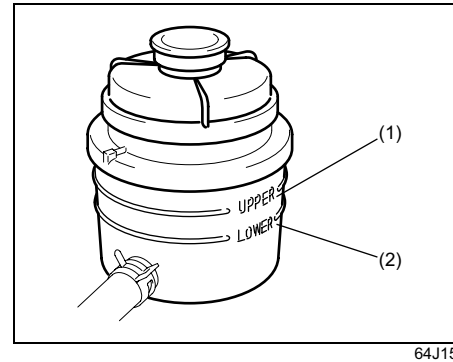

- (1) Верхний уровень
- (2) Нижний уровень

Проверьте рулевую рейку, насос и соединения шлангов на предмет отсутствия повреждений и утечек.

Рабочая жидкость гидроусилителя рулевого управления

Проверьте уровень жидкости в бачке (в моторном отделении), когда жидкость остыла до комнатной температуры. Уровень должен находиться между линиями верхнего (1) и нижнего уровня (2). Если уровень жидкости приближается к нижней линии (2), долейте жидкость до верхнего уровня (1).

Рекомендуемая жидкость - жидкость для автоматических коробок передач марок:
DEXRON®-II,
DEXRON®-IIE,
DEXRON®-III.

Не переполняйте бачок.

ШИНЫ

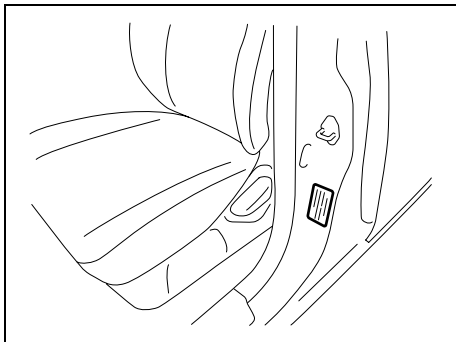

54G307

Значения давления воздуха в передних и задних колесах указаны в специальной табличке, закрепленной на кузове автомобиля. Давление в передних и задних колесах должно быть равно указанному в табличке. Обратите внимание, что указанные значения не относятся к запасному колесу уменьшенного размера (если входит в комплект автомобиля).

Проверка шин

Периодически проверяйте шины, проводя следующие операции:

- 1) измерьте давление воздуха манометром, при необходимости доведите его до необходимого значения;

▲ ПРЕДУПРЕЖДЕНИЕ

- Для получения правильных показаний давление воздуха следует проверять на холодных шинах.
 - Накачивая шины, периодически проверяйте давление до тех пор, пока не будет достигнуто требуемое значение.
 - Запрещается эксплуатация шин с чрезмерно высоким или низким давлением воздуха. При низком давлении воздуха в шинах возможно изменение характеристик управляемости автомобиля, а также проскальзывание шины на обода, что может стать причиной дорожно-транспортного происшествия, повреждения шины или обода.
- При избыточном давлении воздуха возможен разрыв шины и получение травм. Также возможно изменение характеристик управляемости автомобиля, что может стать причиной дорожно-транспортного происшествия.

ПРИМЕР

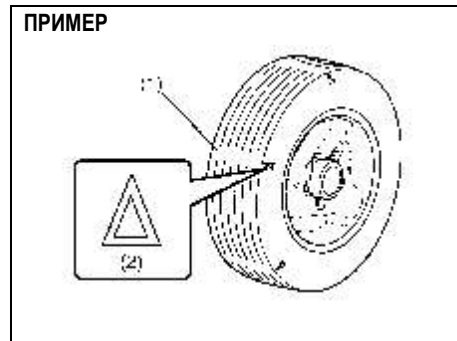

54G136

- (1) Индикатор износа шины
 - (2) Значок расположения индикатора
- 2) следите, чтобы глубина рисунка протектора была не менее 1,6 мм. Для облегчения этой проверки шины имеют в протекторе индикаторы износа. Когда индикаторы выступают на беговую дорожку шины, глубина рисунка - 1,6 мм или меньше и шина должна быть заменена;
 - 3) проверьте, нет ли на шине следов ненормального износа, трещин или других повреждений. Шины с трещинами или другими повреждениями нужно заменить. С ненормальным износом обратитесь к представителю SUZUKI для проверки;

⚠ ПРЕДУПРЕЖДЕНИЕ

Следствием ударов колес о бордюрный камень и наездов на острые камни может стать повреждение шин и нарушение регулировки подвески. Периодически проверяйте регулировку подвески у дилера SUZUKI.

- 4) Проверьте надежность затяжки колесных гаек.
- 5) Убедитесь в том, что в шинах отсутствуют гвозди, камни и иные посторонние предметы.

⚠ ПРЕДУПРЕЖДЕНИЕ

- На автомобиле SUZUKI установлены все шины одинакового типа и размера. Это важно для обеспечения надлежащей управляемости и эксплуатационных характеристик автомобиля. Запрещается устанавливать на автомобиль разные по типу и размеру шины. Тип и размер шин должен соответствовать рекомендациям корпорации SUZUKI для стандартного или вспомогательного оборудования автомобиля.

⚠ ПРЕДУПРЕЖДЕНИЕ

- Установка на автомобиль бывших в употреблении шин и колес может привести к существенному изменению управляемости и эксплуатационных характеристик автомобиля.
- Поэтому используйте только такие колеса и шины, которые соответствуют рекомендациям корпорации SUZUKI для стандартного или вспомогательного оборудования автомобиля.

ПРЕДОСТЕРЕЖЕНИЕ

Замена стандартных шин на шины другого размера может стать причиной неправильных показаний спидометра и одометра. Прежде чем приобретать новые шины, отличающиеся по размеру от стандартных, необходимо проконсультироваться у дилера SUZUKI.

Перестановка шин

Автомобиль с шинами 225/70R16 оснащен полноразмерным запасным колесом. В этом случае Вы можете воспользоваться схемой перестановки 5 колес, которая приведена ниже.

Перестановка 5 колес

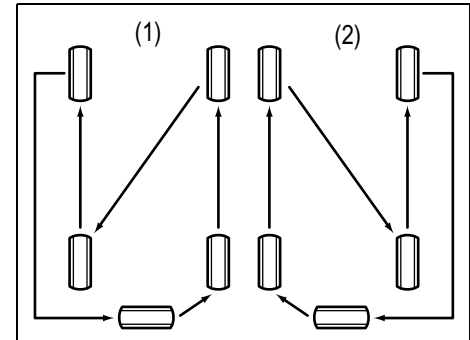

65D445

- (1) Для автомобилей с левосторонним расположением органов управления
- (2) Для автомобилей с правосторонним расположением органов управления

⚠ ПРЕДУПРЕЖДЕНИЕ

Не выполняйте перестановку колес описанным образом, если тип и размеры запасного колеса не совпадают с типом и размером колес автомобиля.

ОСМОТР И ТЕХОБСЛУЖИВАНИЕ

Автомобиль с шинами 225/65R17 оснащен запасным колесом, размеры которого отличаются от размеров колес автомобиля. В этом случае Вы можете воспользоваться схемой перестановки 4 колес, которая приведена ниже.

Перестановка 4 колёс

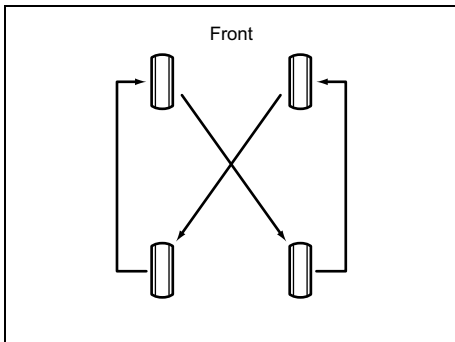

Во избежание неравномерного износа шин и для продления срока их службы периодически переставляйте шины, как показано на рисунке. Перестановка шин выполняется через каждые 10000 км пробега. После перестановки шин отрегулируйте давление воздуха в передних и задних шинах в соответствии со значениями, указанными в таблице.

⚠ ПРЕДУПРЕЖДЕНИЕ

Автомобиль, оборудованный шинами 225/65R17, оснащен запасным колесом, размер шины которого отличается от размеров колес и шин, установленных на автомобиле. Запасное колесо на этих транспортных средствах предназначены только для временного использования в чрезвычайной ситуации. Колесо окрашено в желтый цвет чтобы напомнить Вам о том, данное колесо предназначено исключительно для временного использования. Непрерывное использование этого запасного колеса может привести к неисправности шины и потере управления. Всегда соблюдайте приведенные ниже меры предосторожности при использовании данного запасного колеса.

- Обратите внимание, что Ваш автомобиль будет управляться по-другому в случае использования компактного запасного колеса.
- Скорость движения должна быть не более 80 км/ч.
- Замените временное запасное колесо стандартной шиной и колесом как можно скорее.
- Не управляйте автомобилем в режиме полного привода «4H LOCK» или «4L LOCK».

⚠ ПРЕДУПРЕЖДЕНИЕ

Не устанавливайте на запасном колесе цепи противоскольжения. Если Вы вынуждены использовать цепи противоскольжения, переставьте колеса так, чтобы на задней оси автомобиля были расположены стандартные шины. Замените запасную шину новой, как только проявится индикатор износа протектора. При этом используйте запасную шину того же размера и типа.

АККУМУЛЯТОРНАЯ БАТАРЕЯ

▲ ПРЕДУПРЕЖДЕНИЕ

- Аккумуляторная батарея выделяет горючий газообразный водород. Во избежание взрыва не допускайте присутствия открытого пламени и искр вблизи аккумуляторной батареи. Запрещается курить вблизи аккумуляторной батареи.
- При проверке или техническом обслуживании аккумулятора первым отсоединяйте провод от отрицательной клеммы. Будьте аккуратны, чтобы не вызвать короткого замыкания в результате прикосновения металлического предмета одновременно к клемме аккумулятора и к кузову автомобиля.
- Во избежание травм, а также повреждения аккумуляторной батареи и автомобиля при запуске двигателя от вспомогательного аккумулятора неукоснительно выполняйте инструкции, приведенные в разделе "ЭКСТРЕННОЕ ТЕХНИЧЕСКОЕ ОБСЛУЖИВАНИЕ".

ПРИМЕР (обычный тип)

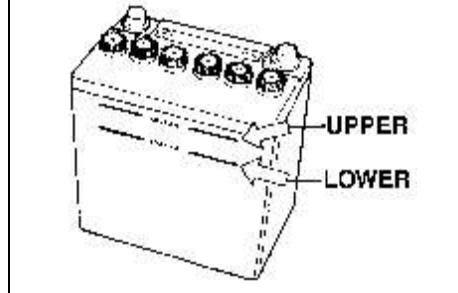

54G118

В необслуживаемую батарею (без пробок) воду добавлять не нужно. Уровень электролита в обычном аккумуляторе должен поддерживаться между отметками "UPPER" ('верхний') и "LOWER" ('нижний'). Если уровень электролита ниже отметки "LOWER", добавьте дистиллированной воды до отметки "UPPER".

Периодически проверяйте аккумулятор, его клеммы и крепление на предмет обнаружения коррозии. Продукты коррозии удаляйте с помощью жёсткой щётки и раствора аммиака или пищевой соды в воде, споласкивая затем место обработки чистой водой.

Если Вы не намерены использовать автомобиль в течение месяца или более, отсоедините от аккумулятора минусовый провод для предотвращения разряда.

ПРЕДОХРАНИТЕЛИ

В автомобиле используются предохранители трех типов:

Главный предохранитель

Главный предохранитель расположен в цепи, подключенной непосредственно к аккумулятору.

Первичные предохранители

Эти предохранители расположены между основным и вторичными предохранителями и предназначены для защиты групп электрических нагрузок.

Отдельностоящие предохранители

Эти предохранители предназначены для защиты отдельных электрических цепей.

ОСМОТР И ТЕХОБСЛУЖИВАНИЕ

В моторном отделении расположен главный предохранитель и первичные предохранители. При перегорании главного предохранителя обесточиваются все электрооборудование автомобиля. При перегорании первичного предохранителя отключаются все электрооборудование, принадлежащее соответствующей группе. Для замены главного предохранителя или первичного предохранителя используйте фирменные запасные предохранители SUZUKI.

Первичные предохранители	Индивидуальные предохранители
60A LAMP	Фара, розетка для вспомогательных устройств, подсветка салона, люк, аварийная сигнализация, дверные замки, задние противотуманные фонари, стоп-сигнал, задние фонари
50A IGN 2	Стеклоочистители / омыватели, электрические стеклоподъемники, обогрев сидений
40A 4WD	Привод передачи на 4 колеса
30A RDTR 1	Вентилятор
30A RDTR 2	Вентилятор

Предохранители в моторном отсеке

Для двигателя 1.6 л

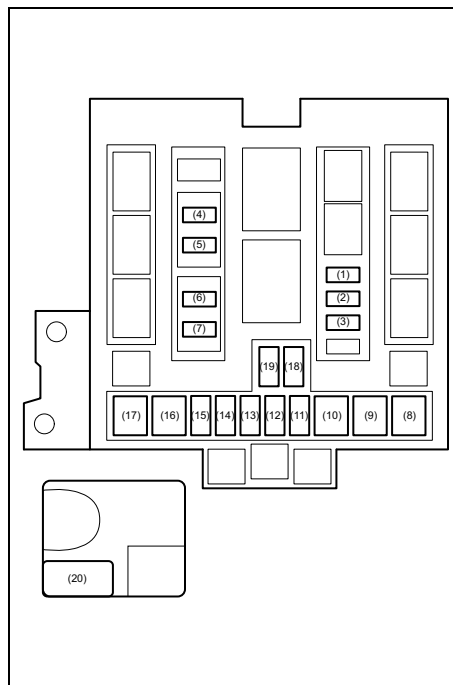

64J231

Главные и первичные предохранители			
(1)	15A	CPRSR	Предохранитель компрессора кондиционера
(2)	20A	O2 HTR	Нагревательный элемент кислородного датчика
(3)	15A	THR MOT	Предохранитель двигателя дросселя
(4)	25A	RR DEF	Предохранитель обогрева заднего стекла
(5)	15A	HORN	Предохранитель звукового сигнала
(6)	20A	FR FOG	Предохранитель передних противотуманных фар
(7)	20A	MRR HTR	Предохранитель обогрева зеркал
(8)	40A	FR BLW	Предохранитель вентилятора
(9)	30A	ABS 2	Предохранитель системы ABS
(10)	50A	ABS 1	Предохранитель системы ABS
(11)	20A	FI	Главный предохранитель
(12)	30A	H/L CLNR	Предохранитель омывателей фар
(13)	10A	H/L L	Предохранитель фар, левый
(14)	10A	H/L R	Предохранитель фар, правый
(15)	10A	H/L	Предохранитель фар
(16)	40A	ST	Предохранитель стартера
(17)	40A	IGN	Предохранитель зажигания
(18)	15A	H/L LO L	Предохранитель (свободен)
(19)	15A	H/L LO R	Предохранитель (свободен)
(20)	80A	Все электрооборудование	

ОСМОТР И ТЕХОБСЛУЖИВАНИЕ

(A)	10A	DOME	Предохранитель лампы подсветки салона
(B)	10A	STOP	Предохранитель стоп-сигнала
(C)	7.5A	RR FOG	Предохранитель задних противотуманных фонарей
(D)	15A	ACC 3	Предохранитель розетки для подключения вспомогательных устройств
(E)	10A	CRUISE	Предохранитель круиз-контроля
(F)	15A	ACC 2	Предохранитель прикуривателя/розетки для подключения вспомогательных устройств
(G)	20A	WIP	Предохранитель стеклоочистителя
(H)	15A	IG2 SIG	Предохранитель предупреждения о ключе зажигания и обогрева сидений
(I)	10A	BACK	Предохранитель задней подсветки
(J)	10A	ABS/ESP	Предохранитель контроллера ABS/ESP
(K)	10A	A/B	Предохранитель пневмоподушки безопасности
(L)	15A	RADIO	Предохранитель аудиосистемы
(M)	15A	HAZ	Предохранитель аварийной сигнализации
(N)	7.5A	SR SIG	Предохранитель сигнала стартера
(O)	10A	ECM	Предохранитель блока управления двигателем
(P)	25A	S/R	Предохранитель двигателя люка в крыше
(Q)	25A	B/U	Предохранитель фонаря заднего хода
(R)	10A	TAIL	Предохранитель задних фонарей
(S)	20A	D/L	Предохранитель привода дверных замков

(T)	15A	ACC	Предохранитель радио/ дистанционного внешнего зеркала
(U)	10A	METER	Предохранитель контрольных приборов
(V)	10A	IG COIL	Предохранитель катушки зажигания
(W)	—	—	Предохранитель (свободен)
(X)	30A	P/W	Предохранитель электрических стеклоподъемников

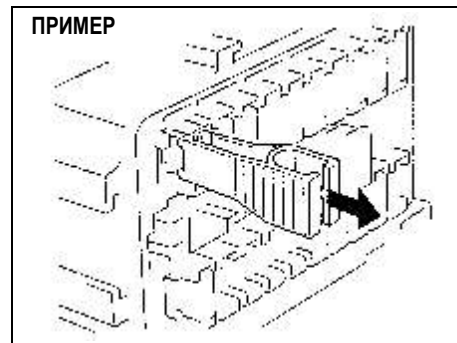

65D045

Коробка отдельностоящих предохранителей расположена под приборной панелью со стороны водителя. Сила тока указана для каждого плавкого предохранителя отдельно.

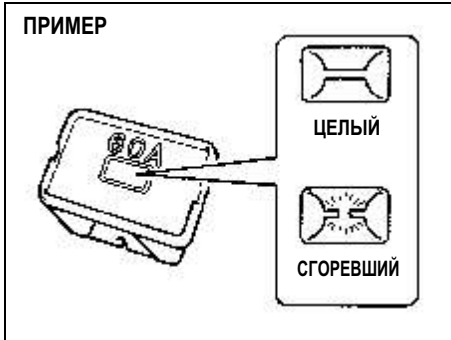

60G111

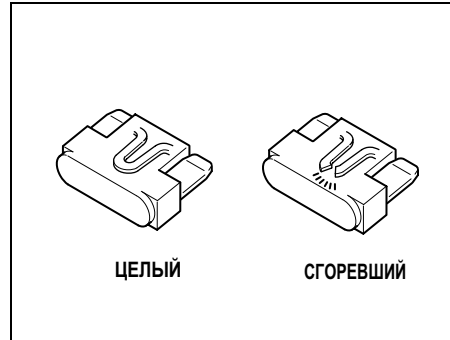

81A283

⚠ ПРЕДУПРЕЖДЕНИЕ

Если сгорел главный или первичный предохранитель, обратитесь к официальному дилеру SUZUKI. Всегда используйте оригинальные предохранители SUZUKI. Даже временно не устанавливайте такие средства соединения, как проволока. Это может привести к повреждению электрооборудования, а также воспламенению.

⚠ ПРЕДУПРЕЖДЕНИЕ

При замене предохранителя устанавливайте предохранитель с требуемым номинальным током. Запрещается использование алюминиевой фольги или проволочных перемычек. Если новый предохранитель, установленный взамен сгоревшего, через небольшое время перегорает снова, это указывает на неполадку в электрооборудовании. Незамедлительно обратитесь к дилеру SUZUKI для проверки автомобиля.

ПРИМЕЧАНИЕ:

Следите за тем, чтобы в блоке предохранителей всегда находились запасные предохранители и щипцы для их замены.

РЕГУЛИРОВКА ФАР

Поскольку регулировка направления световых пучков фар требует выполнения специальных процедур, обратитесь к Вашему дилеру SUZUKI для выполнения регулировки фар.

ЖИДКОСТЬ ОМЫВАТЕЛЯ ФАР

Регулярно проверяйте уровень жидкости в бачке омывателя.

При необходимости долейте.

ПРЕДОСТЕРЕЖЕНИЕ

- В зимний период проверяйте форсунку омывателя фар на наличие снега и льда.
- Во избежание промерзания форсунок омывателя фар, используйте специальную жидкость.

ЗАМЕНА ЛАМП

⚠ ПРЕДУПРЕЖДЕНИЕ

- Лампы, особенно галогенные, могут после выключения быть настолько горячи, что обожгут Вам пальцы. Заменяйте лампу, когда она остынет.
- Лампы фар автомобиля наполнены под давлением газом и парами галогена. Они могут взорваться и нанести травмы, если их ударить или уронить. Обращайтесь с ними осторожно.

ПРЕДОСТЕРЕЖЕНИЕ

Жир с Вашей кожи может привести галогенную лампу к перегреву и взрыву после включения фар. Берите новую лампу через чистую ткань.

ПРЕДОСТЕРЕЖЕНИЕ

Частая замена лампы свидетельствует о неисправности электросистемы.
Проверка её должна выполняться представителем SUZUKI.

Центральный плафон (если установлен)

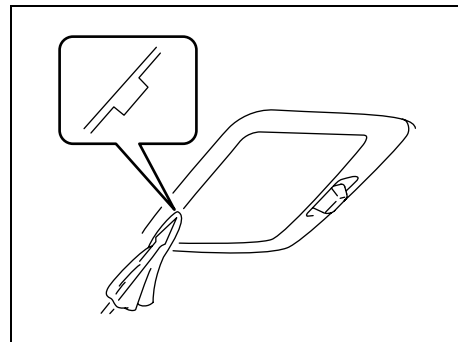

64J159

Выньте рассеиватель вниз с помощью плоской отвертки, обернув ее мягкой тканью, как показано на рисунке. Для установки с усилием вставьте рассеиватель на место. Для извлечения лампы выньте ее из держателя. При замене лампы убедитесь в том, что контактные пружины надежно удерживают лампу.

Задний плафон (если установлен)

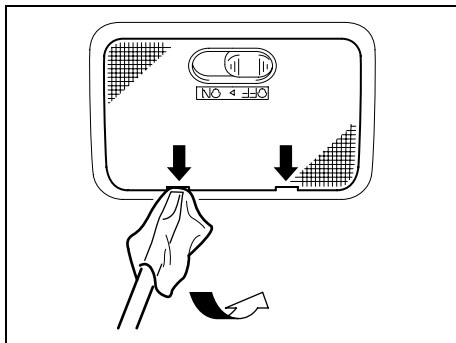

64J160

Выньте рассеиватель вниз с помощью плоской отвертки, обернув ее мягкой тканью, как показано на рисунке. Для установки с усилием вставьте рассеиватель на место. Для извлечения лампы выньте ее из держателя.

Штурманский свет (если установлен)

Выньте рассеиватель вниз с помощью плоской отвертки, обернув ее мягкой тканью, как показано на рисунке.

Лампы потолочного типа (если установлены)

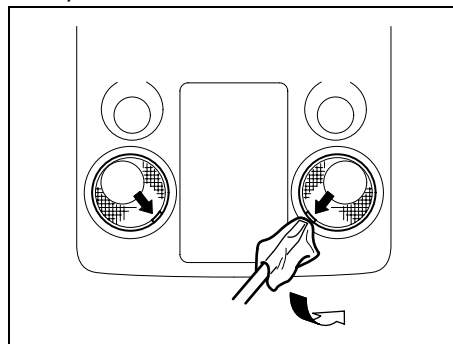

79K061

Выньте патрон, повернув его против часовой стрелки. Вытяните лампу.

Фары 3-х дверная модель

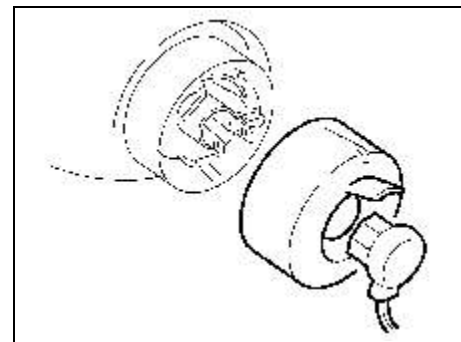

65D149

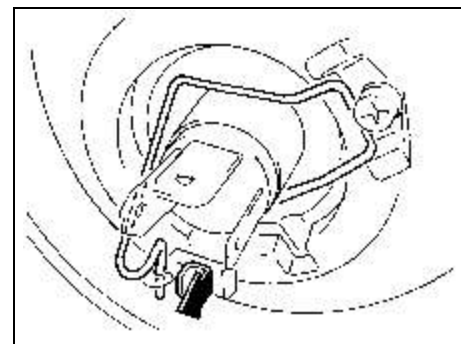

81A092

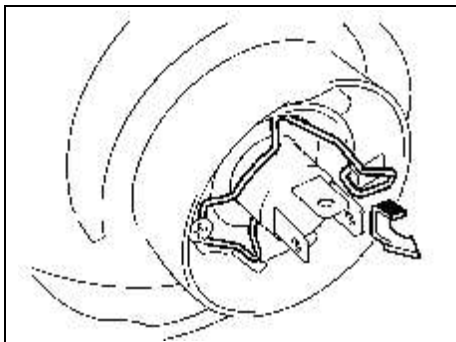

65D150

Откройте капот. Отсоедините разъем. Снимите резиновый пыльник.

Вдавите пружинный фиксатор вперед и выведите его из зацепления. Затем извлеките лампу. Установите новую лампу, выполнив все операции в обратном порядке.

5-ти дверная модель Лампа ближнего света

- Галогенная лампа

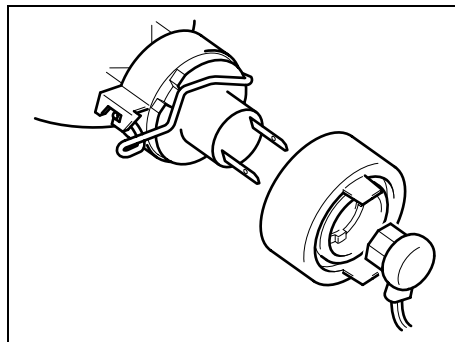

79K089

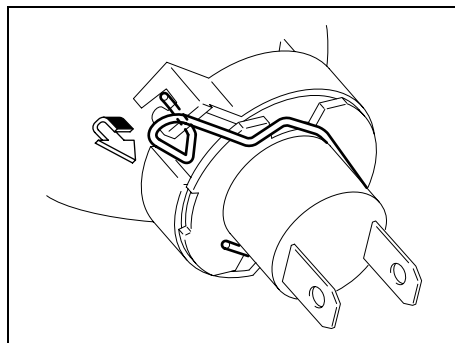

66J108

Откройте капот. Отсоедините разъем. Снимите резиновый пыльник.

Вдавите пружинный фиксатор вперед и выведите его из зацепления. Затем извлеките лампу. Установите новую лампу, выполнив все операции в обратном порядке.

- Газоразрядная лампа

Поскольку замена газоразрядной лампы требует выполнения специальных процедур, обратитесь к Вашему дилеру SUZUKI для выполнения данной операции.

Лампа дальнего света

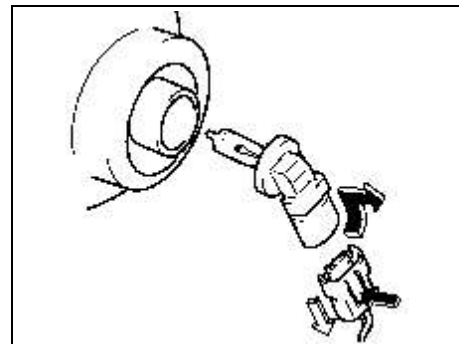

78F072

Поднимите капот. Отсоедините разъем, удерживая защелку нажатой. Поверните держатель лампы против часовой стрелки, чтобы снять его.

Противотуманные фары

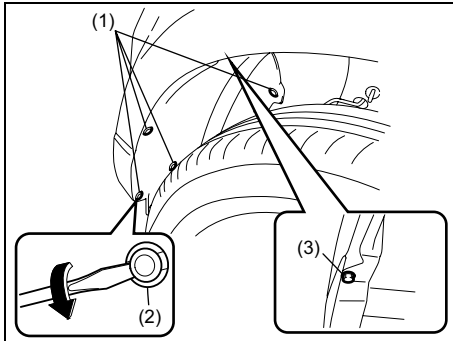

- 1) Вставьте плоскую отвертку в отверстие (2) и удалите пистоны (1), проворачивая отвертку как показано на рисунке.
- 2) Открутите винт (3) с помощью крестовой отвертки.

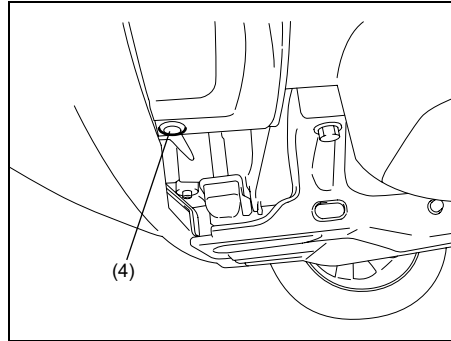

- 3) Удалите пистон (4) тем же способом, что и пистон (1).

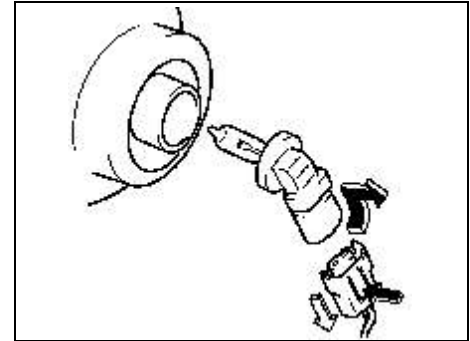

- 4) Поднимите капот. Отсоедините разъем, удерживая защелку нажатой. Поверните держатель лампы против часовой стрелки, чтобы снять его.

Другие фонари

Патрон лампы

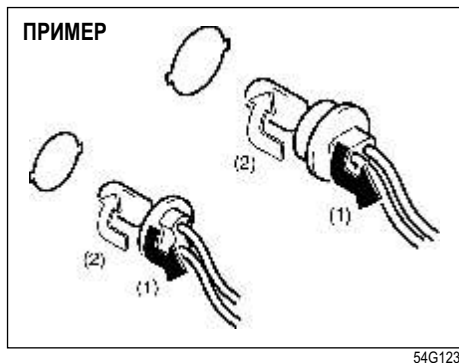

- (1) Снятие
- (2) Установка

Патрон извлекают из фонаря, поворачивая его против часовой стрелки и вытягивая.

Устанавливая патрон обратно, вставьте его в фонарь, нажмите и поверните по часовой стрелке.

Лампа

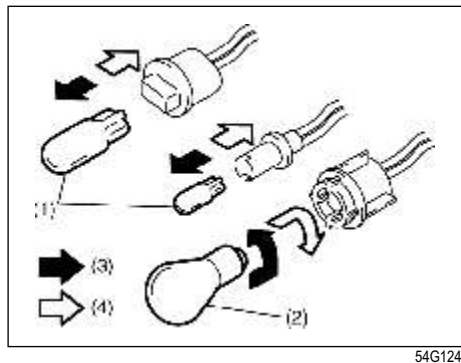

- (3) Снятие
- (4) Установка

В автомобиле используются лампы двух типов: бесцокольные (1) и лампы с металлическим цоколем (2).

Для извлечения и установки бесцокольных ламп (1) просто выньте и вставьте лампу.

Для извлечения лампы с цоколем (2) из держателя, нажмите на лампу и поверните ее против часовой стрелки. Для установки новой лампы нажмите на нее и поверните по часовой стрелке.

Далее показано расположение различных ламп и держателей.

Передний габаритный свет Указатели поворота

3-х дверная модель

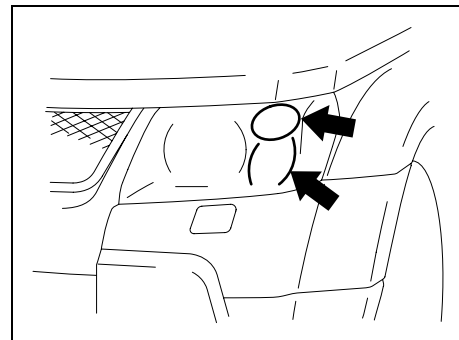

5-ти дверная модель

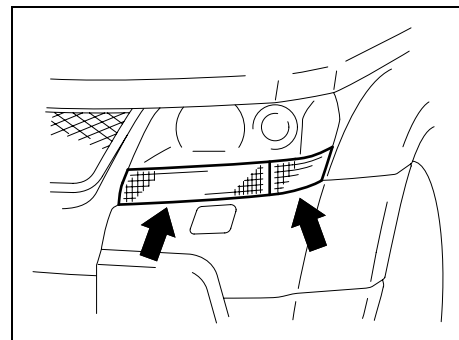

Процедура замены ламп габаритных огней / указателей поворота та же, что и для ламп противотуманных фар.

Задний комбинированный фонарь

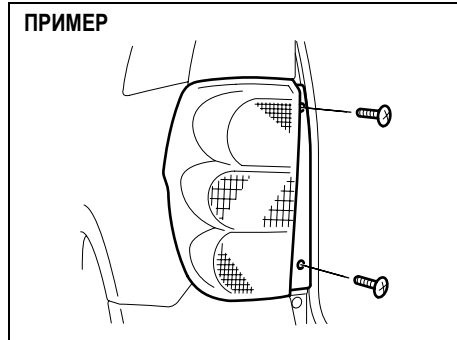

Боковой указатель поворота

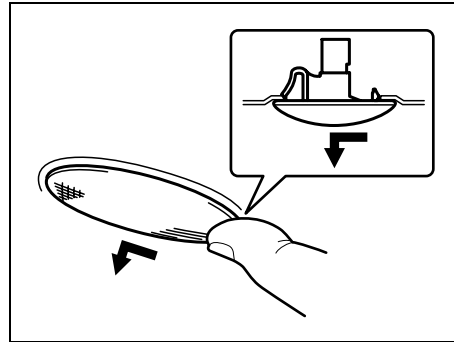

Заменяется фонарь в сборе. Чтобы снять фонарь сдвиньте его влево пальцем.

Освещение номерного знака

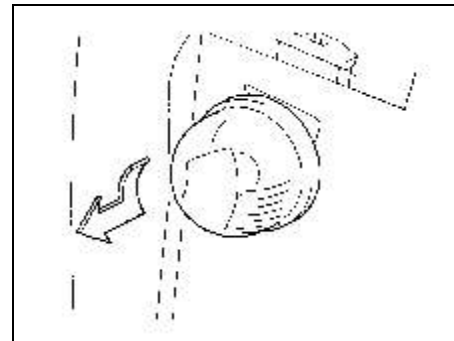

Подсветка дверей

5-ти дверная модель

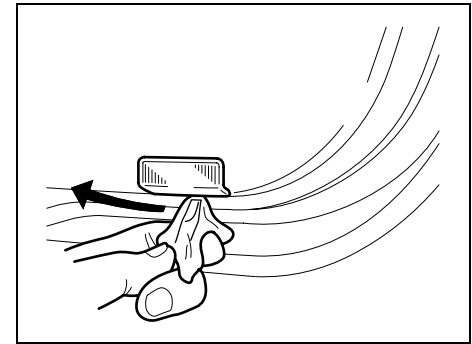

Фонарь освещения багажного отделения

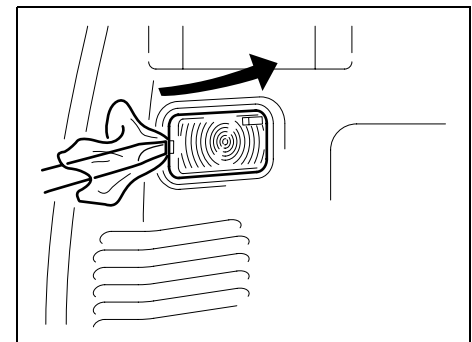

ОСМОТР И ТЕХОБСЛУЖИВАНИЕ

Верхний повторитель стоп-сигнала (если установлен)

Ниже приведены основные указания для замены ламп верхнего повторителя стоп-сигнала.

Мы настоятельно рекомендуем Вам доверить эту работу мастерам станции технического обслуживания дилера SUZUKI.

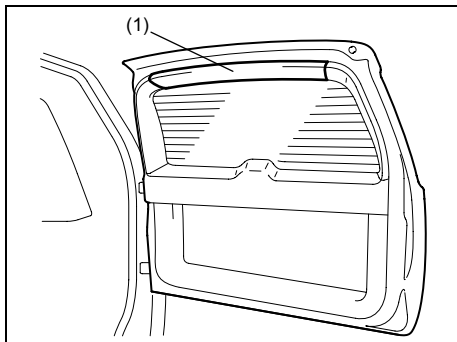

64J181

Чтобы снять верхний повторитель стоп-сигнала, выполните следующие действия.

- 1) Откройте заднюю дверь и снимите отделку двери (1), как показано на рисунке.

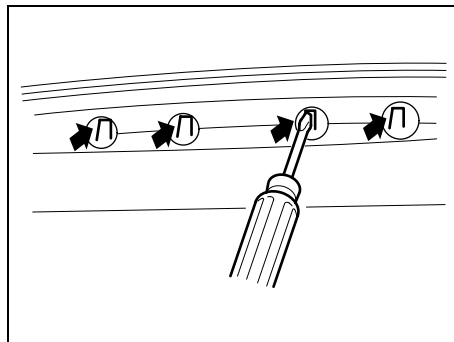

64J182

- 2) Освободите крепления держателя фонаря с помощью плоской отвертки через специальные отверстия, как показано на рисунке.

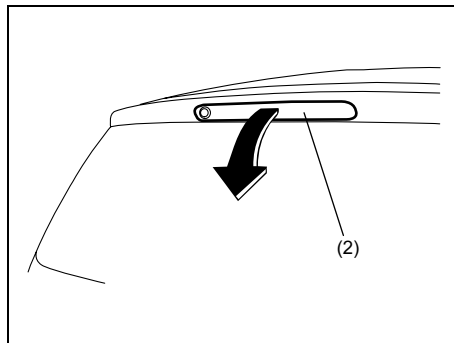

64J183

- 3) Закройте заднюю дверь. Снимите верхний повторитель стоп-сигнала (2).

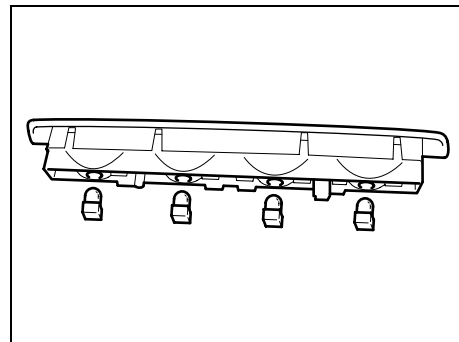

64J184

- 4) Удалите все лампы.
- 5) Замените лампы.

Установка повторителя стоп-сигналов производится в обратном порядке.

ЩЁТКИ СТЕКЛООЧИСТИТЕЛЯ



54G129

Если резинки щеток стали ломкими, повредились или оставляют следы на стекле, замените их.

Замена производится следующим образом.

ПРЕДОСТЕРЕЖЕНИЕ

Для предупреждения царапин или повреждения стекла не допускайте ударов рычага щётки стеклоочистителя по стеклу во время замены.

ПРИМЕЧАНИЕ

Некоторые резинки щёток могут отличаться от описанных здесь. В этом случае проконсультируйтесь с официальным дилером SUZUKI относительно способа их установки.

Очистители ветрового стекла и некоторые очистители заднего стекла

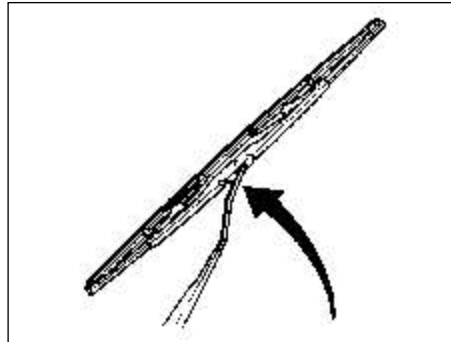

70G119

1. Отведите рычаг стеклоочистителя от стекла.

ПРИМЕР

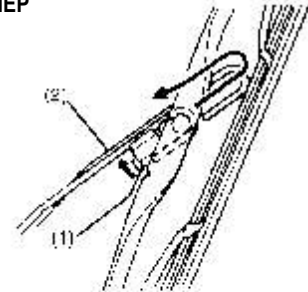

ПРИМЕР

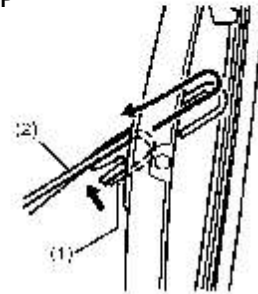

54G130

2. Сдвиньте блокировочный рычажок (1) по направлению к рычагу (2) и снимите щётку с рычага, как показано на рисунке.
3. Расфиксируйте фиксированный конец резинки и вытяните резинку, как показано на рисунке.

ОСМОТР И ТЕХОБСЛУЖИВАНИЕ

Тип А (СНЯТИЕ)

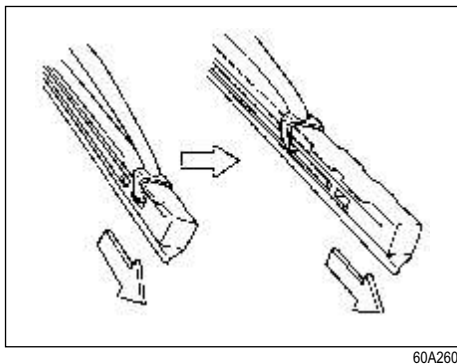

Тип В (СНЯТИЕ)

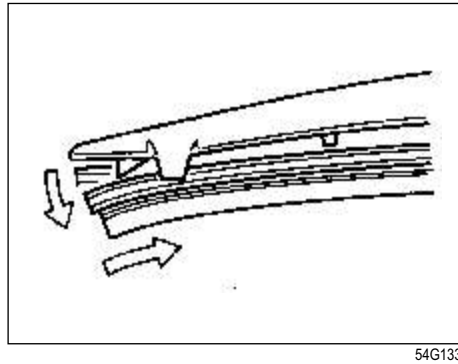

Тип С

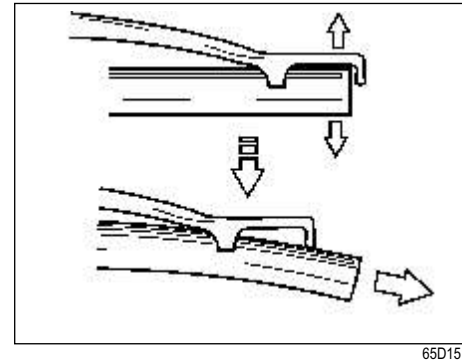

Тип А (УСТАНОВКА)

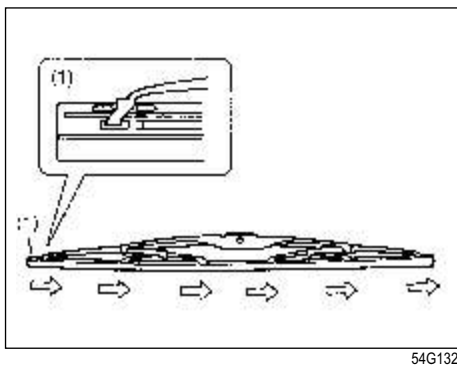

(1) Зафиксированный конец

Тип В (УСТАНОВКА)

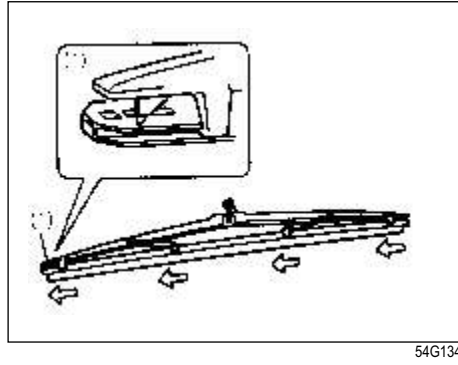

(1) Зафиксированный конец

ПРИМЕЧАНИЕ.

У типа С не сгибайте конец каркаса щетки больше, чем это необходимо. Иначе он может отломиться.

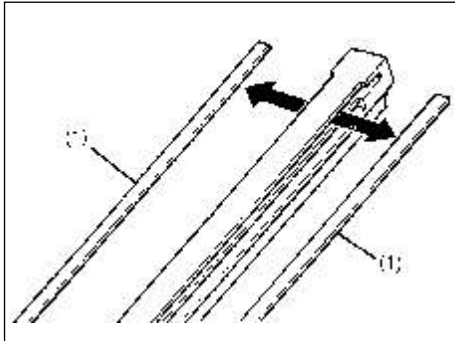

54G135

(1) Фиксатор

4. Если новая резинка не оснащена фиксирующими пластинками, переставьте их со старой щетки.
5. Установите новую резинку в обратном порядке, направив фиксируемый конец к рычагу щетки (кроме типа С).
Позаботьтесь, чтобы резинка была надёжно зафиксирована всеми крючками. Зафиксируйте конец резинки, направив его на своё место.
6. Прикрепите щетку к рычагу, убедившись в том, что блокирующий рычажок защёлкнулся.

Щетки стеклоочистителя заднего стекла:

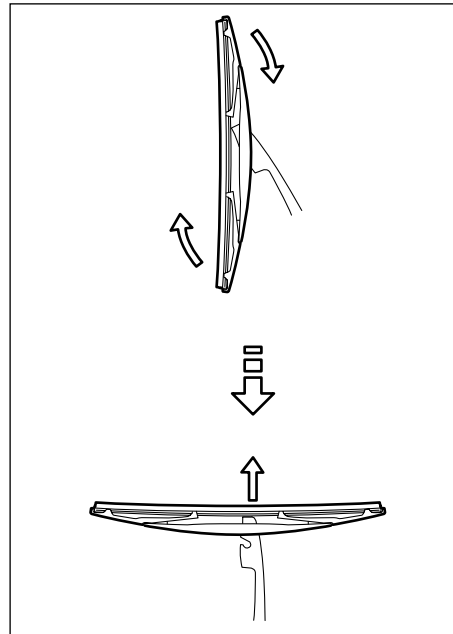

80G146

- 1) Отведите рычаг стеклоочистителя от стекла.
- 2) Снимите щетку с рычага стеклоочистителя, как показано на рисунке.
- 3) Извлеките резиновую вставку.

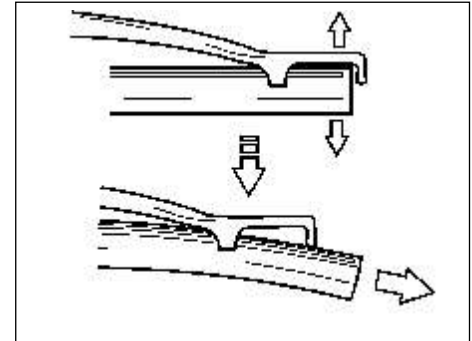

65D151

ПРИМЕЧАНИЕ.

Не сгибайте конец каркаса щетки больше, чем это необходимо. Иначе он может отломиться.

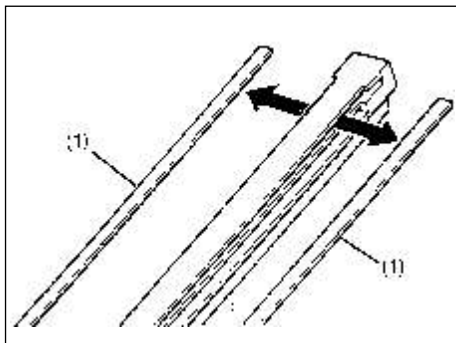

54G135

(1) Пружинный держатель

- 4) Если в комплект новой резиновой вставки не входят металлические держатели, извлеките их из старой резиновой вставки и установите в новую.
- 5) Установите новую резиновую вставку, выполнив все операции в обратном порядке. Убедитесь в том, что резиновая вставка надежно зафиксирована всеми держателями.
- 6) Установите щетку на рычаг в порядке, обратном снятию.

ЖИДКОСТЬ ДЛЯ ОМЫВАТЕЛЯ СТЕКЛА Ветрового и заднего (если установлен)

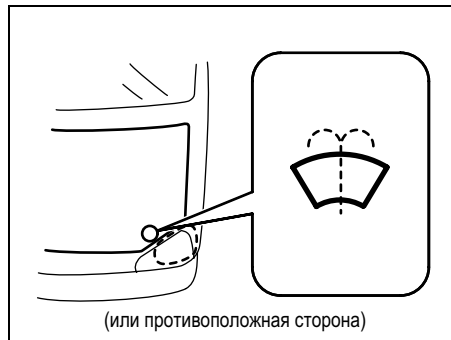

66J008

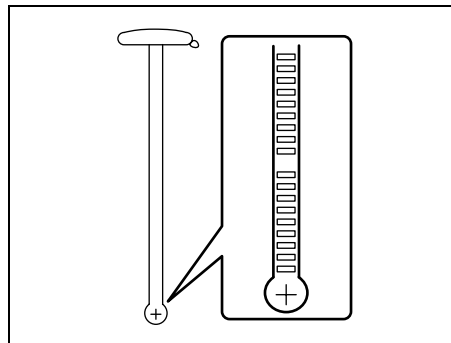

66J116

При помощи уровня, прикрепленного к крышке бачка омывателя, проверьте уровень жидкости в бачке. При необходимости долейте жидкость. Пользуйтесь высококачественной жидкостью для омывателей, при необходимости разбавляя ее водой.

⚠ ПРЕДУПРЕЖДЕНИЕ

Никогда не применяйте антифриз в качестве моющей жидкости. Это может резко ухудшить видимость через ветровое стекло и повредить лакокрасочное покрытие.

ПРЕДОСТЕРЕЖЕНИЕ

Двигатель насоса омывателя может отказаться, если его включать при пустом бачке.

СИСТЕМА КОНДИЦИОНИРОВАНИЯ

При включении кондиционера после длительного простоя (например, после зимнего периода) возможно некоторое снижение его производительности. Для обеспечения оптимальной производительности и увеличение срока службы кондиционера его необходимо периодически включать. Включайте кондиционер не менее одного раза в месяц на одну минуту при работе двигателя на холостых оборотах. Это обеспечивает циркуляцию хладагента и масла и защищает внутренние компоненты кондиционера.

ЭКСТРЕННОЕ ТЕХНИЧЕСКОЕ ОБСЛУЖИВАНИЕ

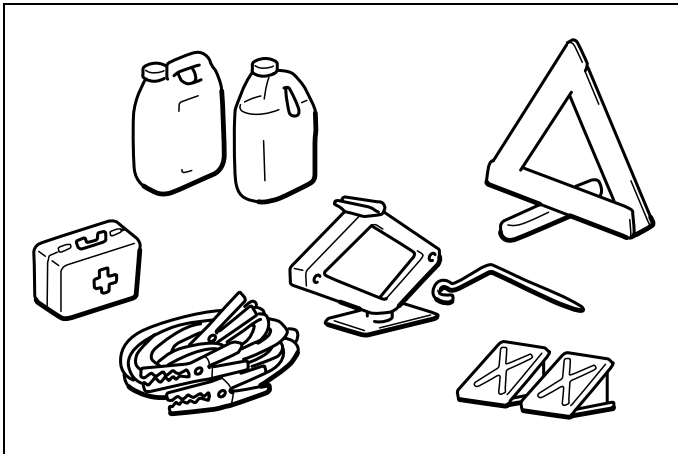

60G411

Инструмент для замены колеса.....	8-1
Стопорная гайка запасного колеса (если установлена)	8-1
Рекомендации по использованию домкрата.....	8-2
Замена колес.....	8-3
Комплект для ремонта шин (если имеется)	8-7
Запуск двигателя от внешнего аккумулятора	8-10
Буксировка	8-11
Устранение неисправностей.....	8-13

ЭКСТРЕННОЕ ТЕХНИЧЕСКОЕ ОБСЛУЖИВАНИЕ

ИНСТРУМЕНТ ДЛЯ ЗАМЕНЫ КОЛЕСА

Для 3-х дверной модели

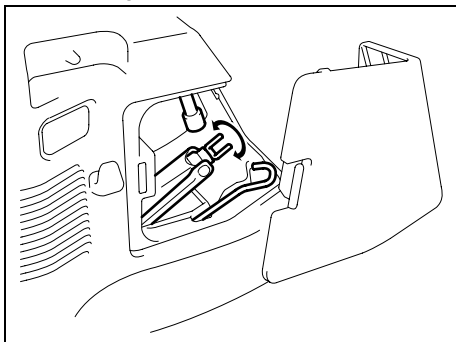

64J125

Для 5-ти дверной модели

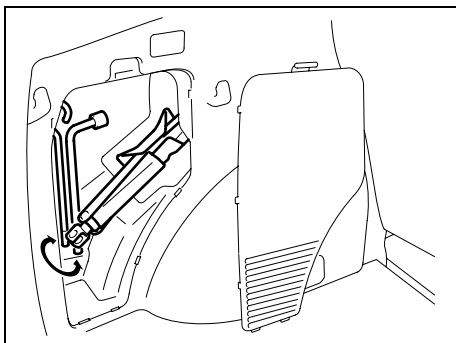

64J124

Домкрат, балонный ключ и ручка домкрата расположены в заднем левом углу багажного отделения. Для доступа к инструментам необходимо снять крышку.

Чтобы вытащить домкрат из крепежного кронштейна, сначала поверните его вал против часовой стрелки. Чтобы закрепить домкрат, вставьте его в кронштейн и поверните вал по часовой стрелке.

⚠ ПРЕДУПРЕЖДЕНИЕ

Инструмент для замены колес должен использоваться только по назначению. Перед использованием инструмента внимательно прочитайте инструкцию.

⚠ ПРЕДУПРЕЖДЕНИЕ

После использования, инструмент необходимо надежно закрепить в нише багажного отделения.

СТОПОРНАЯ ГАЙКА ЗАПАСНОГО КОЛЕСА (если установлена)

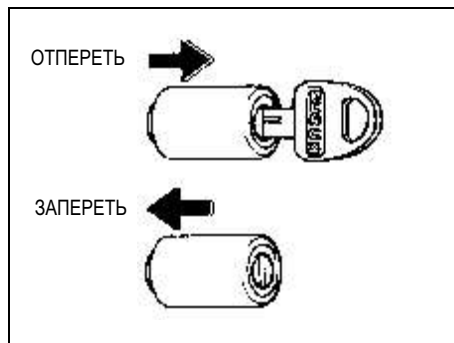

64J172

Для запасного колеса используется стопорная гайка. Вставьте ключ зажигания в замок гайки до упора и выньте замок вместе с ключом. Чтобы зафиксировать гайку, вложите замок в гайку и вдавите его.

РЕКОМЕНДАЦИИ ПО ИСПОЛЬЗОВАНИЮ ДОМКРАТА

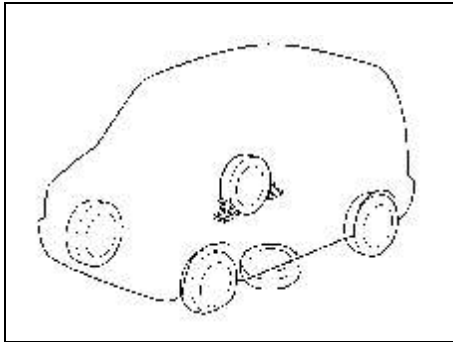

75F062

- 1) Установите автомобиль на ровной твёрдой поверхности.
- 2) Включите стояночный тормоз и установите селектор переключения в положение "P" при автоматической коробке передач или "R" (задний ход) при механической коробке.
- 3) Включите аварийную сигнализацию, если Ваш автомобиль находится вблизи проезжей части.
- 4) Подставьте башмаки сзади и спереди колеса, расположенного по диагонали заменяемого.
- 5) Подложите запасное колесо под автомобиль недалеко от заменяемого колеса, как показано на рисунке. Это смягчит удар если домкрат случайно соскочит.

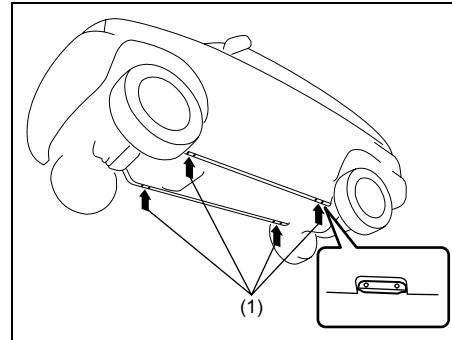

64J194

(1) Места установки домкрата

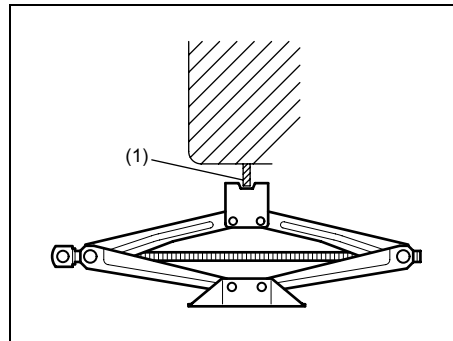

79K058

(1) Выступ

6. Поставьте домкрат и поднимите его, вращая рукоятку по часовой стрелке, пока он не коснется выступа (1).

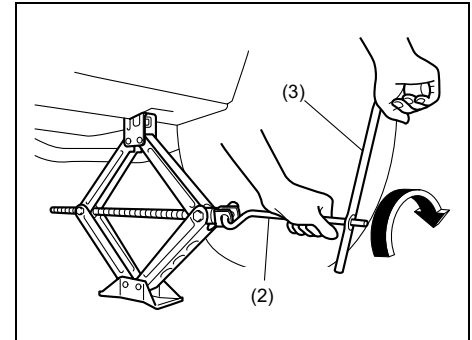

79K059

- 2) Рукоятка домкрата
- 3) Балонный ключ

7. Спокойно продолжайте подъем, пока шина не оторвется от земли - но не больше.

⚠ ПРЕДУПРЕЖДЕНИЕ

- Используйте домкрат только для замены колёс.
- Не поднимайте автомобиль на наклонной поверхности.
- Не устанавливайте домкрат в других местах, кроме выступа вблизи меняемого колеса.
- Домкрат должен подняться как минимум на 51 мм перед касанием выступа. Нагружение домкрата, не поднявшегося вхолостую на 51 мм от исходного положения, может привести к его поломке.
- Никогда не залезайте под автомобиль, когда он поддомкращен.
- Никогда не заводите двигатель, когда автомобиль стоит на домкрате, и не разрешайте людям оставаться в это время в автомобиле.

ЗАМЕНА КОЛЕС

Чтобы заменить колесо, выполните следующие действия.

Для снятия запасного колеса (если установлено):

- 1) Извлеките домкрат, инструменты и запасное колесо из автомобиля.

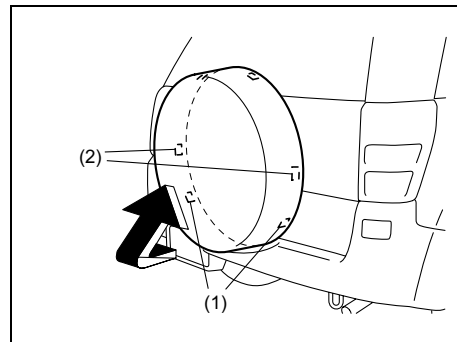
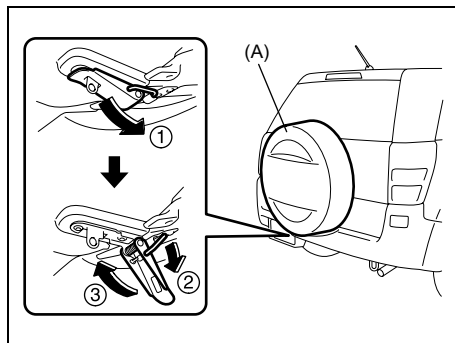

- 3) Расстегните нижние (1) и боковые (2) защелки.

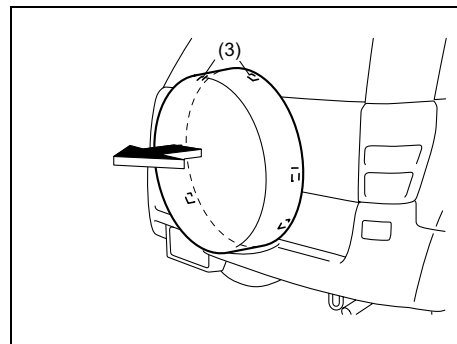

- 4) Расстегните верхние защелки (3) и снимите защитный чехол.

ПРИМЕЧАНИЕ:

Снимайте защитный чехол снизу вверх. В противном случае Вы можете повредить защелки.

(Защитный колпак)

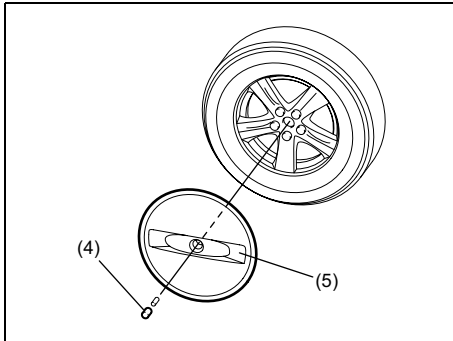

78K060

ПРИМЕЧАНИЕ:

Если на запасном колесе Вашего автомобиля установлен защитный колпак, отверните центральный болт (4), затем снимите сам колпак (5).

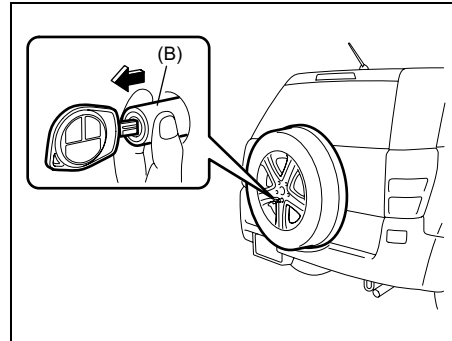

64J180

- 5) Вытяните защитную гайку (B), установив в нее ключ.
- 6) Снимите защитную гайку и гайки, которыми крепится колесо, а затем снимите само колесо, держа его обеими руками.

Для замены колеса:

- 1) Ослабьте, но не удаляйте гайки колеса.
- 2) Приподнимите автомобиль домкратом (см. раздел «Работа с домкратом», в главе «В случае неисправности»).
- 3) Отверните гайки и снимите колесо.
- 4) Прежде, чем устанавливать запасное колесо, удалите с диска грязь и коррозионные отложения.
- 5) Установите новое колесо и гайки (конической стороной к колесу). Плотно заверните гайки рукой до тех пор, пока колесо не сядет надёжно на ступицу.

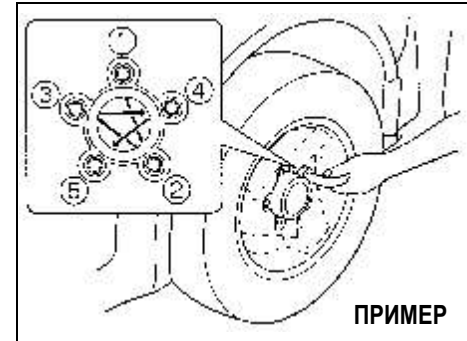

81A057

Момент затяжки колёсных гаек: 100 Нм (10,0 кгм)

- 6) Опустите домкрат и затяните гайки баллонным ключом до указанного момента в порядке, показанном на рисунке.

ЭКСТРЕННОЕ ТЕХНИЧЕСКОЕ ОБСЛУЖИВАНИЕ

⚠ ПРЕДУПРЕЖДЕНИЕ

Используйте только оригинальные колесные гайки и затягивайте их с указанным моментом затяжки. В противном случае колесные гайки могут отвернуться во время движения колеса, что приведет к созданию аварийной ситуации.

Если у вас нет динамометрического ключа, обратитесь за технической помощью к официальному дилеру SUZUKI.

Для установки запасного колеса

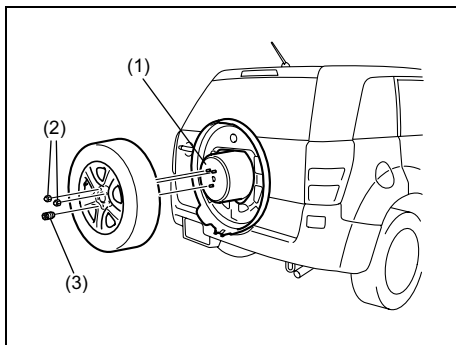

- 1) Удерживая колесо обеими руками, установите его на кронштейн (1) как показано на рисунке. Затяните колесные гайки (2) и гайку запасного колеса (3).

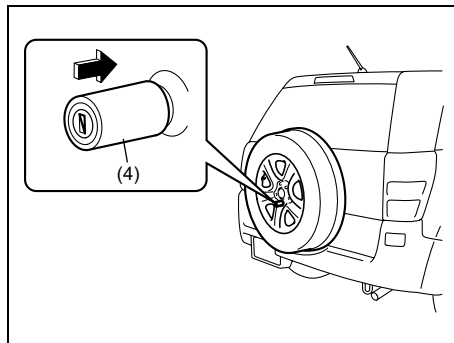

- 2) Установите замок (4) на гайку запасного колеса до щелчка.
- 3) Установите защитный колпак.

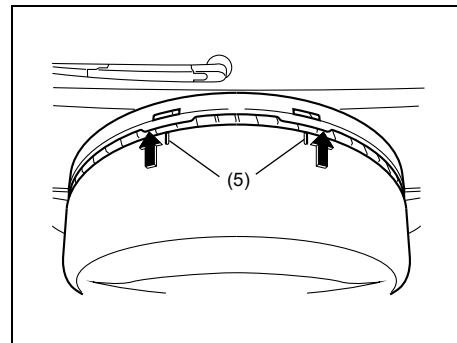

ПРИМЕЧАНИЕ:

При установке защитного чехла сначала убедитесь, что метки на верхней части чехла и отверстия совпадают.

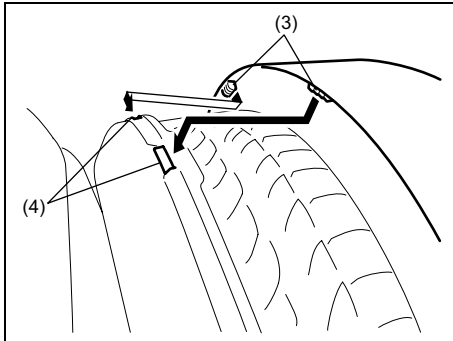

64J196

⚠ ПРЕДУПРЕЖДЕНИЕ

Чтобы не потерять защитный чехол во время движения, убедитесь, что выступы внешнего короба (3) соответствуют пазам внутреннего крепления (4) запасного колеса.

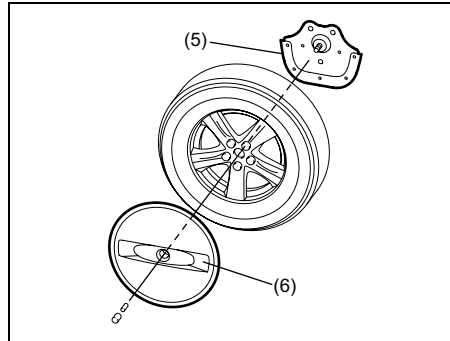

64J214

ПРИМЕЧАНИЕ:

При установке запасного колеса размера 215/70R16 обязательно установите кронштейн (5) без внутренней крышки и защитный колпак (6).

⚠ ПРЕДУПРЕЖДЕНИЕ

Автомобиль, оборудованный шинами 225/65R17, оснащен запасным колесом, размер шины которого отличается от размеров колес и шин, установленных на автомобиле. Запасное колесо на этих транспортных средствах предназначено только для временного использования в чрезвычайной ситуации. Колесо окрашено в желтый цвет чтобы напомнить Вам о том, данное колесо предназначено исключительно для временного использования. Непрерывное использование этого запасного колеса может привести к неисправности шины и потере управления. Всегда соблюдайте приведенные ниже меры предосторожности при использовании данного запасного колеса.

- Обратите внимание, что Ваш автомобиль будет управляться по-другому в случае использования компактного запасного колеса.
- Скорость движения должна быть не более 80 км/ч.
- Замените компактное запасное колесо стандартной шиной и колесом как можно скорее.

⚠ ПРЕДУПРЕЖДЕНИЕ

- Не управляйте автомобилем в режиме полного привода «4H LOCK» или «4LLOCK».
- Не устанавливайте на запасном колесе цепи противоскольжения. Если Вы вынуждены использовать цепи противоскольжения, переставьте колеса так, чтобы на задней оси автомобиля были расположены стандартные шины.
- Замените запасную шину новой, как только проявится индикатор износа протектора. При этом используйте запасную шину того же размера и типа.

КОМПЛЕКТ ДЛЯ РЕМОНТА ШИН (если имеется)

Комплект для ремонта шин расположен в багажном отделении.

Перед началом ремонта внимательно прочитайте вложенную инструкцию.

ПРЕДОСТЕРЕЖЕНИЕ

Комплект для ремонта шин нельзя использовать в следующих случаях. Проконсультируйтесь с Вашим дилером SUZUKI для получения дополнительной информации.

- Порез или прокол в шине более 4 мм.
- Порезы в боковине шины.
- Повреждение произошло вследствие движения на спущенной или недокачанной шине.
- Борт шины вылез за пределы обода диска.
- Поврежден обод диска.

С помощью комплекта для ремонта шин можно загерметизировать небольшие проколы от гвоздей или шурупов. Не извлекайте гвозди или шурупы из шины во время ремонта.

Состав комплекта для ремонта шин

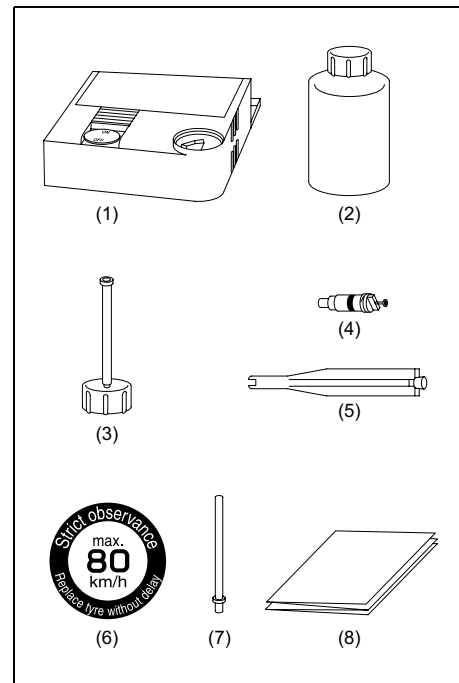

63J300

- 1) Компрессор
- 2) Флаконт с герметиком
- 3) Наполнительный шланг
- 4) Дополнительный золотник
- 5) Съёмник золотника
- 6) Предупреждающая наклейка

- 7) Дополнительный шланг (для просушки герметика)
- 8) Краткое руководство

⚠ ПРЕДУПРЕЖДЕНИЕ

Не глотать! Содержит ядовитые вещества. Избегайте попадания герметика на кожу или в глаза. При проглатывании герметика нельзя вызывать рвоту. Необходимо выпить большое количество воды (желательно с активированным углем) и срочно обратиться к врачу. При попадании в глаза, промойте водой и обратитесь к врачу. Хранить подальше от детей и животных.

⚠ ПРЕДУПРЕЖДЕНИЕ

Проверяйте срок годности, указанный на этикетке флакона с герметиком. Просроченный герметик необходимо заменить новым. Обратитесь к Вашему дилеру SUZUKI.

Ремонт поврежденной шины

- 1) Установите автомобиль на ровной твердой поверхности. Включите стояночный тормоз и установите селектор автоматической коробки передач в положение "P" или ручку переключения передач в положение "R" (задний ход), если у Вас механическая коробка передач.

Включите аварийную сигнализацию, если Ваш автомобиль стоит вблизи проезжей части.

Заблокируйте колесо, расположенное по диагонали от поврежденного колеса.

- 2) Достаньте из багажника компрессор и флакон с герметиком. Встряхните флакон, снимите крышку и вкрутите в него наполнительный шланг.+
- 3) Открутите колпачок с вентиля покрышки, выверните золотник с помощью съемника.

⚠ ПРЕДУПРЕЖДЕНИЕ

Будьте осторожны при выкручивании золотника, он может вылететь из вентиля под давлением воздуха.

- 4) Вытащите заглушку из наполнительного шланга и вставьте шланг в вентиль покрышки.
- 5) Переверните флакон и выдавите весь герметик в шину. Вытащите наполнительный шланг и вверните золотник на место. При необходимости замените золотник на новый.

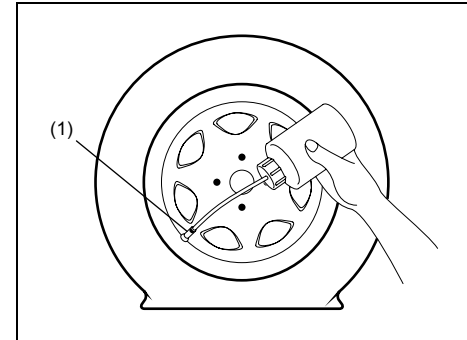

63J215

(1) Вентиль шины

- 8) Подсоедините шланг компрессора к шине, подключите сетевую вилку в разъем прикуривателя. Установите ключ в замке зажигания в положение "ACC", включите компрессор и накачайте шину до требуемого давления.

ЭКСТРЕННОЕ ТЕХНИЧЕСКОЕ ОБСЛУЖИВАНИЕ

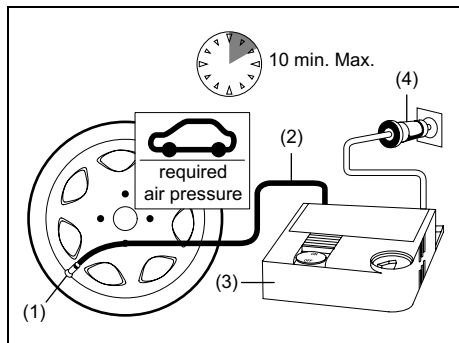

63J216

- (1) Вентиль шины
- (2) Шланг компрессора
- (3) Компрессор
- (4) Сетевая вилка

ПРЕДОСТЕРЕЖЕНИЕ

Не включайте компрессор больше чем на 10 минут, он может перегреться.

⚠ ПРЕДУПРЕЖДЕНИЕ

Не стойте рядом с накачиваемой шиной, она может лопнуть.

Если требуемое давление в шине не достигается в течение 7 минут, поднимите машину домкратом и прокрутите колесо несколько раз, чтобы герметик заполнил всю область шины.

8-9

Затем попробуйте накачать шину снова. Если требуемого давления в шине так и не удалось достичь, это означает, что шина сильно повреждена и комплект по ремонту шин не может обеспечить должную герметизацию шины. В этом случае обратитесь за помощью к Вашему дилеру SUZUKI.

ПРИМЕЧАНИЕ:

Если давление в шине выше нормы, спустите воздух до требуемого уровня.

- 7) После того как Вы накачали шину до нужного давления попробуйте немного проехать на машине. Максимальная скорость движения не должна превышать 80 км/ч.
- 8) Наклейте предупреждающий стикер так, чтобы он был в поле Вашего зрения и постарайтесь добраться до ближайшего дилера SUZUKI или шиномонтажа.

⚠ ПРЕДУПРЕЖДЕНИЕ

Не следует клеить предупреждающий стикер на место расположения подушек безопасности или панель приборов.

- 10) Спустя 10 мин. движения или 5 км пути, остановитесь и проверьте давление в шине с помощью датчика давления на компрессоре. Если давление в шине более 130 кПа, ремонт проведен успешно.

Если давление в шине менее необходимого, подкачайте шину. Если давление в шине много ниже 130 кПа, ремонт прошел неуспешно и комплект для ремонта шин не может обеспечить герметизацию шины. В этом случае обратитесь за помощью к ближайшему дилеру SUZUKI или в шиномонтаж.

⚠ ПРЕДУПРЕЖДЕНИЕ

Не забудьте проверить давление в шине и убедиться, что ремонт проведен успешно.

⚠ ПРЕДУПРЕЖДЕНИЕ

Вы можете восстановить шину у ближайшего дилера SUZUKI. Перед восстановлением отремонтированной шины проконсультируйтесь у специалиста.

Колесо можно использовать повторно только после полного удаления герметика и установки нового вентиля шины. Передайте дилеру необходимые части комплекта по ремонту шин, они могут понадобиться для очистки шины от герметика.

ЗАПУСК ДВИГАТЕЛЯ ОТ ВНЕШНЕГО АККУМУЛЯТОРА

⚠ ПРЕДУПРЕЖДЕНИЕ

- Не пытайтесь запустить двигатель от внешнего аккумулятора, если аккумулятор промерз: в таком состоянии он может при запуске взорваться или прийти в негодность.
- Соединяя провода, следите, чтобы Ваши руки и провода не касались шкивов, приводных ремней и крыльчаток. Водород, выделяющийся из аккумулятора, очень огнеопасен. Во избежание взрыва не допускайте искрения, применения открытого огня и курения вблизи аккумулятора.
- Если внешний аккумулятор на другом автомобиле, убедитесь, что автомобили не соприкасаются.
- Если Ваш аккумулятор часто разряжается без видимых причин, обратитесь к официальному дилеру SUZUKI.
- Во избежание травм или повреждения автомобиля / аккумулятора строго следуйте правилам подсоединения проводов. Если Вы сомневаетесь в себе, вызовите дорожный сервис.

ПРЕДОСТЕРЕЖЕНИЕ

Ваш автомобиль нельзя запускать толканием или буксировкой. Это может испортить катализатор. Запускайте двигатель при слабом или разряженном аккумуляторе с помощью внешнего аккумулятора.

При пуске двигателя от внешнего аккумулятора действуйте следующим образом:

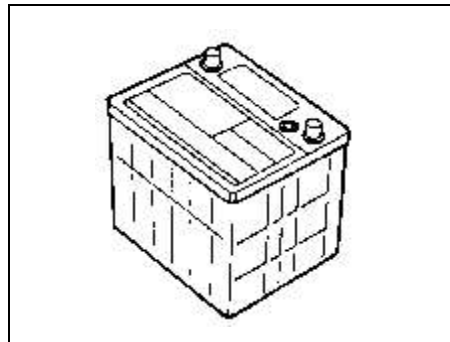

- 1) Используйте только 12-вольтный внешний аккумулятор. Если аккумулятор на другом транспортном средстве, НЕ ДОПУСКАЙТЕ СОПРИКАСАНИЯ АВТОМОБИЛЕЙ. Включите стояночные тормоза на обоих автомобилях.

- 2) Выключите все электропотребители автомобилей, за исключением необходимых с точки зрения безопасности (фары и аварийная сигнализация);

ПРИМЕР

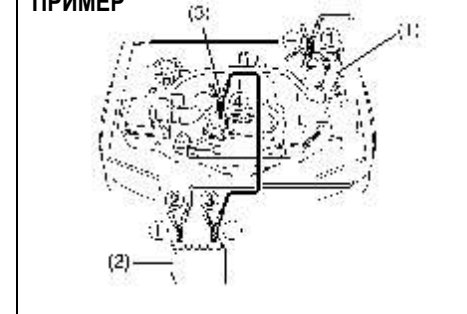

- 3) Соедините:
 1. Один конец первого провода с плюсом (+) разряженной батареи (1).
 2. Другой конец его с плюсом (+) внешней батареи (2).
 3. Один конец второго провода с минусом (-) внешней батареи (2).
 4. И последним - второй конец второго провода с неокрашенной массивной деталью автомобиля с разряженной батареей (например, с проушиной двигателя (3));

⚠ ПРЕДУПРЕЖДЕНИЕ

Никогда не соединяйте вспомогательный провод прямо с минусовой клеммой (-) разряженного аккумулятора. Это может привести к взрыву.

- 4) Если внешняя батарея на другом автомобиле, пустите его двигатель и дайте ему работать на умеренных оборотах.
- 5) Запустите двигатель автомобиля с разряженной батареей.
- 6) Снимите вспомогательные провода в обратной соединению последовательности.

БУКСИРОВКА

Если Ваш автомобиль необходимо буксировать, обратитесь в специализированную службу сервиса, которая оказывает такие услуги. Ваш дилер может дать Вам на этот счет исчерпывающие инструкции.

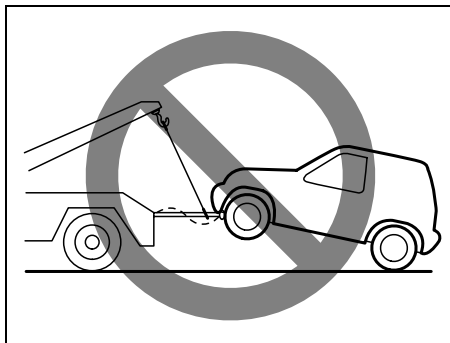

54G587

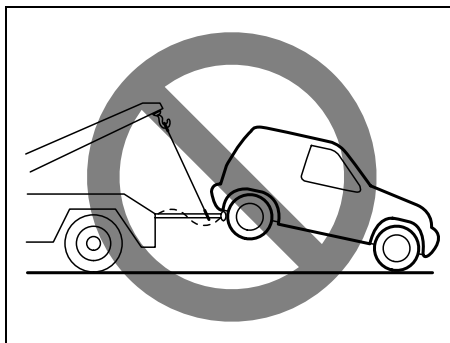

64J236

⚠ ПРЕДУПРЕЖДЕНИЕ

Во избежание аварии и повреждения Вашего автомобиля при буксировке, действуйте согласно указаниям, которые приведены ниже.

⚠ ПРЕДУПРЕЖДЕНИЕ

При буксировке всегда следует пользоваться предохранительной цепью.

ПРЕДОСТЕРЕЖЕНИЕ

Во избежание аварии и повреждения Вашего автомобиля при буксировке, применяйте надлежащее оборудование и правильные способы буксировки.

Буксировка неисправного автомобиля

Буксировку неисправного автомобиля можно осуществлять буксирным тягачом с вывешенными передними колёсами, в соответствии с приведенными ниже инструкциями.

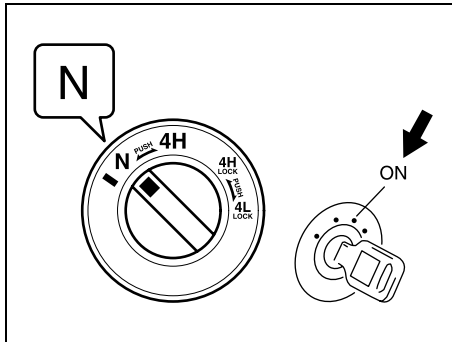

64J147

ПРИМЕЧАНИЕ:

Если ваш автомобиль оснащен переключателем управления раздаточной коробкой, у него исправно рулевое управление и трансмиссия, и заводится двигатель, автомобили можно буксировать в соответствии с указаниями, данными в разделе «Буксировка Вашего автомобиля с не вывешенными колёсами».

Передние колёса вывешены

Автомобиль можно буксировать буксирным тягачом, вывешивая передние колёса, а задние установив на буксирную тележку.

Передние колёса вывешены (все модели)

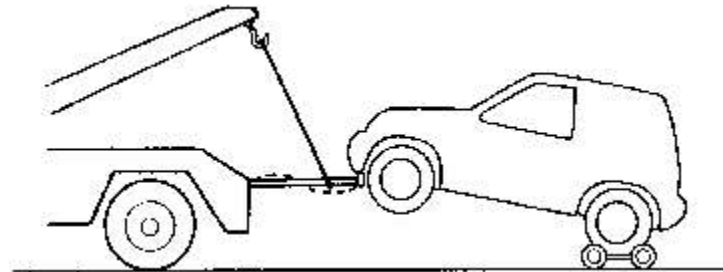

65D098

УСТРАНЕНИЕ НЕИСПРАВНОСТЕЙ

Если не работает стартер

- 1) Поверните ключ зажигания в положение «START» включив фары, чтобы определить состояние аккумулятора. Если свет ослабнет или погаснет совсем, аккумулятор разряжен, либо это говорит о плохом контакте клемм. Зарядите аккумулятор и проверьте его клеммы.
- 2) Если фары светят ярко, проверьте предохранители. Если при этом причина неисправности не выясняется, может иметь место серьезная неполадка. Обратитесь к дилеру SUZUKI.

Если "залиты" свечи

Слишком богатая смесь может затруднить запуск двигателя. Нажмите педаль акселератора до конца и удерживайте её в таком положении при прокручивании двигателя. (Не включайте стартер в течение каждой прокрутки более чем на 15 секунд)

Если двигатель перегрелся

В сложных дорожных условиях двигатель может периодически перегреваться. Если указатель температуры двигателя показывает перегрев во время движения:

- 1) Выключите кондиционер (если установлен).
- 2) Остановите автомобиль в безопасном месте.

- 3) Дайте двигателю поработать несколько минут на холостом ходу, пока стрелка указателя температуры двигателя не вернется в зону между «Н» и «С».

⚠ ПРЕДУПРЕЖДЕНИЕ

Если Вы увидите или услышите выход пара, остановитесь в безопасном месте, заглушите двигатель и дайте ему остыть. Капот открывайте, когда пар уже не виден и не слышен; проверьте, кипит ли ещё охлаждающая жидкость. Если да, то перед дальнейшими действиями подождите, пока кончится кипение.

Если температура не падает до нормальных значений

- 1) Выключите двигатель, проверьте, не повреждены и не проскальзывают ли ремень и шкивы привода насоса охлаждающей жидкости. Если да, отремонтируйте;
- 2) Проверьте уровень жидкости в бачке. Если он ниже отметки "LOW", посмотрите, нет ли утечек у радиатора, насоса, шлангов радиатора и отопителя. Если найдётся утечка - возможная причина перегрева - не запускайте двигатель, пока не устраните её;
- 3) Если утечек нет, осторожно добавьте жидкость в бачок и затем в радиатор, если

это необходимо (см. "Охлаждающая жидкость двигателя" в разделе "ОСМОТР И ТЕХОБСЛУЖИВАНИЕ").

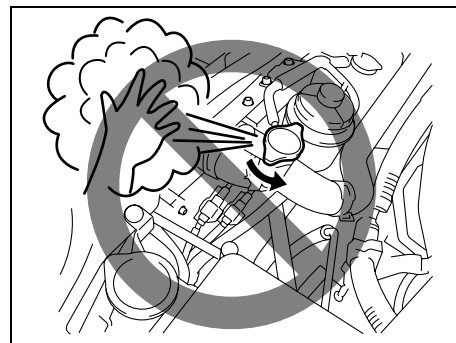

64J235

⚠ ПРЕДУПРЕЖДЕНИЕ

- Когда охлаждающая жидкость горячая, открывать пробку радиатора опасно, поскольку кипящая жидкость и пар могут под давлением вырваться из-под нее. Пробку можно снять только после того, как жидкость остынет.
- Во избежание травм держите руки, одежду, инструменты и другие предметы подальше от лопасти вентилятора двигателя и, если есть, кондиционера. Эти вентиляторы могут автоматически включаться без предупреждения.

УХОД ЗА КУЗОВОМ АВТОМОБИЛЯ

Предотвращение коррозии	9-1
Чистка и мойка автомобиля	9-2

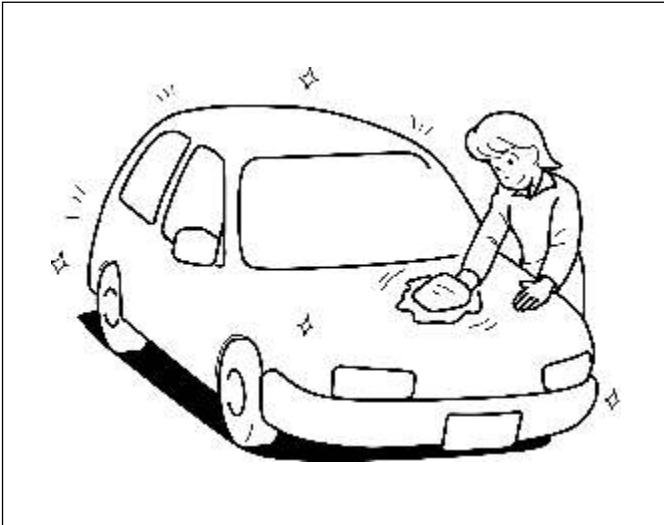

60G412

ПРЕДОТВРАЩЕНИЕ КОРРОЗИИ

Хороший уход за автомобилем очень важен для его защиты от коррозии. Ниже даются советы по уходу за автомобилем с целью предотвращения коррозии. Тщательно изучите их.

Информация о коррозии

Общие причины возникновения коррозии

1. Скопление дорожной соли, грязи, влаги или химикатов в труднодоступных местах нижней части автомобиля.
2. Царапины, сколы и др. повреждения лакокрасочного покрытия, вызванные ударами предметов, камней, гравия, песчинок и др.

Условия окружающей среды, способствующие коррозии

1. Коррозию металла ускоряют дорожная соль, химикаты против пыления, морской воздух и промышленные выбросы.
2. Высокая влажность воздуха ускоряет коррозию, особенно если температура чуть выше точки замерзания.
3. Длительное воздействие влаги в определённых местах кузова вызывает коррозию, хотя остальной кузов совершенно сухой.
4. Высокая температура ускоряет коррозию в непросыхающих местах, вентиляция которых затруднена.

Следовательно, Ваш автомобиль, особенно его нижнюю часть, надо содержать по возможности сухим и чистым. Также важно не медля ремонтировать любые повреждения краски и защитных покрытий.

Предотвращение коррозии

Мойте Ваш автомобиль почаще

Наилучший способ сохранения хорошего вида Вашего автомобиля и предотвращения коррозии - это содержать его чистым путём частой мойки. Мойте Ваш автомобиль по крайней мере один раз зимой и один раз по её окончании. Содержите Ваш автомобиль, особенно его нижнюю часть, как можно сухим и чистым. Если Вы часто ездите по обработанным солью дорогам, то Вы должны мыть автомобиль по крайней мере раз в месяц. Если вы живёте вблизи моря, мойте автомобиль круглый год не менее раза в месяц. О мойке автомобиля прочитайте на стр. 9-3.

Удаляйте загрязнения

Соль, химикаты, жидкий битум или смола, соки растений, помёт птиц и промышленные выбросы портят отделку Вашего автомобиля, если их не смыть. Как можно быстрее удаляйте такие загрязнения. Если они смываются плохо, пользуйтесь моющими средствами. Перед применением убедитесь, что выбранное вами средство само не вредит поверхности и подходит для очистки. Строго следуйте инструкции изготовителя.

ПРЕДУПРЕЖДЕНИЕ

Мусор может застрять между топливным баком и его защитным листом. Периодически следует удалять любой чужеродный материал, скопившийся там, поскольку он создает опасность пожара.

Ремонт повреждённого покрытия

Осмотрите автомобиль после поездки, чтобы найти возможные повреждения лакокрасочного покрытия. Найдя сколы или царапины, не медля закрасьте их, чтобы устранить очаги коррозии. Если краска содрана или процарапана до металла, обратитесь к специалистам по ремонту кузова.

Содержите салон и багажник в чистоте

Влага, сор и грязь, скопившиеся под ковриками, могут стать причиной коррозии. Время от времени смотрите под коврики и содержите эти места сухими и чистыми. Если Вы ездите по проселку или в мокрую погоду, проверять нужно чаще. Химикаты, удобрения, чистящие средства, соли и т.д. - сильные активаторы коррозии. Их надо перевозить в надёжно закрываемых ёмкостях. При расплёскивании или утечке уберите и высушите это место немедленно.

Фартуки, защищающие от грязи и гравия
Фартуки защищают Ваш автомобиль, особенно, если Вы часто ездите по гравийным или обработанным солью дорогам. Наилучшими являются полномерные фартуки, как можно меньше отстоящие от поверхности дороги. Крепление фартуков должно быть коррозионноустойчивым. Информацию о фартуках можно получить у официального дилера SUZUKI.

Держите Ваш автомобиль в сухом, хорошо вентилируемом месте

Не паркуйте автомобиль во влажных, плохо вентилируемых местах. Если Вы часто моете автомобиль в гараже или часто въезжаете туда в мокрую погоду, в гараже может быть очень сыро. Повышенная влажность в гараже может ускорить коррозию. Мокрый автомобиль может корродировать даже в отапливаемом, но плохо вентилируемом гараже.

⚠ ПРЕДУПРЕЖДЕНИЕ

Не применяйте противокоррозионные составы вблизи элементов выхлопной системы, например, каталитического нейтрализатора, выхлопных труб и т. д. - во избежание пожара.

ЧИСТКА И МОЙКА АВТОМОБИЛЯ



76G044S

⚠ ПРЕДУПРЕЖДЕНИЕ

Не применяйте для внутренней и наружной очистки автомобиля огнеопасные растворители (разбавители лаков, бензин, бензол) или высокоэффективные бытовые моющие средства и отбеливатели. Они могут причинить вред здоровью или вызвать повреждение автомобиля.

Очистка салона

Виниловая обивка

Подготовьте раствор мягкого мыла или другого слабого моющего средства в тёплой воде. Намочите обивку раствором с помощью губки или мягкой ткани и оставьте на несколько минут, чтобы грязь растворилась. Протрите поверхность чистой влажной тряпкой для удаления грязи и раствора мыла. Если грязь не отошла полностью, повторите процедуру.

Тканевая обивка

Уберите приставшую грязь пылесосом. Потрите пятна чистой тряпкой, смоченной раствором мягкого мыла. Для удаления мыла потрите эти же места тряпкой, смоченной чистой водой. Повторяйте процедуру до удаления пятна; для трудновыводимых пятен применяйте пятновыводители. При использовании их соблюдайте инструкцию производителя.

Ремень безопасности

Ремень безопасности мойте с помощью мягкого мыла и воды. Не применяйте отбеливающие средства или красители. Они могут ослабить ткань ремней.

Виниловые коврики

Обычную грязь можно смыть с помощью воды и мягкого мыла. Используйте щётку. После отделения грязи хорошо сполосните коврик водой и высушите его в тени.

УХОД ЗА КУЗОВОМ АВТОМОБИЛЯ

Ковры

Насколько возможно, удалите грязь и песок пылесосом. Потрите пятна чистой тряпкой, смоченной раствором мягкого мыла. Для удаления мыла потрите эти же места тряпкой, смоченной чистой водой. Повторяйте процедуру до удаления пятна; для трудно-выводимых пятен используйте чистящее средство для ковров. Строго соблюдайте при этом инструкцию производителя.

Уход за наружной поверхностью

ПРЕДОСТЕРЕЖЕНИЕ

Очень важно содержать автомобиль в чистоте. Если не заботиться об этом, то лакокрасочное покрытие будет выцветать и части кузова начнут корродировать.

Мойка



60B212S

⚠ ПРЕДУПРЕЖДЕНИЕ

- Никогда не мойте и не вощите кузов автомобиля при работающем двигателе.
- При мойке низа кузова и колесных ниш одевайте перчатки и рубашку с длинными рукавами, чтобы не порезаться об острые кромки деталей.
- После мойки автомобиля, перед тем как начать движение, проверьте эффективность тормозов.

При мойке автомобиля придерживайтесь следующих правил.

1. Смывайте с низа кузова и из колёсных ниш сильной, обильной струёй воды всю грязь.

ПРЕДОСТЕРЕЖЕНИЕ

- При мойке автомобиля нельзя применять воду с температурой выше 80°C. Она испортит пластмассовые детали.
- Чтобы не повредить элементы двигателя не мойте подкапотное пространство струей воды под давлением.

2. Смывайте загрязнения с поверхности кузова проточной водой. Используйте мягкую губку или щётку, но не материалы, могущие поцарапать краску и пластиковые детали. Будьте осторожны при мойке фар их наружная поверхность также пластиковая.

ПРЕДОСТЕРЕЖЕНИЕ

Чтобы избежать повреждения поверхностей не применяйте моющие средства и не пытайтесь стереть грязь не смывая ее большим количеством воды.

3. Вымойте всю поверхность кузова губкой или мягкой тканью, смоченной раствором мягкого моющего средства или автошампуня. Чаше окунайте губку или ткань в раствор.

ПРЕДОСТЕРЕЖЕНИЕ

Используя моющие средства для автомобилей, соблюдайте инструкции производителя. Не применяйте сильные бытовые моющие средства или хозяйственное мыло.

4. После полного удаления грязи смойте моющее средство проточной водой.
5. После ополаскивания протрите кузов влажной замшей или тканью и дайте ему высохнуть в тени.
6. Тщательно осмотрите кузов - нет ли на нем повреждений лакокрасочного покрытия. При обнаружении повреждении краски закрасьте эти места так:
 - а) Зачистите повреждённые места и дайте им высохнуть,
 - б) Размешайте ремонтную краску и с помощью тонкой кисточки аккуратно закрасьте повреждённые места,
 - в) Дайте краске полностью высохнуть.

Полировка

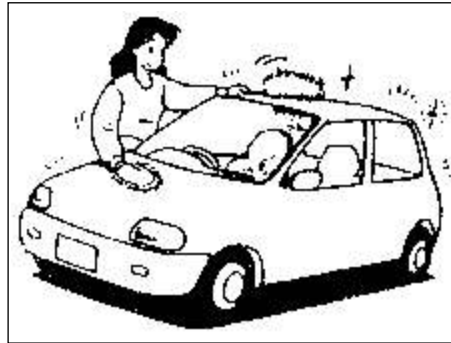

60B211S

После мойки автомобиля рекомендуется натереть его автовоском и отполировать для дополнительной защиты и придания красоты лакокрасочному покрытию.

- Используйте автовоск и средства для полировки только высокого качества.
- При использовании автовоска и полировочных средств строго соблюдайте инструкции производителя.

ОБЩИЕ СВЕДЕНИЯ

Идентификация автомобиля.	10-1
Расход топлива (для Европы)	10-2

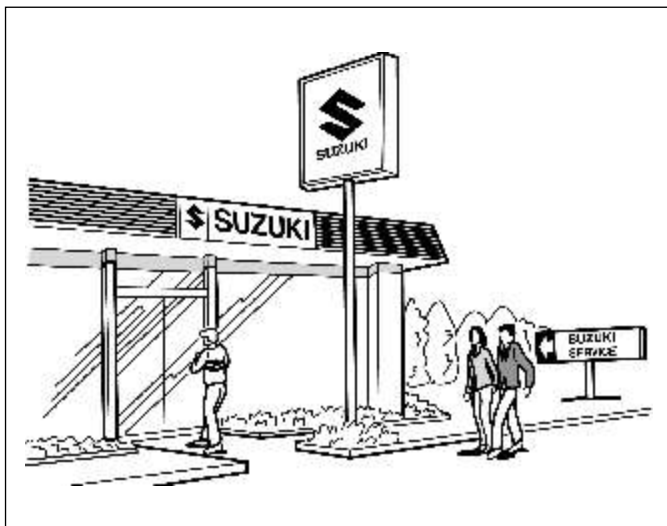

54G072

ОБЩИЕ СВЕДЕНИЯ

ИДЕНТИФИКАЦИЯ АВТОМОБИЛЯ

Номер шасси

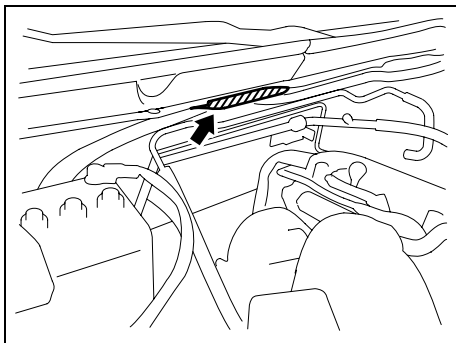

64J197

ПРИМЕР (Для отдельных моделей)



60G152

Заводской номер шасси выбит на элементе шасси, как показано на рисунке. Номера шасси и (или) двигателя используются при регистрации автомобиля, а также как информация для заказа запасных частей. Сообщение представителю SUZUKI идентификационных номеров автомобиля поможет ему лучше обслужить Вас. Если номер на шасси трудно читается, Вы можете найти его и на заводской табличке.

Номер двигателя

Кроме двигателей с рабочим объемом 3,2 л.

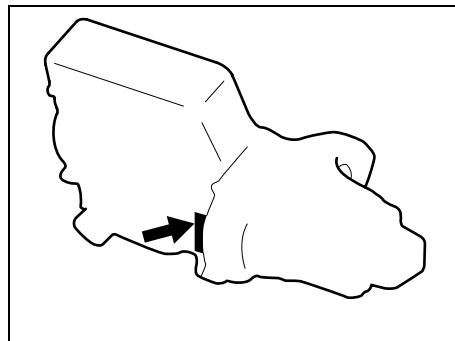

64J230

Для двигателей с рабочим объемом 3,2 л.

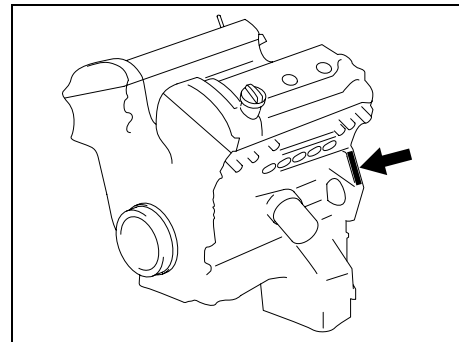

79K060

Заводской номер двигателя выбит на блоке цилиндров, см. рисунок.

**РАСХОД ТОПЛИВА
(для Европы)**

МКП : Механическая коробка передач
АКП : Автоматическая коробка передач

		1.6 л	2.0 л	2.4 л		3.2 л
				3-х дверн.	5-и дверн.	
В городе (л/100 км) / CO ₂ (г/км)	МКП	10.2/243	10.6/251	11.3/262	11.4/264	—
	АКП	—	11.2/265	11.9/276	12.5/290	14.4/335
За городом (л/100 км) / CO ₂ (г/км)	МКП	7.1/167	7.1/169	7.4/171	7.6/175	—
	АКП	—	7.5/178	8.0/186	8.1/187	8.3/193
Смешанный (л/100 км) / CO ₂ (г/км)	МКП	8.2/195	8.4/199	8.8/205	9.0/208	—
	АКП	—	8.9/210	9.4/219	9.7/225	10.6/245

ПРИМЕЧАНИЕ:

Поскольку приведенные данные получены в экспериментальных условиях, фактический расход топлива будет отличаться от них.

ТЕХНИЧЕСКИЕ ХАРАКТЕРИСТИКИ

ПРИМЕЧАНИЕ:

Технические характеристики автомобиля могут быть изменены без предварительного уведомления.

МКП: Механическая коробка передач
АКП: Автоматическая коробка передач

РАЗМЕРЫ (мм)		3-х дверн.	5-и дверн.
Общая длина		3865 – 4150 (152.2 – 163.4)	4300 – 4575 (169.3 – 180.1)
Общая ширина		1810 (71.3)	←
Общая высота	Шины 215	1685 (66.3)	←
	Шины 225	1695 (66.7)	←
Колесная база		2440 (96.1)	2640 (103.9)
Колея	передняя	1540 (60.6)	←
	задняя	1570 (61.8)	←
Дорожный просвет	Шины 215	190 (7.5)	←
	Шины 225	200 (7.9)	←

МАССА (нагрузка), кг		3-х дверн.	5-и дверн.
Масса снаряженного автомобиля		1405 – 1539 (3097 – 3393)	1533 – 1753 (3380 – 3865)
Номинальная полная масса автомобиля		1830 – 1890 (4034 – 4167)	2070 – 2170 (4563 – 4756)
Номинальная полная нагрузка на ось	передняя	850 – 970 (1874 – 2138)	1050 (2315)
	задняя	1090 (2403)	1210 (2668)

ТЕХНИЧЕСКИЕ ХАРАКТЕРИСТИКИ

ДВИГАТЕЛЬ

DOHC - два верхних распредвала

Двигатель		1.6 л	2.0 л	2.4 л	3.2 л
Модель		M16A (16V DOHC)	J20A (16V DOHC)	J24B (16V DOHC)	N32A (24V DOHC)
Число цилиндров		4	4	4	6
Диаметр цилиндра (мм)		78.0	84.0	92.0	89.0
Ход поршня (мм)		83.0	90.0	90.0	85.6
Рабочий объём (см ³)		1586	1995	2393	3195
Степень сжатия	Бензин с высоким октановым числом	10.5 : 1	10.5 : 1	10.0 : 1	10.0 : 1
	Обычный бензин	9.0 : 1	9.5 : 1	10.0 : 1	10.0 : 1

ЭЛЕКТРООБОРУДОВАНИЕ

Электрооборудование			
Стандартные свечи зажигания	Иридиевые свечи (для Европы)	1.6 л	NGK IFR6J11 (рекомендуется)
		2.0 л	NGK IFR5J11 (рекомендуется)
		2.4 л	NGK SILFR6A11 (рекомендуется)
	Если иридиевые свечи зажигания имеются в продаже, их можно использовать и вне Европы		
	Никелевые свечи (кроме Европы)	3.2 л	AC DELCO 41-990 (рекомендуется)
Аккумуляторная батарея	1.6 л	12В 38В20L 28Ач/5час. или 55В24L 36Ач/5час.	
	2.0 л	12В 55D23L 48Ач/5час (или 75D23L 52Ач/5час. для суровых климатических условий)	
	2.4, 3.2 л	12В 95D26L 63Ач/5час.	
Предохранители		См. раздел "ОСМОТР И ТЕХОБСЛУЖИВАНИЕ"	

СВЕТОВЫЕ ПРИБОРЫ

Для 3-х дверной модели

Наименование		Мощность	Обозначение лампы
Фары		12В 55/60Вт	H4
Противотуманные фары		12В 55Вт	H11
Указатели поворота	передние	12В 21Вт	WY21W
	задние	12В 21Вт	PY21W
Боковые указатели поворотов		12В 5Вт	WY5W
Передний габаритный свет		12В 5Вт	W5W
Задний габаритный свет/стоп-сигнал		12В 21/5Вт	P21/5W
Освещение номерного знака		12В 5Вт	W5W
Фонарь заднего хода		12В 18Вт	W16W
Задние противотуманные фонари		12В 21Вт	P21W
Верхний повторитель стоп-сигнала		12В 5Вт	W5W
Освещение проема двери		12В 5Вт	–
Освещение салона		12В 10Вт	–
Освещение багажного отделения		12В 5Вт	W5W

ТЕХНИЧЕСКИЕ ХАРАКТЕРИСТИКИ

Для 5-ти дверной модели

Наименование			Мощность	Обозначение лампы
Фары	Ближний свет	галогенные	12В 55Вт	H7
		газоразрядные	12В 35Вт	D2S
	Дальний свет		12В 60Вт	HB3
Противотуманные фары			12В 55Вт	H11
Указатели поворота		передние	12В 21Вт	WY21W
		задние	12В 21Вт	WY21W
Боковые указатели поворотов			12В 5Вт	WY5W
Передний габаритный свет			12В 5Вт	W5W
Задний габаритный свет/стоп-сигнал			12В 21/5Вт	W21/5W
Освещение номерного знака			12В 5Вт	W5W
Фонарь заднего хода			12В 21Вт	W21W
Задние противотуманные фонари			12В 21Вт	W21W
Верхний повторитель стоп-сигнала			12В 5Вт	W5W
Освещение проема двери			12В 5Вт	-
Освещение салона	Штурманский свет		12В 8Вт	-
	Центральная подсветка		12В 10Вт	-
	Задняя подсветка		12В 10Вт	-
Освещение багажного отделения			12В 5Вт	W5W

КОЛЕСА И ПОДВЕСКА

Размеры шин	225/70R16, 225/65R17, (215/70R16), 225/60R18		
Размеры обода	Шины 225/70R16, (215/70R16): 16 x 6 1/2J (стальной и алюминиевый) 225/60R18: 18 x 7J (алюминиевый) Шины 225/65R17: 17 x 6 1/2J (алюминиевый)		
Давление в шинах	Информация о давлении в шинах приведена в табличке, закрепленной на стойке кузова у замка водительской двери.		
	При буксировке прицепа:		
	Передние	3-х дверн.	220 кПа (2.20 кг/см ²)
		5-ти дверн.	240 кПа (2.40 кг/см ²)
Задние		280 кПа (2.80 кг/см ²)	
Рекомендуемые цепи противоскольжения (для Европы)	225/70R16, 225/65R17: 43390-65J00 (Номер оригинального аксессуара SUZUKI) или с размерами звена цепи: 15мм (макс.) x 15мм (макс.) (215/70R16): с размерами звена цепи: 25мм (макс.) x 25мм (макс.) 225/60R18: с размерами звена цепи: 15мм (макс.) x 15мм (макс.)		

ТЕХНИЧЕСКИЕ ХАРАКТЕРИСТИКИ

РУЛЕВОЕ УПРАВЛЕНИЕ

Схождение колёс	передние		0 ± 2 мм
	задние		6 ± 2 мм
Развал колёс	передние		$0^{\circ} 00'$
	задние		$-1^{\circ} 15' \pm 40'$
Продольный наклон оси поворота колеса	передние	3-х дверн.	$2^{\circ} 40'$
		5-ти дверн.	$2^{\circ} 30'$

ЗАПРАВОЧНЫЕ ОБЪЕМЫ (ПРИБЛИЗИТЕЛЬНЫЕ)

Охлаждающая жидкость (включая расширительный бачок)	1.6 л	6.9 л
	2.0 л, 2.4 л	7.3 л
	3.2 л	9.5 л
Топливный бак	3-х дверн.	55 л
	5-ти дверн.	66 л
Моторное масло (с заменой масляного фильтра)	1.6 л	4.2 л
	2.0 л	4.7 л
	2.4 л	4.8 л
	3.2 л	6.0 л
Трансмиссионное масло	МКП	1.9 л
	4-х ступенчатая АКП	2.5 л (при замене)
	5-ти ступенчатая АКП	3.0 л (при замене)
Масло в главных передачах	в передней	0.95 л
	в задней	0.8 л
Масло в раздаточной коробке	С переключателем режимов	1.5 л
	Без переключателя режимов	1.6 л

Declaration of Conformity in accordance with Directive 1999/5/EC (R&TTE Directive)

Manufacturer: Siemens VDO Automotive AG
Body & Chassis Electronics

Address: Dep. SV C BC P2 RF TG
Siemensstrasse 12
D-93055 Regensburg
Germany

Product type designation: 5WK4 9182 and 5WK4 9181

Intended use: Vehicle Immobilisation system

The product mentioned above complies with the essential requirements and other relevant provisions of Directive 1999/5/EC, when used for its intended purpose:

Health and safety pursuant to §3.1.a: *Applied standard(s):*
EN 60950:2000

Electromagnetic compatibility pursuant to § 3.1.b: *Applied standard(s):*
EN 301 489-1,-3: V1.4.1 (2002-08)

Efficient use of spectrum pursuant to § 3.2: *Applied standard(s):*
EN 300 330-1: V1.3.2 (2002-12)

The following marking applies to the above mentioned product:



Siemens VDO Automotive AG
Regensburg, 2004-L8-28

J.F. Tarabbi
Jean-Francois Tarabbi
Executive Vice President
Body & Chassis Electronics
Operations

N. Müller
Norbert Müller
Vice President
Wireless Products and Modules

DECLARATION of CONFORMITY

We, MITSUBISHI ELECTRIC CORPORATION, HIMEJI WORKS of the above address, hereby declare, at our sole responsibility, that the following product conforms to the Essential Requirements of the Radio and Telecommunications Terminal Equipment Directive 1999/5/EC in accordance with the tests conducted to the appropriate requirements of the relevant standards, as listed herewith.

Product : Immobilizer System

Model/ Type Number : IMD413-01

Directive and Standards used : Radio : EN 300 330-1 V1.3.2 (12-2002)
: EN 300 330-2 V1.1.1 (06-2001)
EMC : EN 301 489-1 V1.4.1 (08-2002)
: EN 301 489-3 V1.4.1 (08-2002)
Safety : FN 60065; 1998

Year of affixing CE marking : 2005



Signature : *K. Kobuchi*

Name : Kazuhiro Kobuchi

Position : Manager, Chassis Control Engineering Group 6
Electronic Control Engineering Dept.

Date : March 28, 2005

DECLARATION of CONFORMITY

We, **Calsonic Kansei Corp.** hereby declare, at our sole responsibility, that the following product conforms to the Essential Requirements of the Radio and Telecommunications Terminal Equipment Directive 1999/5/EC in accordance with the tests conducted to the appropriate requirements of the relevant standards, as listed herewith.

Product: Controller of Intelligent Key System (Keyless Start System)

Model/ Type Number: S62J1

Year of affixing CE marking: 2004

DECLARATION of CONFORMITY

We, **Calsonic Kansei Corp.** hereby declare, at our sole responsibility, that the following product conforms to the Essential Requirements of the Radio and Telecommunications Terminal Equipment Directive 1999/5/EC in accordance with the tests conducted to the appropriate requirements of the relevant standards, as listed herewith.

Product: Key of Intelligent Key System (Keyless Start System)

Model/ Type Number: TS001

Year of affixing CE marking: 2004

DECLARATION of CONFORMITY

We, **Calsonic Kansei Corp.** hereby declare, at our sole responsibility, that the following product conforms to the Essential Requirements of the Radio and Telecommunications Terminal Equipment Directive 1999/5/EC in accordance with the tests conducted to the requirements of the relevant standards, as listed herewith.

Product: Transmitter of Keyless Entry System

Model/ Type Number: TS002

Year of affixing CE marking: 2004

DECLARATION of CONFORMITY

We, **Calsonic Kansei Corp.** hereby declare, at our sole responsibility, that the following product conforms to the Essential Requirements of the Radio and Telecommunications Terminal Equipment Directive 1999/5/EC in accordance with the tests conducted to the appropriate requirements of the relevant standards, as listed herewith.

Product: Receiver of Keyless Entry System

Model/ Type Number: R62J1

Year of affixing CE marking: 2004

DECLARATION of CONFORMITY







We, **Calsonic Kansei Corp.** of the above address, hereby declare, at our sole responsibility, that the following product conforms to the Essential Requirements of the Radio and Telecommunications Terminal Equipment Directive 1999/5/EC in accordance with the tests conducted to the appropriate requirements of the relevant standards, as listed herewith.

Product: Receiver of Keyless Entry System

Model/ Type Number: R51K0

Year of affixing CE marking: 2007

ЗНАЧЕНИЕ СИМВОЛОВ НА АККУМУЛЯТОРЕ

	Не курить, не работать с открытым пламенем, не допускать искрения		Аккумуляторная кислота
	Оберегайте глаза		Выполняйте требования инструкции по эксплуатации
	Храните в недоступном для детей месте		Взрывоопасный газ

SUZUKI MOTOR CORPORATION

Оригинал:
Suzuki Grand Vitara Owner's Manual
(№ 99011-78KM0-01E)

Русское издание:
РУКОВОДСТВО ПО ЭКСПЛУАТАЦИИ
SUZUKI GRAND VITARA
(№ 99011-78KM0-01R)

© SUZUKI MOTOR CORPORATION
Июль 2008

ДАННЫЕ ДЛЯ СТАНЦИИ ТЕХОБСЛУЖИВАНИЯ

Рекомендуемое топливо:

См. стр. 1-1

Рекомендуемое моторное масло:

Классификация API: SG, SH, SJ, SL или SM

Вязкостные характеристики:

для двигателей 1.6л и 2.4л: SAE **0W-20**, 5W-30,
10W-30, 10W-40

для двигателей 2.0л и 3.2л: SAE **5W-30**, 10W-30,
10W-40, 15W-40

Подробнее см. главу “Моторное масло и масляный
фильтр” в разделе “ОСМОТР И ТЕХНИЧЕСКОЕ
ОБСЛУЖИВАНИЕ”.

Жидкость для гидропривода тормозов и сцепления:

DOT3 или SAE J1703

Масло для автоматической коробки передач:

Suzuki ATF 3317 или Mobil ATF 3309

Давление в холодных шинах:

См. наклейку “Давление воздуха в шинах” у замка
на стойке водительской двери.



99011-78KM0-01R

SUZUKI MOTOR CORPORATION Part No. 99011-78KM0-01R Июль, 2008

Отпечатано в России