

МОДЕРН

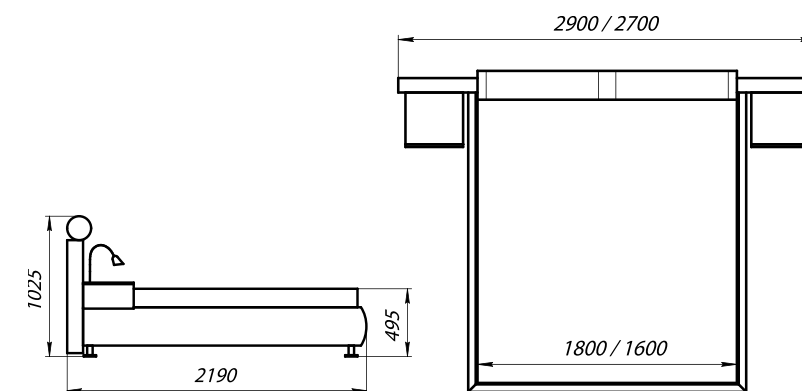

# ANGELO

Трансформирующийся подголовник со съемным чехлом.  
 Навесные прикроватные тумбочки со встроенными светильниками  
 и стеклянной столешницей.  
 Хромированные ножки круглого сечения.  
 Ящик для постельных принадлежностей.  
 Подъемный механизм на газовых амортизаторах.





# AVELIA

Оригинальный лаконичный дизайн с бортами по периметру. Простоту формы изголовья компенсирует богатая фактура страусиной кожи и декоративная строчка в центре. Ящик для постельных принадлежностей. Подъемный механизм на газовых амортизаторах.

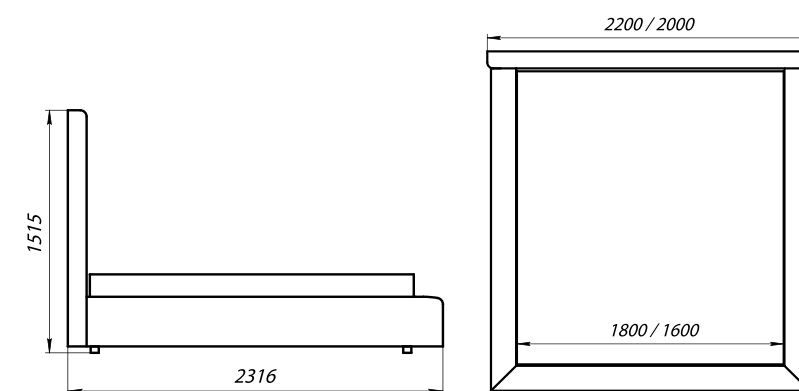



# BALI

Красивое высокое изголовье с простежкой камнями Swarovski или пуговицами.  
 Возможность менять высоту изголовья, крепить изголовье к стене.  
 Ящик для постельных принадлежностей.  
 Подъемный механизм на газовых амортизаторах.  
 Варианты отделки ножек – золото и серебро.

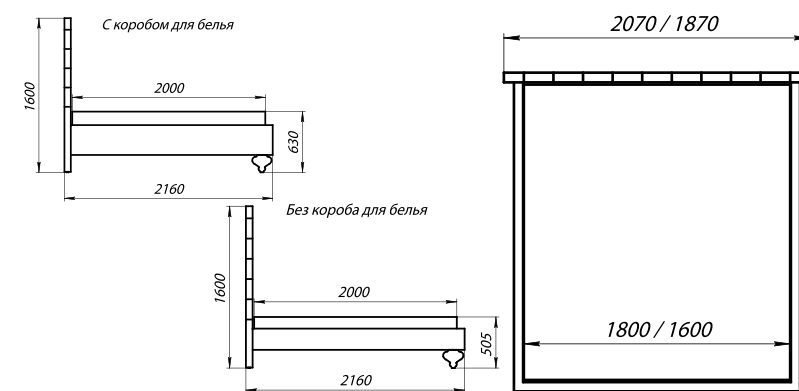



# BETINA

Простые лаконичные формы.  
Минимум деталей, функциональность и комфорт этой кровати добавят аскетичной изысканности в минималистичный интерьер спальни.  
Ящик для постельных принадлежностей.  
Подъемный механизм на газовых амортизаторах.  
Регулируемое изголовье с шарнирным механизмом.

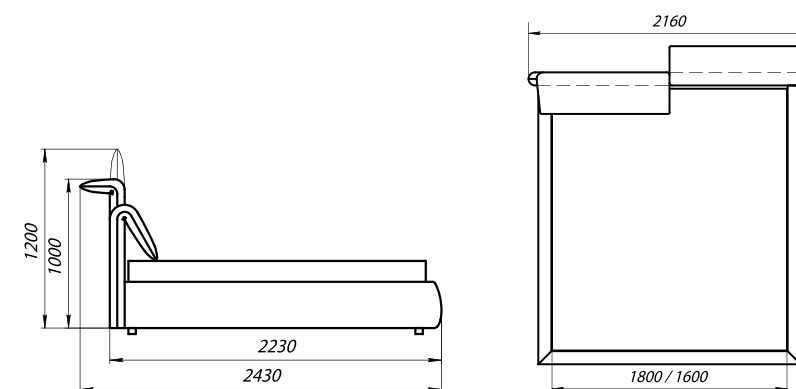



# CAPRI

Кровать достаточно аскетична. Отсутствие лишних деталей, строгость и простота декора таят в себе волевою решительность и утонченную изысканность. Простеганная спинка изголовья, утянута пуговицами.

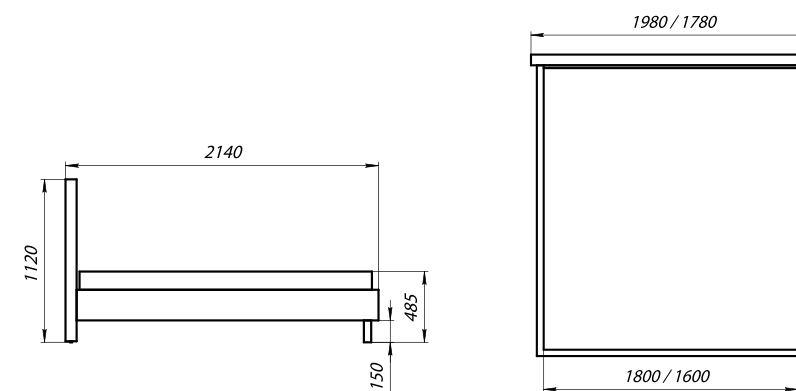



# CORNELIA

Эксклюзивный дизайн этой кровати создает в вашей спальне ощущение гиперкомфорта и уюта. Габаритная спинка с регулируемыми боковыми частями изголовья утянута легким квадратами с помощью мебельных пуговиц. В изголовье встроены светильники. Ящик для постельных принадлежностей. Подъемный механизм на газовых амортизаторах.

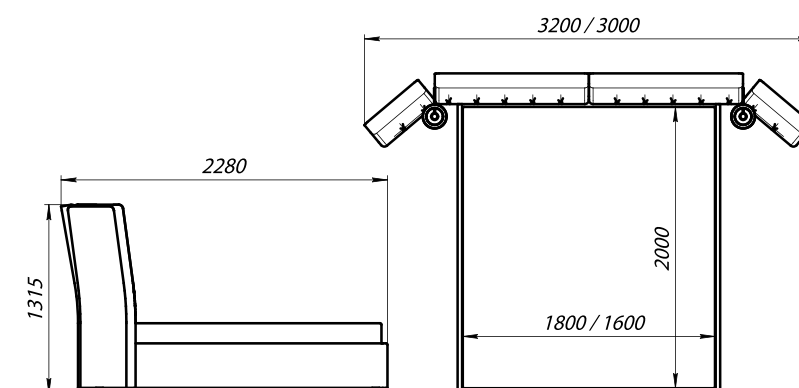



## CORNELIA 2

Эксклюзивный дизайн изголовья этой кровати-тахты в зависимости от обивочного материала может быть использован в разных интерьерах подростковых комнат от арт-деко и неоклассики до модерна. Высокие спинки утянуты легким квадратами с помощью мебельных пуговиц. В изголовье встроен светильник. Ящик для постельных принадлежностей. Подъемный механизм на газовых амортизаторах.

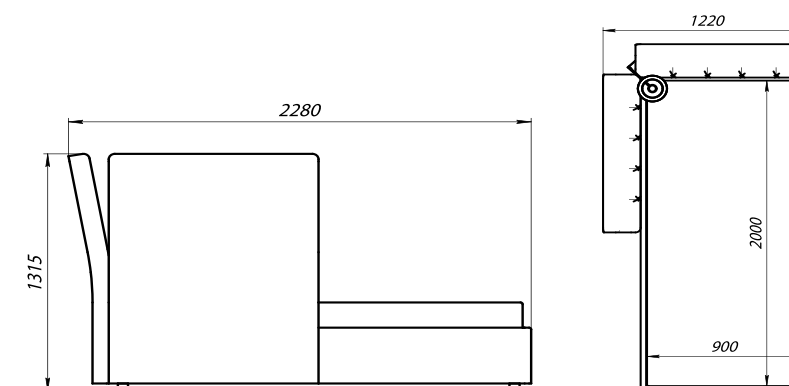





# CSENIA

Простые лаконичные формы кровати подкупают в первую очередь своей безупречностью.  
Мягкие формы изголовья, нежная кожа привораживает с первого взгляда, как экзотическая восточная красавица.  
Ящик для постельных принадлежностей.  
Подъемный механизм на газовых амортизаторах.

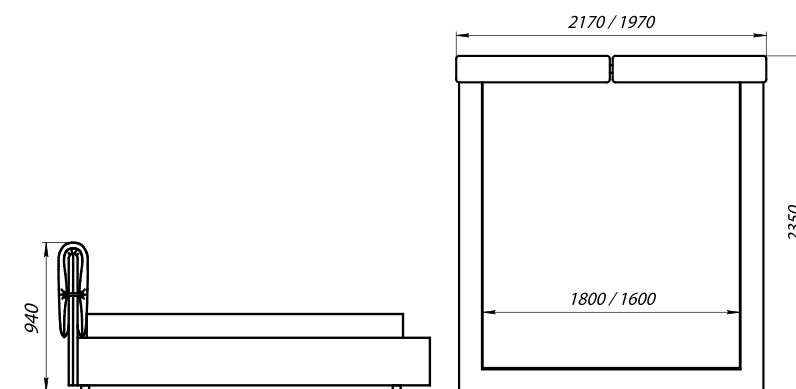



# DALI

Дизайн кровати не оставит равнодушным утонченный вкус  
 взыскательного эстета.  
 Модель гармонично сочетает динамику модерна и высочайшую  
 функциональность.  
 Эффектное соединение подъемных подушек изголовья  
 с хромированной трубой.  
 Вращающиеся стеклянные столики.  
 Изящные ночные светильники на гибкой ножке.  
 Хромированные ножки круглого сечения.  
 Ящик для постельных принадлежностей.

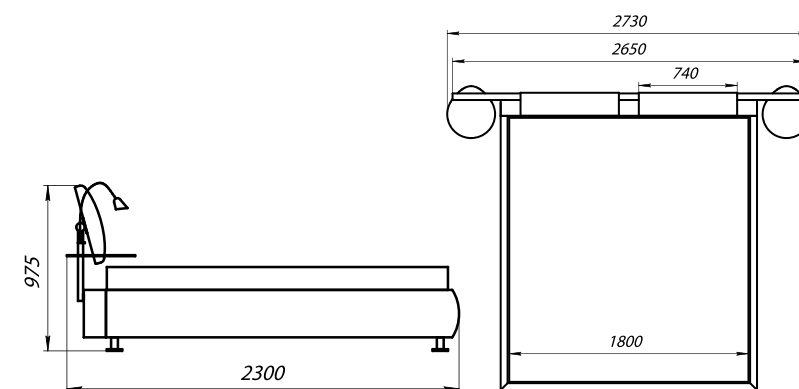



# FIJI

Уникальный дизайн, легкость форм, блеск обивочного материала этой кровати подойдут для стиля арт-деко.  
 А если переодеть эту же кровать в более спокойные цвета и фактуры, то она станет главной деталью современной спальни.  
 Высокое и широкое изголовье, состоящее из объемных квадратов.  
 Ящик для постельных принадлежностей.  
 Подъемный механизм на газовых амортизаторах.

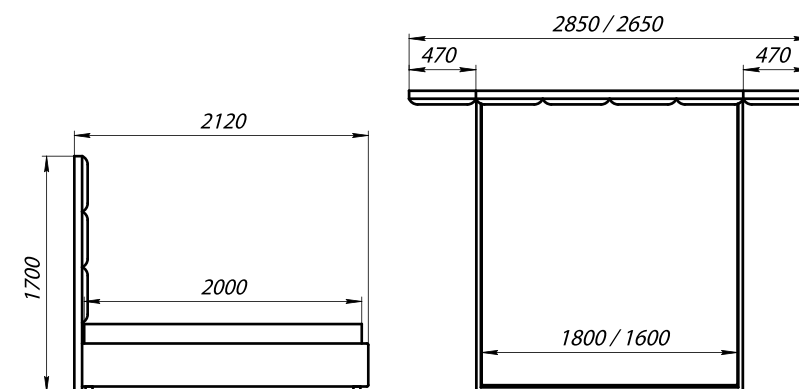



# TIBIA

Кровать для тех, кто хочет подчеркнуть свой статус и неординарный вкус.  
 Изысканная фантастическая форма спинки и короба кровати.  
 Массивные точеные лакированные ножки.  
 Ящик для постельных принадлежностей.  
 Подъемный механизм на газовых амортизаторах.

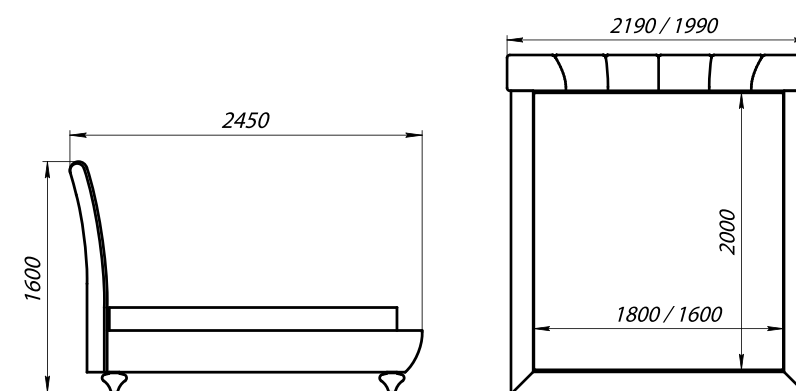

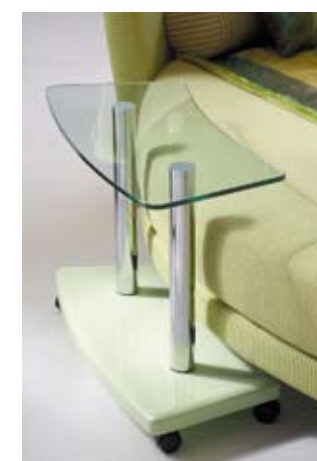

# FLIRT

Кровать в форме круга – это довольно нетривиально. Супер-дизайн и комфорт заставят вас ощутить себя в центре вселенной, навсегда застрахуют от скуки. Невысокое полукругом изголовье. Передвижные стеклянные столики на хромированных ножках. Изящные ночные светильники на гибкой ножке. Хромированные ножки круглого сечения.

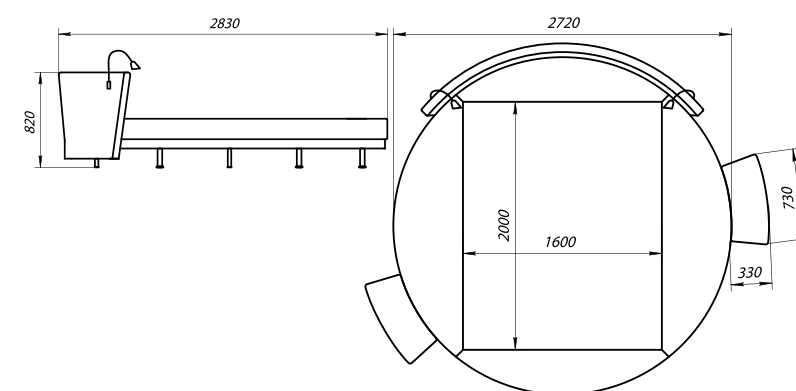

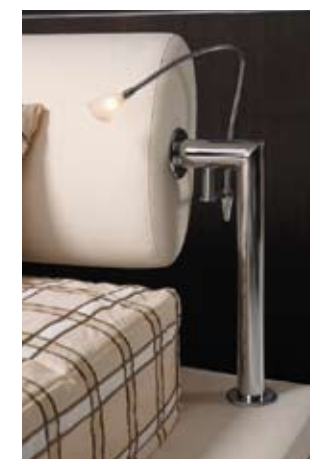

# ISABELLA

Современный дизайн кровати привлекает с первого взгляда. Элегантность линий, высокие грациозные ножки, мягкая эллипсообразная спинка, завершает картину ажурная изящность светильников.

Прикроватные тумбы строгих геометрических форм можно разместить как у изголовья, так и в любой другой точке широкой подиумной царги кровати.

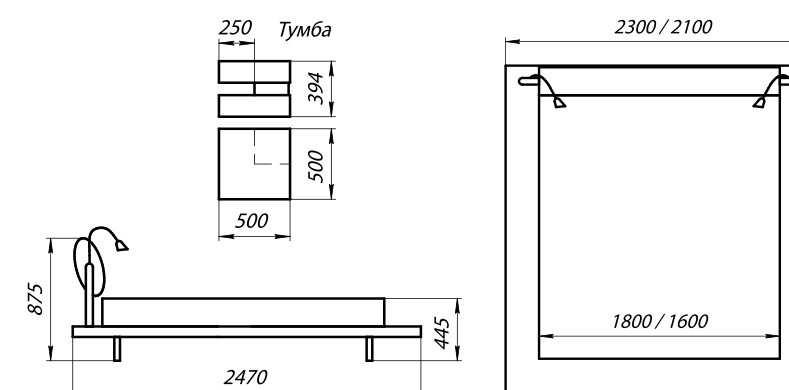



# NIKA

У этой кровати лаконичные безупречные формы. Красивая форма короба меняет пространство и превращается в декоративную отстрочку спинки, виртуозно играя на нюансах. Низкая мягкая спинка обтекаемой формы. Низкое спальное место. Короб трапециевидной обтекаемой формы. Ящик для постельных принадлежностей. Подъемный механизм на газовых амортизаторах.

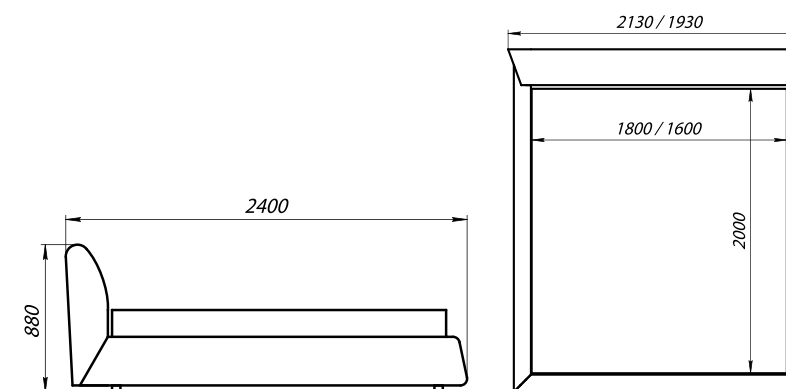



# OMEGA

Эксклюзивный дизайн этой кровати создает в вашей спальне ощущение гиперкомфорта и уюта.  
 Габаритная спинка с боковыми частями изголовья утянута легким квадратами с помощью мебельных пуговиц.  
 Ящик для постельных принадлежностей.  
 Подъемный механизм на газовых амортизаторах.

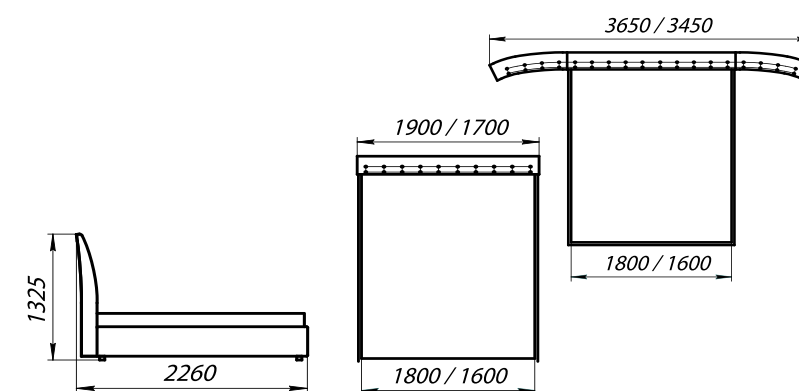





# PLAZA

Эта кровать для тех, кто хочет подчеркнуть свой статус и неординарный вкус.  
 Изысканная форма изголовья достигнута с помощью трехмерной контурной резки.  
 Ящик для постельных принадлежностей.  
 Подъемный механизм на газовых амортизаторах.

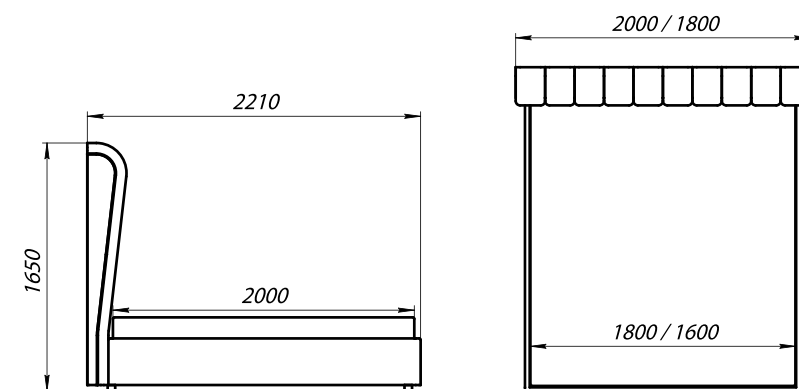



# PRADA

Восточный минимализм присутствует в каждой детали этой кровати. Низкое изголовье. Широкие подиумные царги кровати на металлическом каркасе, по которым можно ходить. Глянцевые полки-столики у изголовья. Низкое спальное место, высота которого обеспечена в основном за счет высоты матраса (рекомендовано размер 250-350мм). Стильная длинная скамья вдоль изножья на хромированных опорах квадратного сечения.

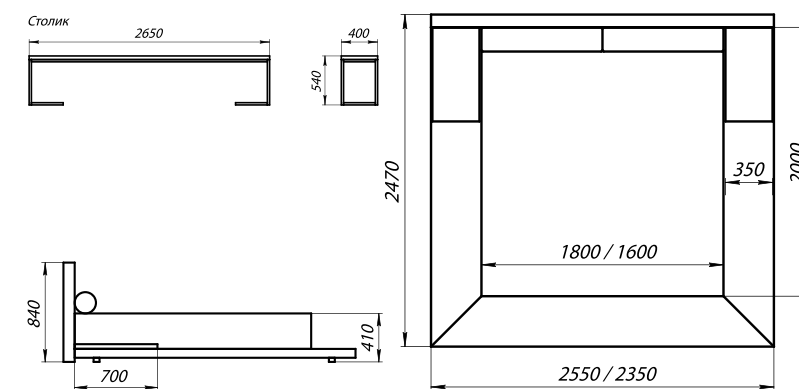



# ROBERTA

Простая форма изголовья и геометрический рисунок обивки этой кровати будут лучше всего смотреться в интерьере стиля модерн.  
Ящик для постельных принадлежностей.  
Подъемный механизм на газовых амортизаторах.

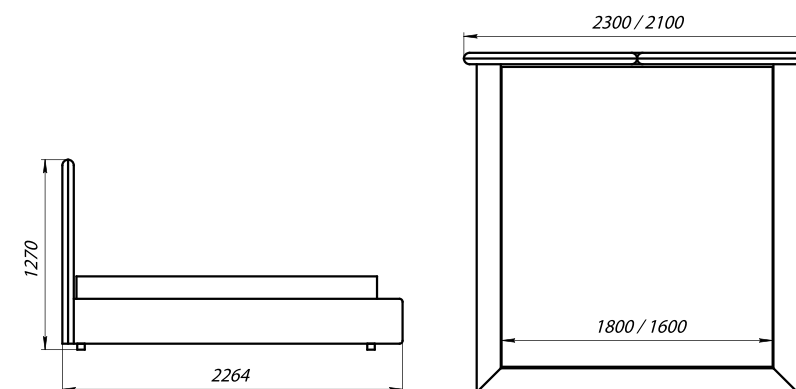



# SAVOY

Эксклюзивный дизайн этой кровати привораживает взгляд своими роскошными шелковыми одеяниями, обещающая истинное наслаждение от сна.  
 Габаритная спинка с изогнутыми боковыми частями изголовья утянута легкими ромбовидными утяжками и красиво отстрочена по сатиновой поверхности.  
 Лакированные столики на контрастной фигурной ножке.  
 Чехол короба тоже отстрочен ромбом.  
 Ящик для постельных принадлежностей.  
 Подъемный механизм на газовых амортизаторах.

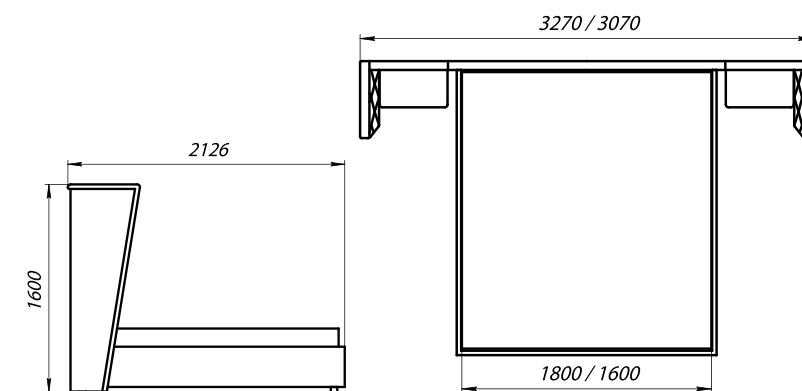



## SLAID

У этой кровати монументальные геометрические формы в лучших традициях минимализма. Широкие боковые царги плавно перетекают в спинку, а форму подчеркивает контрастный цвет обивки на торце.

Низкая мягкая спинка. Низкое спальное место.

Ящик для постельных принадлежностей.

Подъемный механизм на газовых амортизаторах.

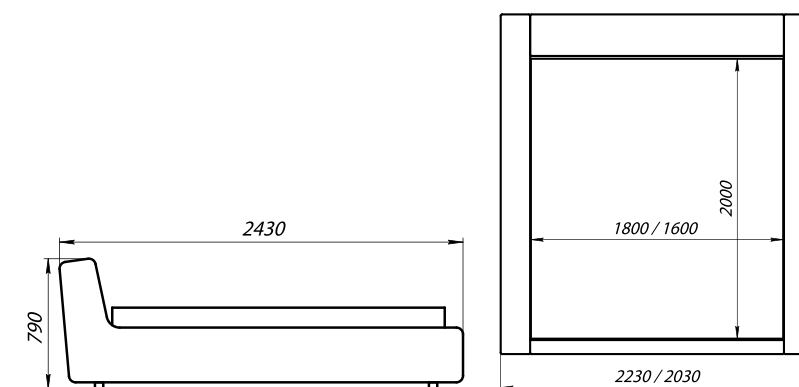



# ENEZIA

Лаконичность стиля этой кровати создана плавно перетекающими линиями. Каплевидное изголовье и высокие алюминиевые ножки выглядят просто и красиво. Высокие алюминиевые ножки круглого сечения. Возможность доступа для влажной уборки под кроватью. Минимальный габарит.

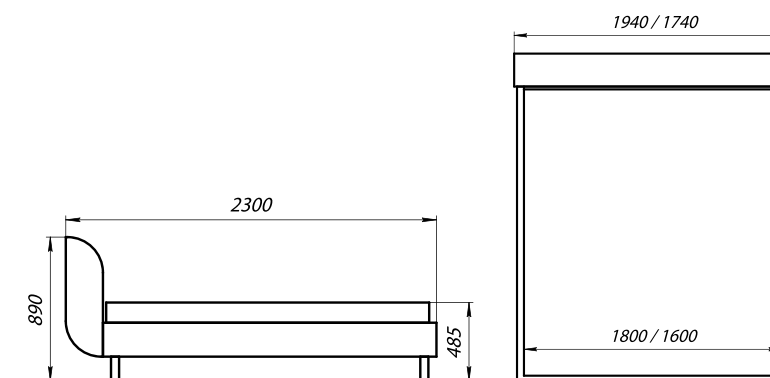



# VIOLA

Традиционная английская классика с присущим ей прагматизмом легли в основу кровати. Величественная фундаментальность, аристократическая простота, прямолинейные контуры без излишеств поддерживают чистоту стиля. Дополнительная спинка с механизмом, меняющая угол наклона. Съемный чехол изголовья. Ящик для постельных принадлежностей. Подъемный механизм на газовых амортизаторах.

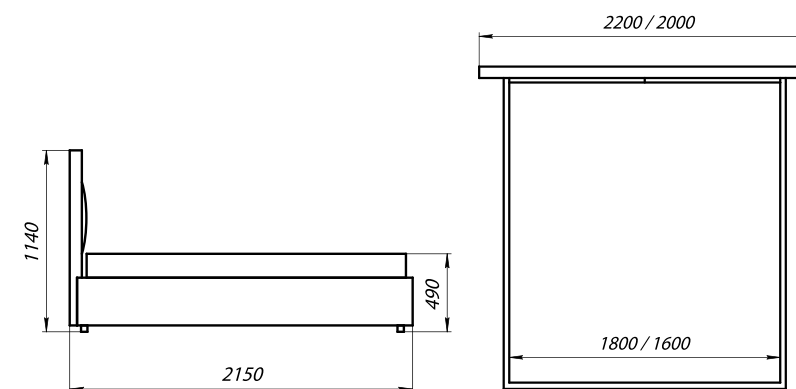



# VISMA

У этой кровати монументальные формы в лучших традициях модерна.  
Широкие боковые царги плавно перетекают в изножье и спинку.  
Для людей с богатой фантазией.  
Ящик для постельных принадлежностей.  
Подъемный механизм на газовых амортизаторах.

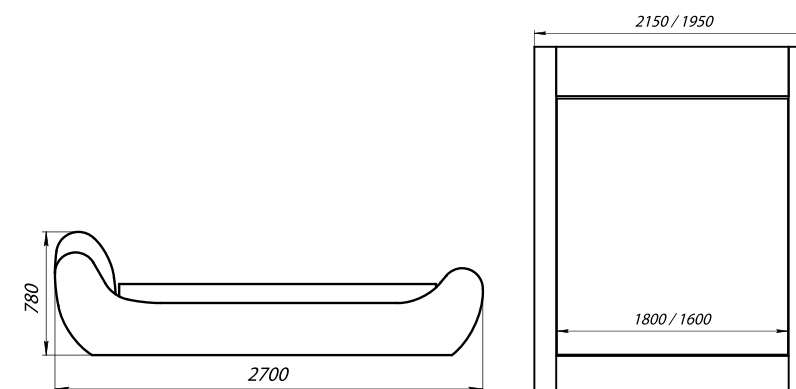



КЛАССИКА



# BEATRICE

Истинное наслаждение – понежиться на этой роскошной кровати.  
Классический стиль и царственная монументальность уравновешена  
тонкостью отточенных линий.  
Ящик для постельных принадлежностей.  
Подъемный механизм на газовых амортизаторах.

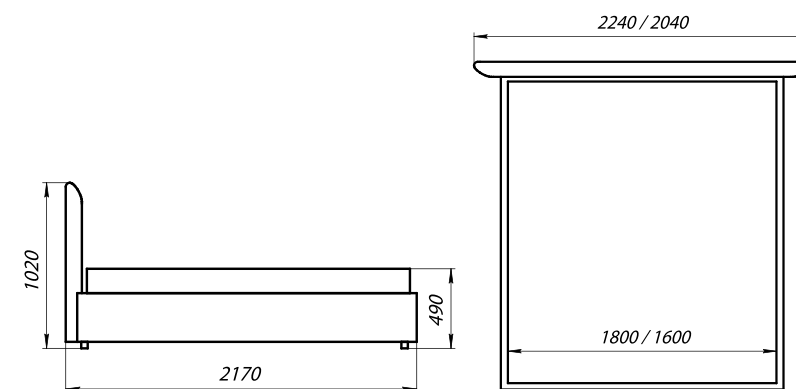



# BELLE

По-королевски величественный дизайн восхищает своей роскошью. Классический образ, созданный старинными мастерами, удачно соединен в этой кровати с современным представлением о функциональности и комфорте. Декор на изголовье ручной работы, картинный багет из натурального дерева. Возможен вариант изголовья без оборки по периметру. Ящик для постельных принадлежностей. Подъемный механизм на газовых амортизаторах.

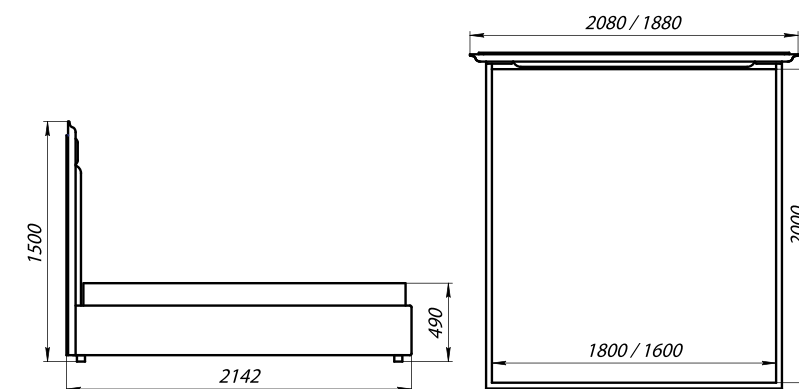



# BERTI

Величественный дизайн восхищает своей роскошью и утонченностью. Классический образ удачно соединен в этой кровати с современным представлением о функциональности и комфорте. Декор изголовья выполнен из выбеленной ольхи ручной работы с позолотой и серебром. Оборки, розочки на подушках и покрывалах ручной работы. Ящик для постельных принадлежностей. Подъемный механизм на газовых амортизаторах.

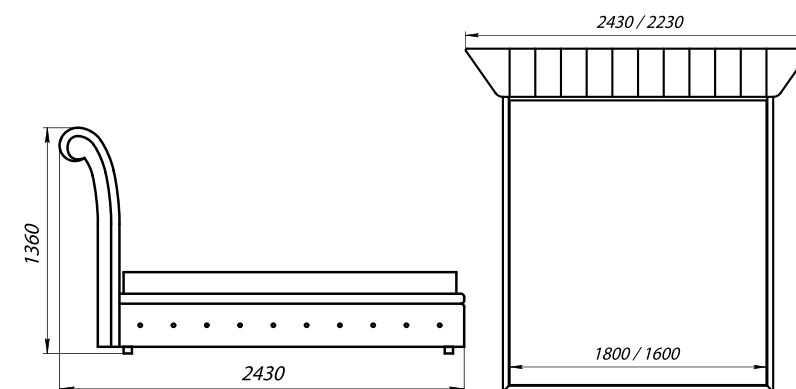



# ELISABET

По-королевски величественный дизайн восхищает своей роскошью. Классический образ, созданный старинными мастерами, удачно соединен в этой кровати с современным представлением о функциональности и комфорте. Ящик для постельных принадлежностей. Подъемный механизм на газовых амортизаторах.

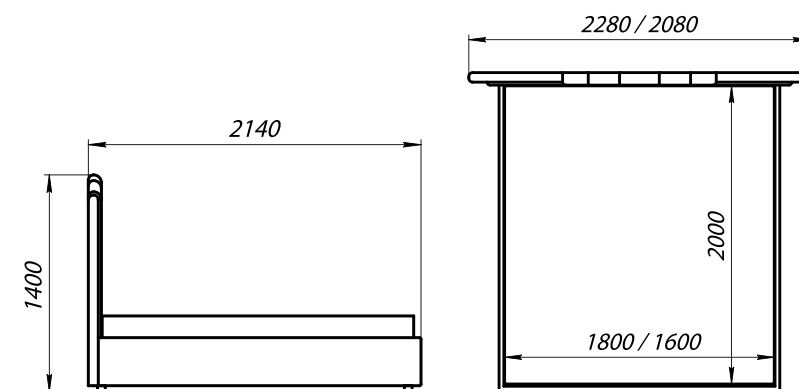



# KATARINA

Эта модель – воплощение домашнего тепла и уюта. Округлые классические формы и мягкое комфортное изголовье позволяют достичь максимального расслабления. Можно красиво обыграть в любом интерьере. Съемная подушка изголовья. Ящик для постельных принадлежностей. Подъемный механизм на газовых амортизаторах.

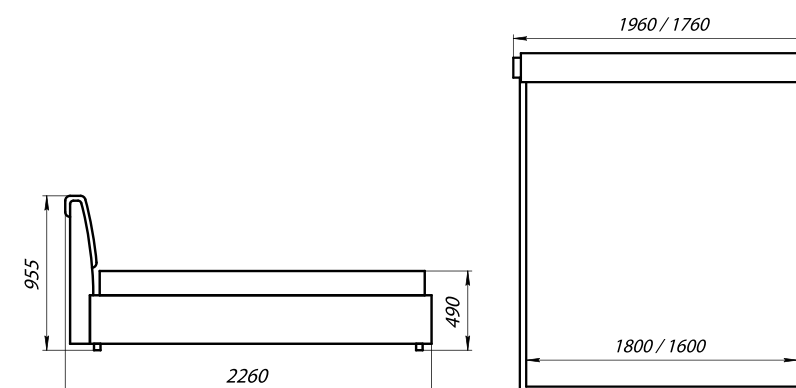



# LETICIA

По-королевски величественный дизайн восхищает своей роскошью и утонченностью.  
 Декор изголовья выполнен из ольхи ручной работы с позолотой или серебром.  
 Вместо розочек ручной работы на изголовье возможно использование камней Swarovski, пуговиц.  
 Ящик для постельных принадлежностей.  
 Подъемный механизм на газовых амортизаторах.

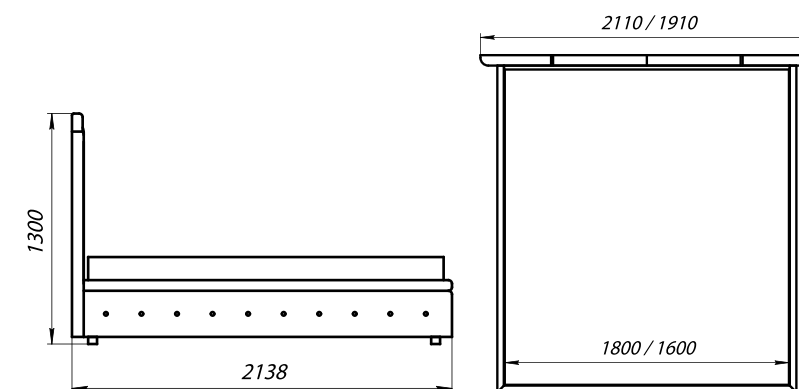



# LUCIA

Модель соответствует всем канонам классического итальянского дизайна.  
 Плавные лаконичные линии подчеркивают изящество форм, не перегружая визуальное пространство спальни.  
 Съемная подушка изголовья.  
 Ящик для постельных принадлежностей.  
 Подъемный механизм на газовых амортизаторах.

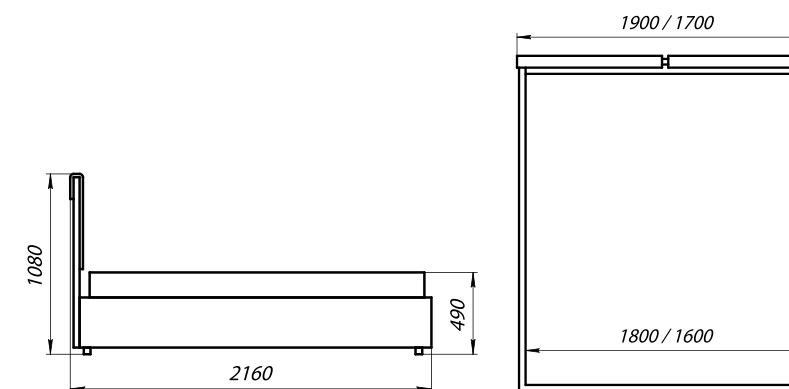





# DIANA

Спокойный выдержанный дизайн.  
 В зависимости от обивочного материала можно вписать интерьеры  
 Арт-Деко, Неоклассика, Модерн.  
 Ящик для постельных принадлежностей.  
 Подъемный механизм на газовых амортизаторах.  
 Изголовье декорируется мебельными пуговицами или кристаллами  
 Swarovski.

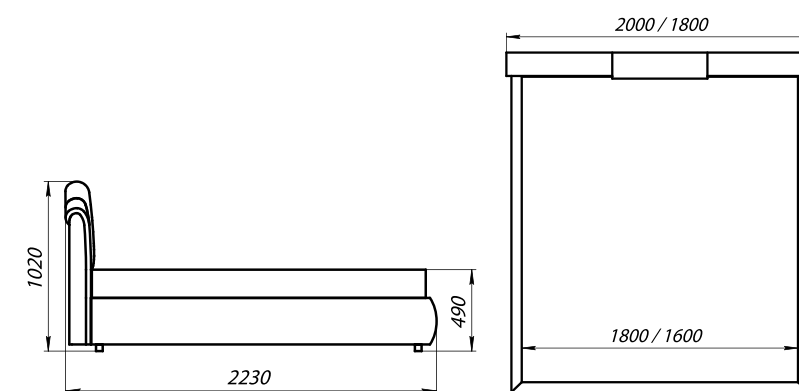



# MALTA

Кровать восхищает своей роскошью и утонченностью. Классический образ удачно соединен в этой кровати с современным представлением о функциональности и комфорте. Классические ромбовые утяжки изголовья и обивку каркаса украшают камни Swarovski. Возможна утяжка пуговицами. Ящик для постельных принадлежностей. Подъемный механизм на газовых амортизаторах.

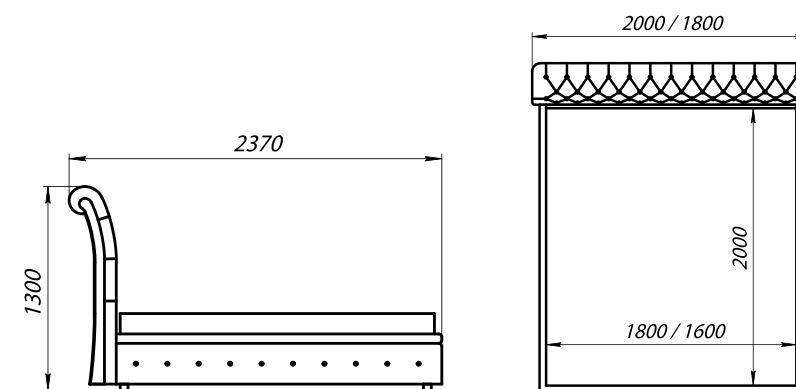



# MEDICI

По-королевски величественный дизайн восхищает своей роскошью.  
 Сложная форма изголовья напоминает корону.  
 Ящик для постельных принадлежностей.  
 Подъемный механизм на газовых амортизаторах.

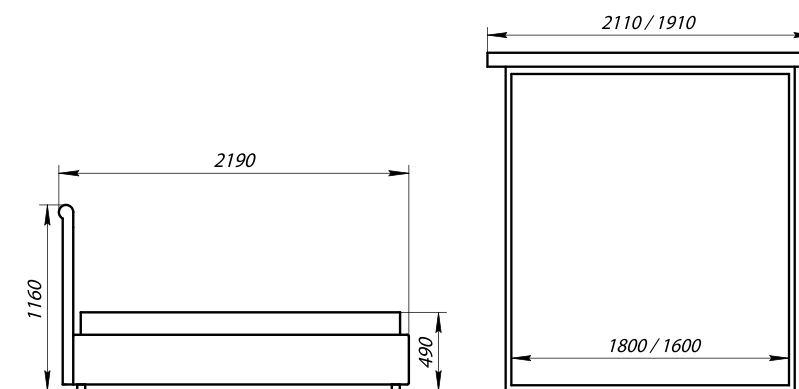



# OPERA

Плавные изгибы форм, нежная поверхность и легкость тканей этой кровати просто совершенны. Она обворожительна, как невеста, и станет роскошным украшением романтического интерьера вашей спальни.  
 Изогнутая форма спинки с утяжками пуговицами.  
 Возможна утяжка кристаллами Swarovski.  
 Покрывала, подушки, оборки на них из расшитой органзы с кружевами, вышивками бисером, розами ручной работы.  
 Ящик для постельных принадлежностей.  
 Подъемный механизм на газовых амортизаторах.

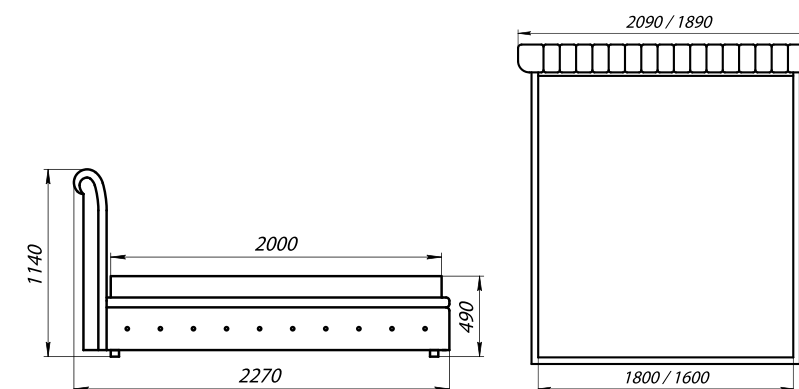



# RITZ

Нетлеющий, по-королевски неугасаемый дизайн, престиж, роскошь.  
 Различные варианты изголовья, декор на изголовье ручной работы,  
 картинный багет из натурального дерева.  
 Ящик для постельных принадлежностей.  
 Подъемный механизм на газовых амортизаторах.

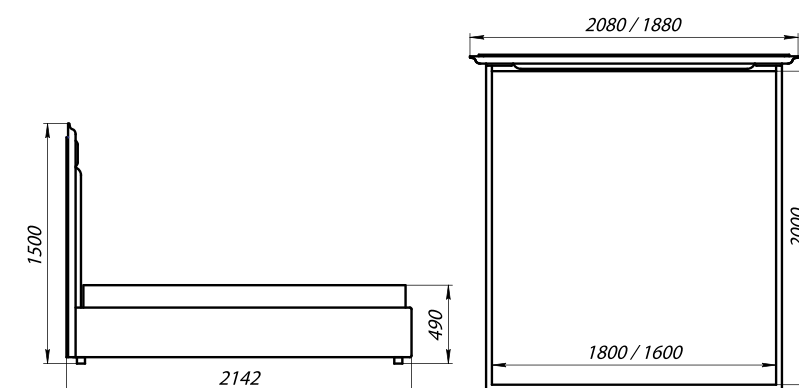



# ROSE

Декор изголовья – 360 розочек ручной работы, закрепленных с помощью контактной ленты.  
 По периметру – тканевая оборка и испанский картинный багет из натурального дерева.  
 Ящик для постельных принадлежностей.  
 Подъемный механизм на газовых амортизаторах.

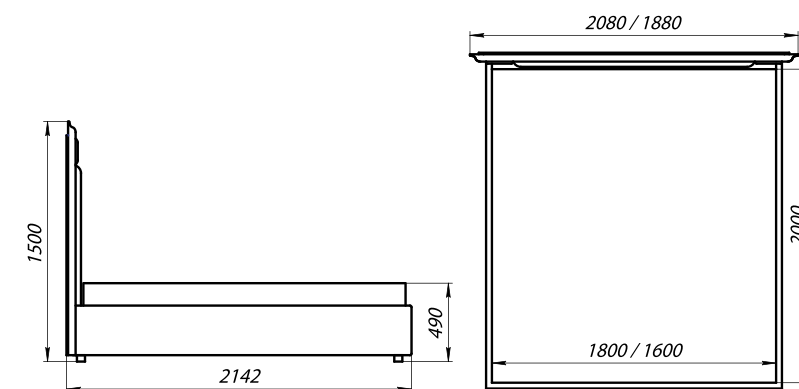



# CALIFORNIA

Изящная, но в то же время лаконичная форма спинки этой кровати в дуэте с изысканной обивкой в стиле неоклассики. Высокое спальное место согласно американским стандартам. Тройной комфорт спального места обеспечивают ортопедическая сетка с ламелями, на которую установлен пружинный блок и сверху матрас. Минимальные габаритные размеры. Ящик для постельных принадлежностей. Чехол с юбкой по низу кровати. Подъемный механизм на газовых амортизаторах.

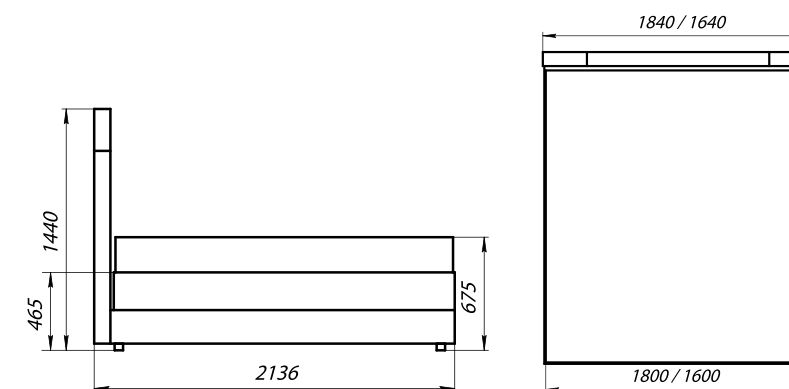



# MAYAMI

Изящная, но в то же время лаконичная форма спинки этой кровати в дуэте с изысканной обивкой в стиле неоклассики. Высокое спальное место согласно американским стандартам. Тройной комфорт спального места обеспечивают ортопедическая сетка с ламелями, на которую установлен пружинный блок и сверху матрас. Минимальные габаритные размеры. Ящик для постельных принадлежностей. Чехол с юбкой по низу кровати. Подъемный механизм на газовых амортизаторах.

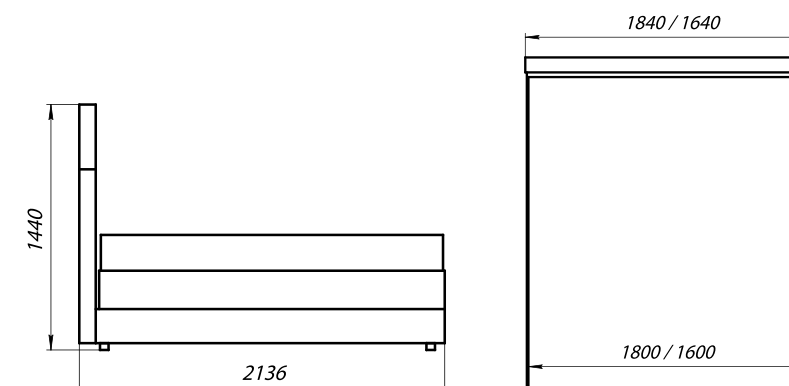





# SENATOR

Волнообразная лаконичная форма спинки этой кровати в сочетании с изысканной обивкой стильно будет смотреться в неоклассическом интерьере.  
 Высокое спальное место согласно американским стандартам. Тройной комфорт спального места обеспечивают ортопедическая сетка с ламелями, на которую установлен пружинный блок и сверху матрас.  
 Минимальные габаритные размеры.  
 Ящик для постельных принадлежностей.  
 Чехол с юбкой по низу кровати.  
 Подъемный механизм на газовых амортизаторах.

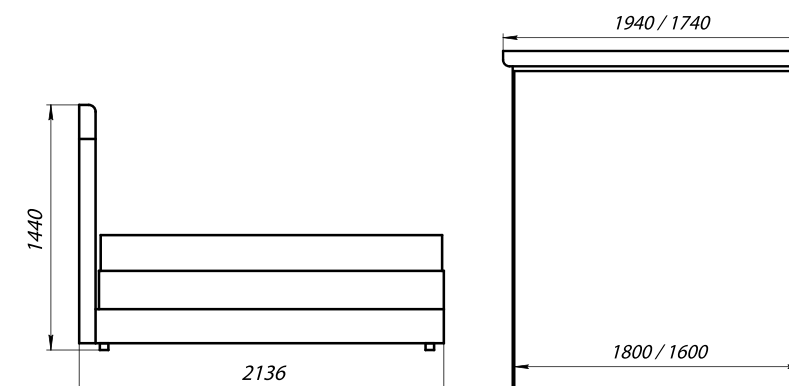

ДЕТСКИЕ КРОВАТИ



# JUNIOR

Простой дизайн изголовья этой кровати-тахты в зависимости от обивочного материала может быть использован в разных интерьерах подростковых комнат.  
 Спинки утянуты квадратами с помощью мебельных пуговиц.  
 Высоту изголовья можно менять кратно размеру квадратной утяжки.  
 Ящик для постельных принадлежностей.  
 Подъемный механизм на газовых амортизаторах.

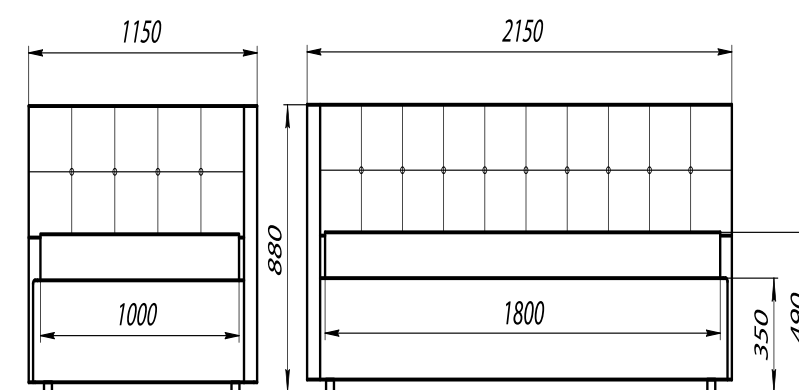



# LAGUNA

Кровать впишется в классический интерьер любой детской комнаты. Обтекаемый силуэт, абсолютная комфортность – все это создает оптимальные условия для здорового крепкого сна. Ящик для постельных принадлежностей. Подъемный механизм на газовых амортизаторах.

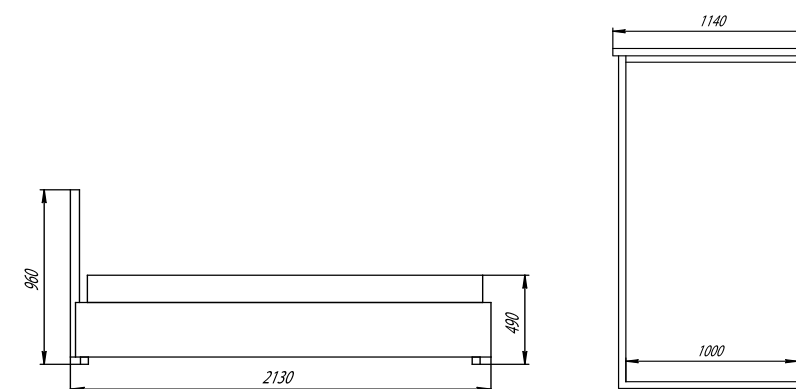



# YUNA

Аристократический дизайн этой кровати с фамильным вышитым гербом идеально подойдет для классического интерьера детской комнаты.  
 На мягком велюровом изголовье изящной формы вышит фамильный герб.  
 Возможен эксклюзивный дизайн, не только с использованием заглавных букв имени или фамилии.  
 Покрывала расшиты вручную бусинами.  
 Ящик для постельных принадлежностей.  
 Подъемный механизм на газовых амортизаторах.

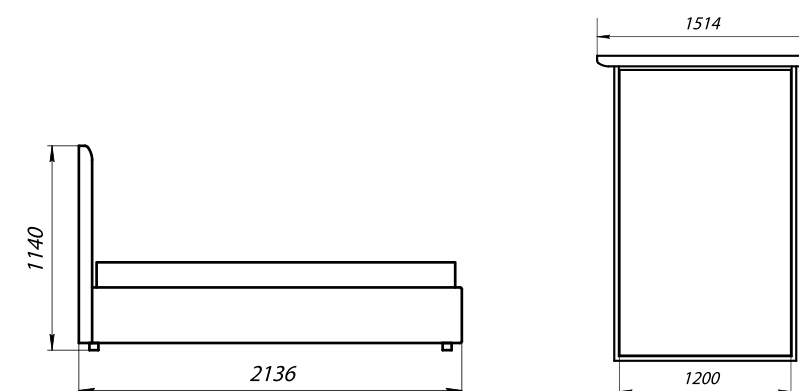

ANGELO  
стр. 3



CSENIА  
стр. 17



OMEGA  
стр. 31



VENEZIA  
стр. 43



LETICIA  
стр. 59



ROSE  
стр. 73



AVELIA  
стр. 5



DALI  
стр. 19



PLAZA  
стр. 33



VISMA  
стр. 45



LUCIA  
стр. 61



CALIFORNIA  
стр. 75



BALI  
стр. 7



FIJI  
стр. 21



PRADA  
стр. 35



BEATRICE  
стр. 49



DIANA  
стр. 63



MAYAMI  
стр. 77



BETINA  
стр. 9



TIBIA  
стр. 23



ROBERTA  
стр. 37



BELLE  
стр. 51

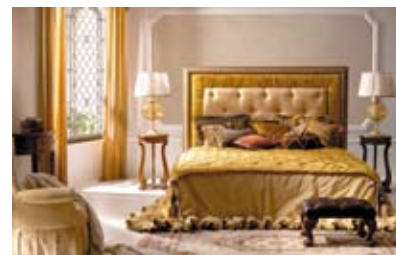

MALTA  
стр. 65



SENATOR  
стр. 79



CAPRI  
стр. 11



FLIRT  
стр. 25



SAVOY  
стр. 39



BERTI  
стр. 53



MEDICI  
стр. 67



JUNIOR  
стр. 83



CORNELIA  
стр. 13



ISABELLA  
стр. 27



SLAID  
стр. 41



ELISABET  
стр. 55



OPERA  
стр. 69



LAGUNA  
стр. 85



CORNELIA 2  
стр. 15



NIKA  
стр. 29



VIOLA  
стр. 43



KATARINA  
стр. 57



RITZ  
стр. 71



YUNA  
стр. 87



# ТКАНИ И УХОД ЗА НИМИ

## СПЕЦИАЛЬНЫЕ РЕКОМЕНДАЦИИ ПО УХОДУ ЗА ТКАНЯМИ

**Уход за велюровыми тканями.** Чистка пылесосом с мягкой щеткой. Стирка при температуре не выше 30°C. Использовать чистящие средства на основе воды. Краткий режим отжима (ручной отжим нежелателен). Не требует глажения.

Уход за губельной замшей. Загрязнения необходимо удалять немедленно. Жидкое пятно нужно сначала промокнуть мягкой салфеткой, чтобы убрать загрязнение. После чистки пятно можно высушить феном, держа его на некотором расстоянии от ткани.

**Уход за жаккардами.** Для удаления загрязнений с этой ткани рекомендуется сухая чистка. Для удаления пыли ткань можно обработать пылесосом. Также пыль можно удалить губкой или мягкой щеткой. При удалении пятна его не следует тереть. Используйте легко впитывающие влагу ткань или губку. Пятна никогда не следует тереть. Никогда не используйте различные пятновыводящие средства одновременно. До полного высыхания ткани следует избегать какого-либо воздействия на увлажненный участок. Сушить ткань в естественных условиях.

**Уход за тканью Арпатека.** Арпатека легко чистится, хорошо сохраняет окраску и не теряет внешний вид. Он не требует постоянного ухода. Для тех, кто все же желает ухаживать за материалом, существуют специальные очистители и средства по уходу.

**Уход за шениллом.** С этой ткани большинство пятен легко удаляются чистящими средствами на основе воды или обычным мыльным раствором. Следы от губной помады и жира можно удалить с помощью 3-6%-ного аммиачного раствора и воды. Допускается щадящая сухая чистка препаратами на основе перхлорэтилена.

## РЕКОМЕНДАЦИИ ПО УХОДУ ЗА КОЖЕЙ

Кожа является гигроскопичным капиллярно-пористым материалом, поэтому относительная влажность помещения не должна быть менее 65-70%. Для сохранения эластичности кожи нужно 1-2 раза в год смазывать (жировать) покрытие, для этого наиболее оптимально использовать губки, пропитанные стеариновой смазкой. Для предупреждения преждевременного выцветания и выгорания красителя, мебель желательно не ставить на прямые солнечные лучи и интенсивные лампочки.

Для удаления пыльного налета и грязи с поверхности кожи используется обыкновенная мягкая фланелевая тряпка, смоченная в обычной воде. Если не удастся удалить грязь сразу, то можно использовать слабый мыльный раствор (нейтральное мыло).

Пятна от лекарственных настоек, вина, различные следы от фломастеров удаляются с помощью медицинского спирта и кусочка ваты, последующей обработкой стеариновой губкой. Различные органические жировые пятна для кожи не страшны, так как они со временем проходят сквозь всю толщину кожи.

После транспортировки мебели при отрицательных температурах, её необходимо оставить в упакованном виде в теплом помещении не менее 24 часов, для того чтобы кожа восстановила свою эластичность.

## ОБЩИЕ РЕКОМЕНДАЦИИ ДЛЯ ПРОЧИХ ТКАНЕЙ

Для сохранения и поддержания обивки мебели в надлежащем состоянии, необходима регулярная обработка дивана пылесосом (мягкой щеткой) и своевременное удаление любого вещества, способного вызвать образования пятна.

Некоторые виды тканей могут быть удалены при помощи водного раствора с добавлением мягких моющих средств или технического спирта.

Жидкие пятна нужно сначала промокнуть мягкой салфеткой, затем потереть чистой, белой, хлопковой тканью, после этого добавить немного моющего средства.

Помните, что чистить ткань необходимо легкими круговыми движениями, от внешнего края к центру. После чистки необходимо сразу же высушить горячим воздухом (феном) на некотором расстоянии от ткани.

Не рекомендуется использовать спирт, пятновыводители, бензин. Для большинства мебельных тканей рекомендуется только сухая чистка (химчистка).

## ОБЩИЕ РЕКОМЕНДАЦИИ ПО УХОДУ

Первое, что следует помнить при покупке, – уход за обивкой начинается не после появления пятен и загрязнений, а непосредственно в процессе выбора ткани в мебельном салоне. На сегодняшний день обивочные материалы настолько разнообразны, диапазон применяемых отделок тканей так широк, а предлагаемые чистящие средства столь многочисленны, что только полная информация о ткани может гарантировать хороший уход. Поэтому стоит очень внимательно ознакомиться с составом материала, символами ухода, информацией о наличии защитного покрытия и рекомендациями производителя по чистке.

## УХОД ЗА ТКАНЯМИ, В СОСТАВ КОТОРЫХ ВХОДИТ ШЕРСТЬ

Шерстяные ткани очень хорошо сохраняют тепло, они относительно мало пачкаются и не сильно мнутся. Шерстяные изделия утюжат через влажную ткань. Складки и замины на шерстяных и смесовых тканях эффективно заглаживаются при утюжке через ткань, смоченную мыльным раствором с добавлением уксуса.

Пятна и загрязнения на обивке из шерстяной ткани следует высушить, а затем удалить сухой щеткой с мягким волосом. При использовании пятновыводителей и очистителей строго придерживайтесь рекомендаций производителя. Для большинства тканей, в состав которых входит шерсть, рекомендуется сухая химчистка.

## УХОД ЗА ТКАНЯМИ, В СОСТАВ КОТОРЫХ ВХОДИТ ЛЕН

Льняное полотно имеет гладкую поверхность с характерными утолщениями нити и матовый блеск. Обивка из льна мало пачкается, не ворсится, хорошо впитывает влагу и при этом быстро высыхает. Лен отличается высокой прочностью. К благородным свойствам льна относят его характерную сминаемость.

Стирать льняные ткани следует строго в соответствии с рекомендациями производителя. Если у дивана съемный чехол, то следует помнить, что обивка из льна после стирки может дать усадку. Возможно, правильнее будет воспользоваться услугами химчистки. Утюжат льняные ткани, используя увлажнитель.

## УХОД ЗА ТКАНЯМИ, В СОСТАВ КОТОРЫХ ВХОДИТ ВИСКОЗА

Вискозное волокно при различной обработке может своим блеском и плотностью напоминать шелк, хлопок или даже шерсть. На вискозном волокне выполняют даже характерные для льна утолщения нити.

Ткани, в состав которых входит вискоза, очень чувствительны к длительному воздействию влаги. Связано это с тем, что мокрое вискозное волокно, так же, как и все целлюлозные волокна, утрачивает со временем способность восстанавливаться после высыхания. Поэтому для тканей с вискозой рекомендуется сухая химчистка, а также использование пятновыводителей, в состав которых не входит вода. Утюжат ткани с вискозой в соответствии с рекомендациями производителя.

## УХОД ЗА ТКАНЯМИ, В СОСТАВ КОТОРЫХ ВХОДИТ ШЕЛК

Шелковые ткани отличаются легкостью и прочностью, хорошо драпируются. Все шелковые ткани впитывают влагу, равную по количеству половине собственного веса. При этом очень быстро сохнут. Кожная влага очень быстро испаряется с поверхности ткани, но при этом могут оставаться пятна от пота.

Дорогие ткани с шелком в составе лучше отдавать в химчистку, так как натуральный шелк может полинять при обычной стирке. Утюжат шелковые ткани с изнаночной стороны с использованием увлажнителя.

Рекомендации приведены с целью описать присущие данным волокнам свойства. В зависимости от общего состава ткани, уход за каждой конкретной обивкой индивидуален. Строго следуйте инструкциям производителя или поставщика ткани.