

ОБЩИЕ СВЕДЕНИЯ

СОДЕРЖАНИЕ

КАК ПОЛЬЗОВАТЬСЯ РУКОВОДСТВОМ	3	ОСНОВНЫЕ ХАРАКТЕРИСТИКИ	11
Обзор объяснений по процедурам технического обслуживания и ремонта	3	МЕРЫ ТЕХНИКИ БЕЗОПАСНОСТИ ПРИ ТЕХНИЧЕСКОМ ОБСЛУЖИВАНИИ И РЕМОНТЕ	16
Определение терминов	3	ДОПОЛНИТЕЛЬНАЯ СИСТЕМА ПАССИВНОЙ БЕЗОПАСНОСТИ (SRS) – НАДУВНАЯ ПОДУШКА БЕЗОПАСНОСТИ	17-2
Список сокращений	3	ОБСЛУЖИВАНИЕ ДО И ПОСЛЕ ПРЕОДОЛЕНИЯ ВОДНОЙ ПРЕГРАДЫ	18
Объяснения по содержанию руководства	4	РАСПОЛОЖЕНИЕ УПОРОВ ДЛЯ ПОДЪЕМА АВТОМОБИЛЯ ДОМКРАТОМ И НА ПОДЪЕМНИКЕ	21
Объяснения по содержанию электросхем	6	СТАНДАРТНЫЕ МОМЕНТЫ ЗАТЯЖКИ РЕЗЬБОВЫХ СОЕДИНЕНИЙ	23
ИДЕНТИФИКАЦИЯ АВТОМОБИЛЯ	7	СПРАВОЧНАЯ ТАБЛИЦА ОСНОВНЫХ ГЕРМЕТИКОВ И КЛЕЕВ	24
Идентификационная табличка	7		
Модели	8		
Код модели	9		
Номер шасси	10		
Модель двигателя	10-1		

ПРИМЕЧАНИЕ

КАК ПОЛЬЗОВАТЬСЯ РУКОВОДСТВОМ

ОБЗОР ОБЪЯСНЕНИЙ ПО ПРОЦЕДУРАМ ТЕХНИЧЕСКОГО ОБСЛУЖИВАНИЯ И РЕМОНТА

Данное руководство содержит инструкции по контролю, обслуживанию, ремонту и эксплуатации рассматриваемой модели автомобиля. Однако просим учесть, что для двигателя и узлов трансмиссии это руководство содержит инструкции по контролю, регулировкам и сборочно-разборочным операциям для основных узлов, выполняемые только на автомобиле.

За более подробной информацией по контролю, наладке, регулировке и сборке-разборке двигателя и основных узлов трансмиссии после их снятия с автомобиля, пожалуйста, обращайтесь к отдельным руководствам по двигателю и трансмиссии.

ТЕХНИЧЕСКИЕ ОПЕРАЦИИ НА АВТОМОБИЛЕ

"Технические операции на автомобиле" – это операции по проверке, обслуживанию и регулировке наиболее ответственных элементов конструкции, но кроме их необходимо проводить проверки для выявления других неисправностей (увеличенный люфт, зазоры, шум, повреждение и т.д.).

КОНТРОЛЬ (ПРОВЕРКА)

Этим термином называется контрольно-проверочные работы, которые выполняются как специальными инструментами и измерительными приборами, так и по субъективным ощущениям и результатам внешнего осмотра.

ОПРЕДЕЛЕНИЕ ТЕРМИНОВ

НОМИНАЛЬНАЯ ВЕЛИЧИНА

Эта величина используется в качестве номинального значения для оценки качества детали или узла в сборе при проверке, или величина, до которой должны быть исправлены и отрегулированы параметр детали или узла. Приводится с допуском.

ПРЕДЕЛЬНО ДОПУСТИМОЕ ЗНАЧЕНИЕ

Являются критерием при оценке качества проверяемой детали или узла при проверке и означают максимальную или минимальную величины, в пределах которых должны находиться размер или характеристика детали или узла.

РЕКОМЕНДОВАННАЯ ВЕЛИЧИНА (СПРАВОЧНАЯ)

Показывает величину регулировки до начала работы (приводится для облегчения и ускорения регулировочных и сборочных работ).

ВНИМАНИЕ

Представляет информацию, особенно необходимую для работника, выполняющего работы по техобслуживанию, в целях исключения возможности получения травмы, либо повреждения деталей и узлов, либо ухудшения работы детали или рабочих характеристик автомобиля и т.п.

СПИСОК СОКРАЩЕНИЙ

Следующие сокращения используются в данном руководстве для классификации моделей.

2400	: Отмечены модели, оборудованные бензиновым двигателем <4G64> с рабочим объемом 2,351 л.
3000	: Отмечены модели, оборудованные бензиновым двигателем <6G72> с рабочим объемом 2,972 л.
3500	: Отмечены модели, оборудованные бензиновым двигателем <6G74> с рабочим объемом 3,497 л.
2500D	: Отмечены модели, оборудованные бензиновым двигателем <4D56> с рабочим объемом 2,477 л.
2800D	: Отмечены модели, оборудованные бензиновым двигателем <4M64> с рабочим объемом 2,835 л.
MPI	: Отмечена система распределенного впрыска топлива, или двигателя, оборудованные системой распределенного впрыска топлива.
M/T	: Отмечена механическая КПП, или модели оборудованные механической КПП.
A/T	: Отмечена автоматическая КПП, или модели оборудованные автоматической КПП.
A/C	: Отмечен кондиционер.

ОБЪЯСНЕНИЯ ПО СОДЕРЖАНИЮ РУКОВОДСТВА

Перечислены операции, которые необходимо выполнить перед началом работ в текущем разделе, и операции, которые необходимо выполнить после их завершения.

Операции по обслуживанию и ремонту

- (1) В начале каждого раздела помещен рисунок, позволяющий пользователю лучше понять, как выглядят описанные узлы и детали при сборке.
- (2) Под рисунком помещаются пронумерованные списки, указывающие последовательность выполнения операций по обслуживанию и ремонту. Символом  отмечены детали одноразового применения. Моменты затяжки помещены там, где они применяются.

- Последовательность снятия деталей и узлов: Номера деталей и узлов соответствует их номеру на рисунке и указывают последовательность их снятия.
- Последовательность разборки узлов: Номера деталей и узлов соответствует их номеру на рисунке и указывают последовательность разборки.
- Последовательность установки деталей и узлов: Указывается отдельно, если установка не возможна в последовательности, обратной снятию. Не приводится, если установка возможна в последовательности, обратной снятию.
- Последовательность сборки узлов: Указывается отдельно, если сборка не возможна в последовательности, обратной разборке. Не приводится, если сборка возможна в последовательности, обратной разборке.

Классификация основных операций по обслуживанию и ремонту

Основные наиболее сложные и ответственные операции по обслуживанию и ремонту, связанные с применением специальных приемов и инструментов, необходимостью контроля номинальных величин соответствующих характеристик и т.п. группируются в отдельный раздел и подробно объясняются.

- ◆◆ : Указывает на наличие специальных операций, требующих особого внимания при снятии или разборке.
- ◆◀ : Указывает на наличие специальных операций, требующих особого внимания при установке или сборке.

Специальные символы указывают места смазки. В данном случае универсальная консистентная смазка наносится (где указано) на поворотный кулак.

Символы, обозначающие места нанесения смазки, герметика и клея

Места нанесения смазки, герметика и клея указываются с использованием символов на рисунках, или на следующих за рисунками страницах, там же описываются особенности применения смазки, герметика и клея (самоклеющийся ленты).



: Консистентная смазка (если специально не указывается тип и марка, то применяется универсальная смазка)



: Герметик или клей



: Тормозная жидкость или масло для автоматической КПП (АТФ)



: Моторное масло или трансмиссионное масло



: Самоклеющаяся лента или бутил-каучуковая лента

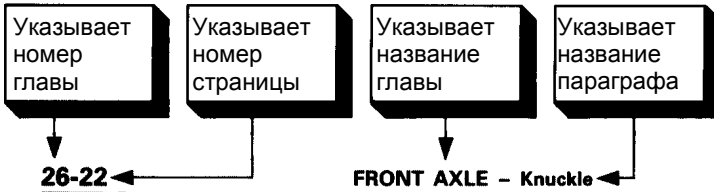

KNUCKLE
REMOVAL AND INSTALLATION

Pre-removal and post-installation Operation
 • Removal and installation of the front hub
 (Refer to P. 26-12.)

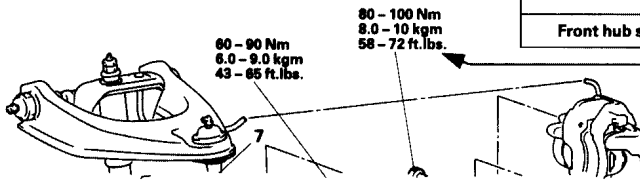

Изображен ремонтный набор или комплект деталей (только очень часто используемые детали).

Указывает момент затяжки.

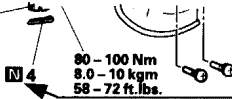
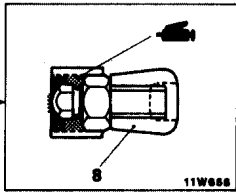

Указывает детали одноразового применения

Removal steps

1. Dust cover
2. Split pin
3. Connection for tie rod assembly and knuckle
4. Split pin
5. Connection for lower ball joint and knuckle
6. Split pin
7. Connection for upper ball joint and knuckle
8. Knuckle

Указаны основные операции, требующие повышенного внимания, важные моменты по снятию, установке, разборке и сборке.

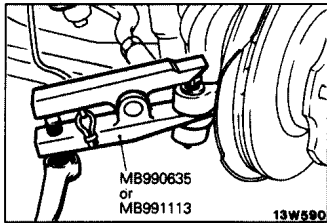

SERVICE POINTS OF REMOVAL
3. DISCONNECTION OF TIE ROD ASSEMBLY AND KNUCKLE

- Caution**
1. Use cord to bind the special tool closely so it won't become separated.
 2. The nut should be loosened only, not removed.

Данный номер соответствует номеру в "Последовательности снятия", "Последовательности разборки", "Последовательности установки" или "Последовательности сборки".

26-42 FRONT AXLE – Differential Carrier

LUBRICATION, SEALING AND ADHESION POINTS

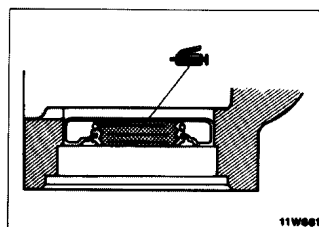
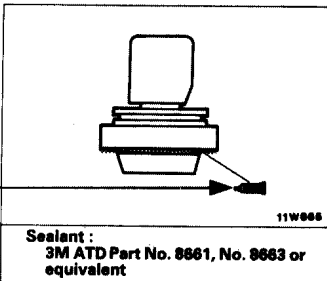

Название страницы (следующей за страницей с рисунком компонентов узла) на которой приводится информация о местах применения смазки и герметика или клея.

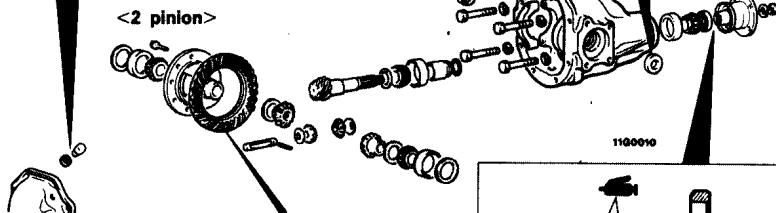

ОБЪЯСНЕНИЯ ПО СОДЕРЖАНИЮ ЭЛЕКТРОСХЕМ

Ниже представлено описание символов, которые используются на электросхемах.

ПРИМЕЧАНИЕ

Для получения более подробной информации о электросхемах, обратитесь к отдельному руководству "СХЕМЫ ЭЛЕКТРООБОРУДОВАНИЯ" (ELECTRICAL WIRING).

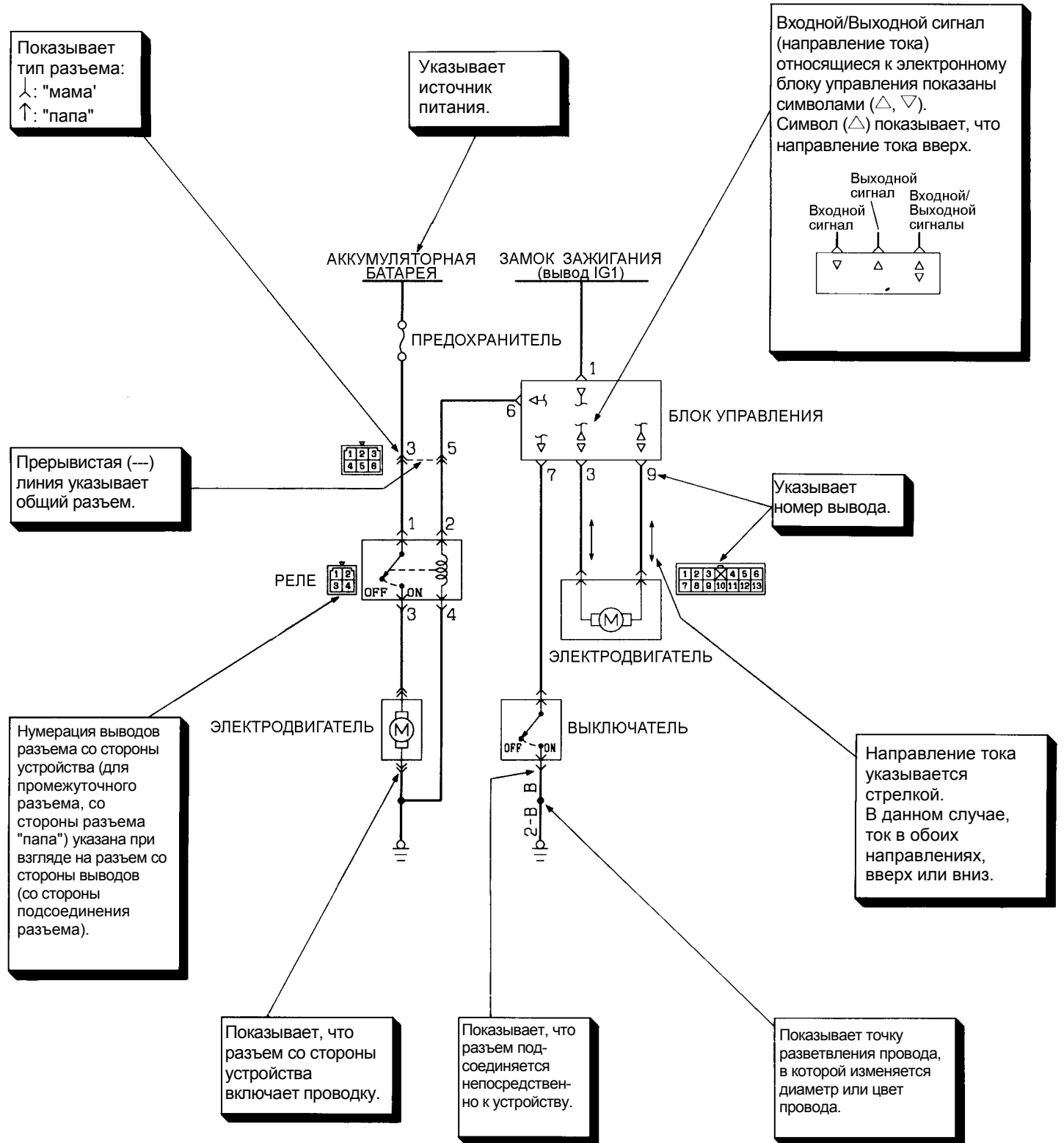

ИДЕНТИФИКАЦИЯ АВТОМОБИЛЯ ИДЕНТИФИКАЦИОННАЯ ТАБЛИЧКА

Идентификационная табличка приклепана на капоте со стороны моторного отсека.

На табличке указаны код модели автомобиля, модель двигателя, тип трансмиссии, и код краски кузова.

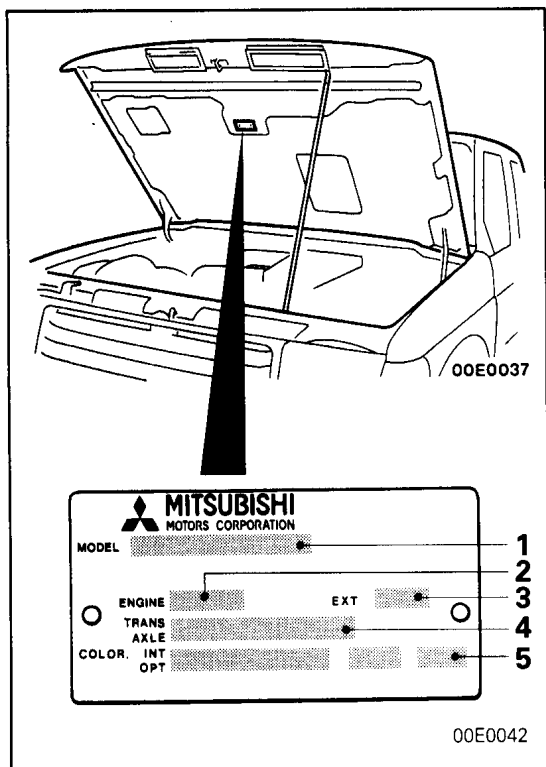

1. MODEL

V43WG RXEL6

Серия модели
Модель автомобиля

2. ENGINE

6G72

Модель двигателя

3. EXT

CA6A

Код экстерьера
(наружные элементы кузова)

4. TRANS AXLE

V4AW2 4875

Тип дифференциала
(Rear differential reduction)
Модель коробки передач

5. COLOR, INT OPT

R25 87V 03V

Код оборудования
Код интерьера
Код краски кузова

Для одноцветных автомобилей должен быть указан код краски кузова.
Для двухцветных автомобилей код каждой краски должен быть указан последовательно.

МОДЕЛИ

Автомобили выпуска до Октября, 1993

<2-Х ДВЕРНЫЕ МОДЕЛИ>

Код модели		Тип кузова	Модель двигателя	Модель коробки передач	Топливная система
V21C	NSEL6	CANVAS TOP	4G64 (2,351 л.)	V5M21 (5M/T)	MPI
V24C	NSFL6		4D56 (2,477 л.) с турбокомпрессором и промежуточным охладителем	V5MT1 (5M/T)	Система впрыска дизельного топлива
V23C	GRHEL6	CANVAS TOP с накладкой крыла	6G72 (2,972 л.)	V4AW2 (4A/T)	MPI
V21W	NHEL6	WAGON	4G64 (2,351 л.)	V5M21 (5M/T)	MPI
V24W	NAFL6	WAGON	4D56 (2,477 л.) с турбокомпрессором и промежуточным охладителем	V5MT1 (5M/T)	Система впрыска дизельного топлива
	NBFL6				
	NDFL6				
	NHFL6/R6				
V24WG	NCFL6	WAGON с накладкой крыла	6G72 (2,972 л.)	V4AW2 (4A/T)	MPI
	NXFL6/R6				
V23W	GNXEL6/R6				
	GRXEL6/R6				

<4-Х ДВЕРНЫЕ МОДЕЛИ>

Код модели		Тип кузова	Модель двигателя	Модель коробки передач	Топливная система
V41W	NHEL6	WAGON	4G64 (2,351 л.)	V5M21 (5M/T)	MPI
V44W	NDFL6		4D56 (2,477 л.) с турбокомпрессором и промежуточным охладителем	V5MT1 (5M/T)	Система впрыска дизельного топлива
	NDFCL6	WAGON без 3-го ряда сидений			
	NHFL6	WAGON			
	RHFL6				
V44WG	NXFL6/R6	WAGON с накладкой крыла	6G72 (2,972 л.)	V5MT1 (5M/T)	MPI
	RXFL6/R6			V4AW2 (4A/T)	
	NXFCL6	WAGON с накладкой крыла, без 3-го ряда сидений		V5MT1 (5M/T)	
	RXFCL6			V4AW2 (4A/T)	
V43W	NHECL6	WAGON без 3-го ряда сидений	6G72 (2,972 л.)	V5MT1 (5M/T)	MPI
	RHECL6			V4AW2 (4A/T)	
	GNXEL6/R6	WAGON с накладкой крыла		V5MT1 (5M/T)	
	GRXEL6/R6			V4AW2 (4A/T)	
	GNXECL6	WAGON с накладкой крыла, без 3-го ряда сидений		V5MT1 (5M/T)	
	GRXECL6			V4AW2 (4A/T)	

Автомобили выпуска с Ноября, 1993

<2-Х ДВЕРНЫЕ МОДЕЛИ>

Код модели		Тип кузова	Модель двигателя	Модель коробки передач	Топливная система
V24C	NSFL6	CANVAS TOP	4D56 (2,477 л.) с турбокомпрессором и промежуточным охладителем	V5MT1 (5M/T)	Система впрыска дизельного топлива
V23C	GNHEL6	CANVAS TOP с накладкой крыла	6G72 (2,972 л.)	V4AW2 (4A/T)	MPI
	GRHEL6				
V21W	NHEL6	WAGON	4G64 (2,351 л.)	V5M21 (5M/T)	Система впрыска дизельного топлива
V24W	NDFL6		4D56 (2,477 л.) с турбокомпрессором и промежуточным охладителем	V5MT1 (5M/T)	
	NHFL6/R6				
	NAFL6				
	NBFL6				
V24WG	NXFL6/R6	WAGON с накладкой крыла	6G72 (2,972 л.)	V4AW2 (4A/T)	MPI
	NCFL6				
V23W	GNXEL6/R6		6G74 (3,497 л.)	V5M31 (5M/T)	
	GRXEL6/R6				
V25W	GNXML6/R6		6G74 (3,497 л.)	V4AW3 (4A/T)	
	GRXML6/R6				

<4-Х ДВЕРНЫЕ МОДЕЛИ>

Код модели		Тип кузова	Модель двигателя	Модель коробки передач	Топливная система
V46W	NDFL6	WAGON	4M40 (2,835 л.) с турбокомпрессором и промежуточным охладителем	V5M31 (5M/T)	Система впрыска дизельного топлива
	NDFCL6	WAGON без 3-го ряда сидений			
	NHFL6/R6	WAGON		V4AW3 (4M/T)	
	RHFL6/R6				
	NAFL6	WAGON без 3-го ряда сидений		V5M31 (5M/T)	
	NAFCL6				
	NBFL6	WAGON		V4AW3 (4M/T)	
	RBFL6				
V46WG	NXFL6/R6	WAGON с накладкой крыла		V5M31 (5M/T)	
	RXFL6/R6			V4AW3 (4M/T)	
	NCFL6			V5M31 (5M/T)	
	RCFL6			V4AW3 (4M/T)	
V43W	GNXEL6/R6		6G72 (2,972 л.)	V5MT1 (5M/T)	MPI
	GRXEL6/R6			V4AW2 (4M/T)	
V45W	GNXML6/R6		6G74 (3,497 л.)	V5M31 (5M/T)	
	GRXML6/R6			V4AW3 (4M/T)	

Код модели		Тип кузова	Модель двигателя	Модель коробки передач	Топливная система
V44W	NDFL6	WAGON	4D56 (2,477 л.) с турбокомпрессором и промежуточным охладителем	V5MT1 (5M/T)	Система впрыска дизельного топлива
	NDFCL6	WAGON без 3-го ряда сидений			
	NHFL6	WAGON		V4AW2 (4M/T)	
	RHFL6				
V44WG	NXFL6/R6	WAGON с накладкой крыла		V5MT1 (5M/T)	
	RXFL/R6			V4AW2 (4M/T)	

Автомобили выпуска с Июня, 1994

<2-Х ДВЕРНЫЕ МОДЕЛИ>

Код модели		Тип кузова	Модель двигателя	Модель коробки передач	Топливная система
V24C	NSFL6	CANVAS TOP	4D56 (2,477 л.) с турбокомпрессором и промежуточным охладителем	V5MT1 (5M/T)	Система впрыска дизельного топлива
V23C	GNHVL6/R6	CANVAS TOP с накладкой крыла	6G72 (2,972 л.)	V4AW3 (4A/T)	MPI
	GRHVL6/R6				
V24W	NDFL6	WAGON	4D56 (2,477 л.) с турбокомпрессором и промежуточным охладителем	V5MT1 (5M/T)	Система впрыска дизельного топлива
	NHFL6/R6				
	NAFL6				
	NBFL6				
V24WG	NXFL6/R6	WAGON с накладкой крыла	4M40 (2,835 л.) с турбокомпрессором и промежуточным охладителем	V5M31 (5M/T)	
	NCFL6				
V26WG	NXFL6/R6	WAGON с накладкой крыла	4M40 (2,835 л.) с турбокомпрессором и промежуточным охладителем	V5M31 (5M/T)	
	NCFL6				
V23W	NHVL6	WAGON	6G72 (2,972 л.)	V5MT1 (5M/T)	MPI
	GNXVL6/R6	WAGON с накладкой крыла		V4AW3 (4A/T)	
	GRXVL6/R6				
V25W	GNXML6/R6	WAGON с накладкой крыла	6G74 (3,497 л.)	V5M31 (5M/T)	
	GRXML6/R6			V4AW3 (4A/T)	

<4-Х ДВЕРНЫЕ МОДЕЛИ>

Код модели		Тип кузова	Модель двигателя	Модель коробки передач	Топливная система
V46W	NDFL6	WAGON	4M40 (2,835 л.) с турбокомпрессором и промежуточным охладителем	V5M31 (5M/T)	Система впрыска дизельного топлива
	NDFCL6	WAGON без 3-го ряда сидений		V4AW3 (4A/T)	
	NHFL6/R6	WAGON			
	RHFL6/R6	WAGON		V5M31 (5M/T)	
	NAFL6	WAGON		V4AW3 (5M/T)	
	NAFCL6	WAGON без 3-го ряда сидений			
	NBFL6	WAGON			
	RBFL6	WAGON		V4AW3 (5M/T)	
V46WG	NXFL6/R6	WAGON с накладкой крыла	4M40 (2,835 л.) с турбокомпрессором и промежуточным охладителем	V5M31 (5M/T)	Система впрыска дизельного топлива
	RXFL6/R6			V4AW3 (5M/T)	
	NCFL6			V5M31 (5M/T)	
	RCFL6			V4AW3 (5M/T)	

Код модели		Тип кузова	Модель двигателя	Модель коробки передач	Топливная система
V46W	NHVL6	WAGON	6G72 (2,972 л.)	V5MT1 (5M/T)	MPI
	RHVL6			V4AW3 (4A/T)	
	GNXVL6/R6	WAGON с накладкой крыла		V5MT1 (5M/T)	
	GRXVL6/R6			V4AW3 (4A/T)	
V45W	GNXML6/R6		6G74 (3,497 л.)	V5M31 (5M/T)	
	GRXML6/R6			V4AW3 (4A/T)	
V44W	NDFL6	WAGON	4D56 (2,477 л.) с турбокомпрессором и промежуточным охладителем	V5MT1 (5M/T)	Система впрыска дизельного топлива
	NDFCL6	WAGON без 3-го ряда сидений			
	NHFL6	WAGON			
V44WG	NXFL6/R6	WAGON с накладкой крыла			

КОД МОДЕЛИ (расшифровка кода на табличке)

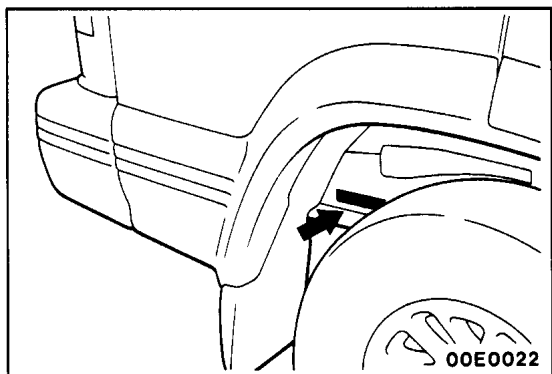

V	4	3	W	G	H	N	X	E	C	L	6
┆	┆	┆	┆	┆	┆	┆	┆	┆	┆	┆	┆
1	2	3	4	5	6	7	8	9	10	11	12

1. Вид
V : PAJERO
2. Тип шасси
2 : Стандартная колесная база с задней пружинной подвеской
4 : Длинная колесная база с задней пружинной подвеской
3. Тип и объем двигателя
1 : Бензиновый двигатель <4G64> объемом 2,351 л.
3 : Бензиновый двигатель <6G72> объемом 2,972 л.
4 : Дизельный двигатель <4D56> объемом 2,477 л.
5 : Бензиновый двигатель <6G74> объемом 3,497 л.
6 : Дизельный двигатель <4M40> объемом 2,835 л.
4. Тип кузова
C : CANVAS TOP (2-х дверный кузов со складной брезентовой крышей)
W : WAGON (Универсал)
5. Тип крыла
G : С накладкой крыла
None : Стандартное крыло
6. Тип крыши
H : Складывающаяся крыша
None : Стандартная крыша
7. Тип коробки передач (трансмиссии)
N : 5 х 2-скоростная механическая коробка передач
R : 4 х 2-скоростная автоматическая коробка передач
8. Исполнение
A : GL
B : GLX
C : GLS
D : GL для WAGON
H : GLX
S : GL для CANVAS TOP
X : GLS, GLZ
9. Характеристики двигателя
E : MPI, SOHC
F : Турбокомпрессор с промежуточным охладителем
M : MPI, DOHC
V : MPI, SOHC-24 клапана
10. Характеристики интерьера
C : Без 3-го ряда сидений
None : Стандартный интерьер
11. Расположение рулевого управления
L : С левым рулем
R : С правым рулем
12. Назначение
6 : Для Европы



НОМЕР ШАССИ

Номер шасси выштампован на боковой поверхности рамы, в арке правого заднего колеса.

J M B 0 N V24 0 M J 3 00001

┆	┆	┆	┆	┆	┆	┆	┆	┆	┆	┆	┆
1	2	3	4	5	6	7	8	9	10	11	

- | | |
|--|--|
| <p>1. Азия</p> <p>2. Япония</p> <p>3. MITSUBISHI
 A : Модели с левым рулем для Европы
 B : Модели с правым рулем для Европы</p> <p>4. Вид
 0 : 4-х или 2-х дверная модель с задней дверью.
 A : 2-х дверная полуоткрытая модель с задней дверью (CANVAS TOP)</p> <p>5. Тип коробки передач (трансмиссия)
 N : 5 X 2-скоростная механическая коробка передач
 R : 4 X 2- скоростная автоматическая коробка передач</p> <p>6. Исполнение, тип и объем двигателя
 V21 : Бензиновый двигатель объемом 2,351 л
 <2-х дверная модель>
 V23 : Бензиновый двигатель объемом 2,972 л
 <2-х дверная модель>
 V24 : Дизельный двигатель объемом 2,477 л
 <2-х дверная модель>
 V25 : Бензиновый двигатель объемом 3,497 л
 <2-х дверная модель>
 V26 : Дизельный двигатель объемом 2,835 л
 <2-х дверная модель>
 V41 : Бензиновый двигатель объемом 2,351 л
 <4-х дверная модель>
 V43 : Бензиновый двигатель объемом 2,972 л
 <4-х дверная модель>
 V44 : Дизельный двигатель объемом 2,477 л
 <4-х дверная модель>
 V45 : Бензиновый двигатель объемом 3,497 л
 <4-х дверная модель></p> | <p>V46 : Дизельный двигатель объемом 2,835 л
 <4-х дверная модель></p> <p>7. Тип кузова
 0 : Несущая рама</p> <p>8. Модельный год
 M : 1991
 N : 1992
 P : 1993
 R : 1994
 S : 1995</p> <p>9. Завод-Изготовитель
 J,P,Y : Oye Plant of Nagoya Motor Vehicle Works</p> <p>10. Характеристики двигателя
 0 : Без турбокомпрессора, с каталитическим
 нейтрализатором
 3 : С турбокомпрессором, без каталитического
 нейтрализатора</p> <p>11. Серийный номер
 00001~</p> |
|--|--|

<4G64>

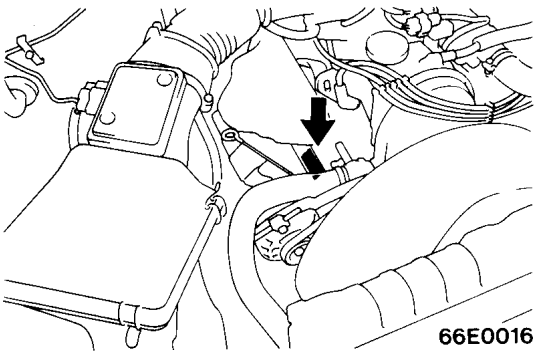

66E0016

<6G72>

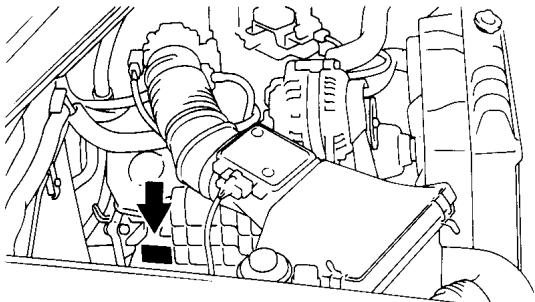

66E0015

<4D56>

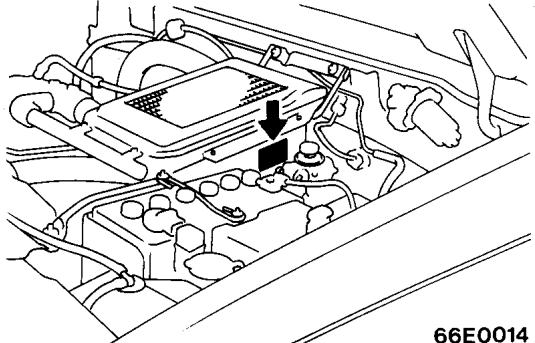

66E0014

<6G74>

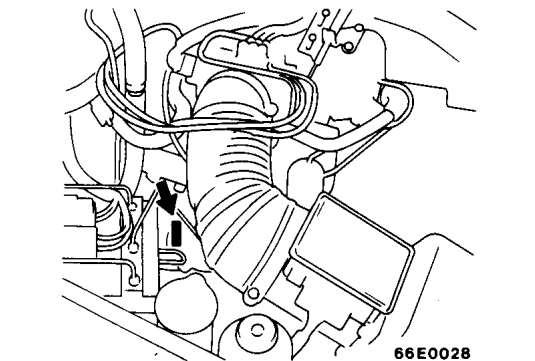

66E0028

<4M40>

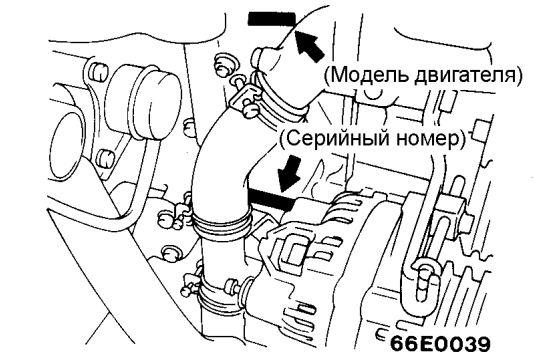

66E0039

МОДЕЛЬ ДВИГАТЕЛЯ

Номер модели двигателя выбит в нижней части блока цилиндров как указано на рисунках.

Модель двигателя	Рабочий объем
4G64	2,351 л
6G72	2,972 л
6G74	3,497 л
4D56	2,477 л
4M40	2,835 л

Серийный номер двигателя выбит рядом с номером модели двигателя, последовательность изменения серийного номера показана ниже.

<4G64, 4D56, 4M40>

Серийный номер двигателя	Последовательность изменения номера
AA0201 to YY9999	AA0201----->AA9999 AB0001----->AY9999 BA0001----->YY9999

<6G72, 6G74>

[Автомобили выпуска до Мая, 1993]

Серийный номер двигателя	Последовательность изменения номера
AA0201 to YY9999	AA0201----->AA9999 AB0001----->AY9999 BA0001----->YY9999

[Автомобили выпуска с Июня, 1993]

Серийный номер двигателя	Последовательность изменения номера
A09990 to Y99999	A09990----->A99999 B00001----->Y99999

ПРИМЕЧАНИЕ

ОСНОВНЫЕ ХАРАКТЕРИСТИКИ

<Автомобили выпуска до Октября, 1993>

CANVAS TOP (2-Х ДВЕРНЫЙ КУЗОВ СО СКЛАДНОЙ БРЕЗЕНТОВОЙ КРЫШЕЙ)

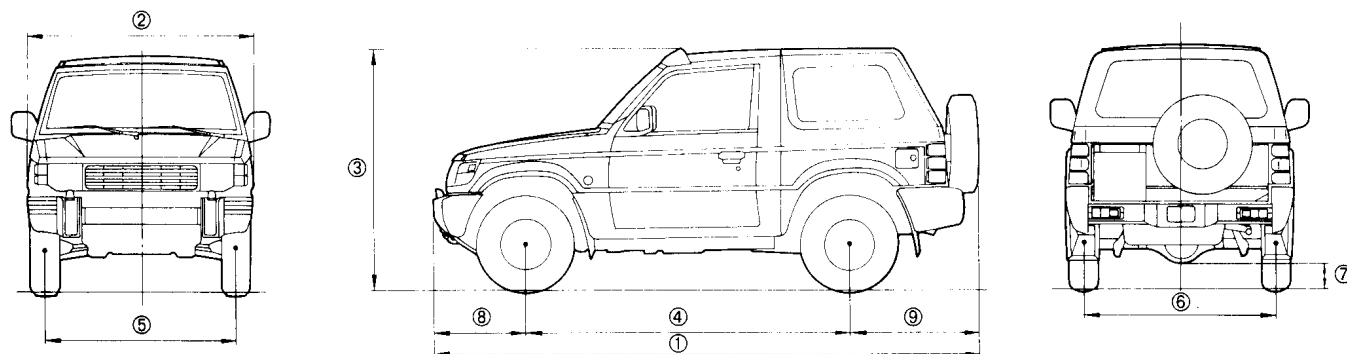

00E003B

Наименование			V21CNSEL6	V24CNSFL6	V23CGRHEL6
Размеры	мм				
Габаритная длина		①	4075		4145
Габаритная ширина		②	1695		1785
Габаритная высота (без нагрузки)		③	1815		1815
Колесная база		④	2420		2420
Колея передних колес		⑤	1420		1465
Колея задних колес		⑥	1435		1480
Дорожный просвет (без нагрузки)		⑦	215 или 205* ¹		215
Передний свес		⑧	675		720
Задний свес		⑨	980		1005
Вес	кг				
Снаряженная масса			1530 – 1655	1665 – 1800	1705 – 1835
Максимальная полная масса			2200 или 2300* ²	2300	2350
Максимальная нагрузка на переднюю ось			1100	1100	1200
Максимальная нагрузка на заднюю ось			1450 или 1500* ²	1450	1450
Количество мест			4		
Двигатель					
Модель			4G64	4D56	6G72
Рабочий объем	л		2,351	2,477	2,972
Коробка передач (трансмиссия)					
Тип			5-скоростная механическая	5-скоростная механическая	4-скоростная автоматическая
Модель			V5M21	V5MT1	V4AW2

ПРИМЕЧАНИЕ

*¹ : отмечены автомобили с блокировкой заднего дифференциала.

*² : отмечены автомобили для Швеции и Дании.

МЕТАЛ TOP (2-Х ДВЕРНЫЙ КУЗОВ С МЕТАЛЛИЧЕСКОЙ КРЫШЕЙ)

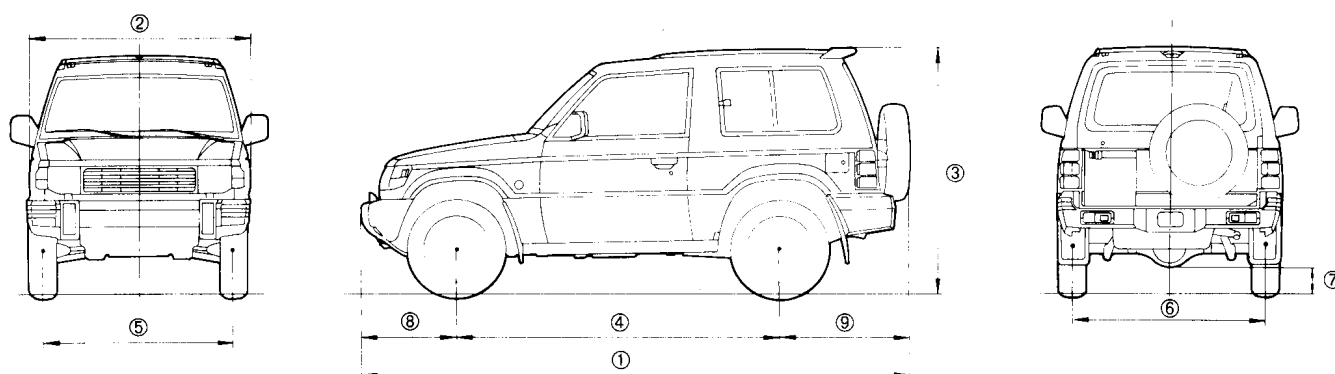

00E0039

Наименование		V21WNHEL6	V24WNAFL6 V24WNBFL6 V24WNDFL6 V24WNHFL6/R6	V24WGNCFL6 V24WGNXEL6/R6	V23WGNXEL6/R6 V23WGRXEL6/R6
Размеры	мм				
Габаритная длина	①	4120 или 4075* ³		4145	
Габаритная ширина	②	1695		1785	
Габаритная высота (без нагрузки)	③	1805		1815	
Колесная база	④	2420		2420	
Колея передних колес	⑤	1420		1465	
Колея задних колес	⑥	1435		1480	
Дорожный просвет (без нагрузки)	⑦	215 или 205* ¹		225 или 215* ¹	
Передний свес	⑧	720 или 675* ³		720	
Задний свес	⑨	980		1005	
Вес	кг				
Снаряженная масса		1580 – 1710	1730 – 1900 или 1680 – 1820* ³	1755 – 1905	1740 – 1855
Максимальная полная масса		2200 или 2350* ²	2300	2300	2350
Максимальная нагрузка на переднюю ось		1100	1100	1100	1200
Максимальная нагрузка на заднюю ось		1450 или 1500* ²	1450	1450	1450
Количество мест		5			
Двигатель					
Модель		4G64		4D56	6G72
Рабочий объем	л	2,351		2,477	2,972

Наименование	V21WNHEL6	V24WNAFL6 V24WNBFL6 V24WNDFL6 V24WNHFL6/R6	V24WGNCFЛ6 V24WGNXEL6/R6	V23WGNXEL6/R6 V23WGRXEL6/R6
Коробка передач (трансмиссия)		5-скоростная механическая или 4-скоростная автоматическая*4		
Тип	5-скоростная механическая			
Модель	V5M21	V5MT1 или V4AW2*4		

ПРИМЕЧАНИЕ

*1 : отмечены автомобили с блокировкой заднего дифференциала.

*2 : отмечены автомобили для Швеции и Дании.

*3 : V24WNDFL6

*4 : V23WGRXEL6/R6

WAGON (УНИВЕРСАЛ)

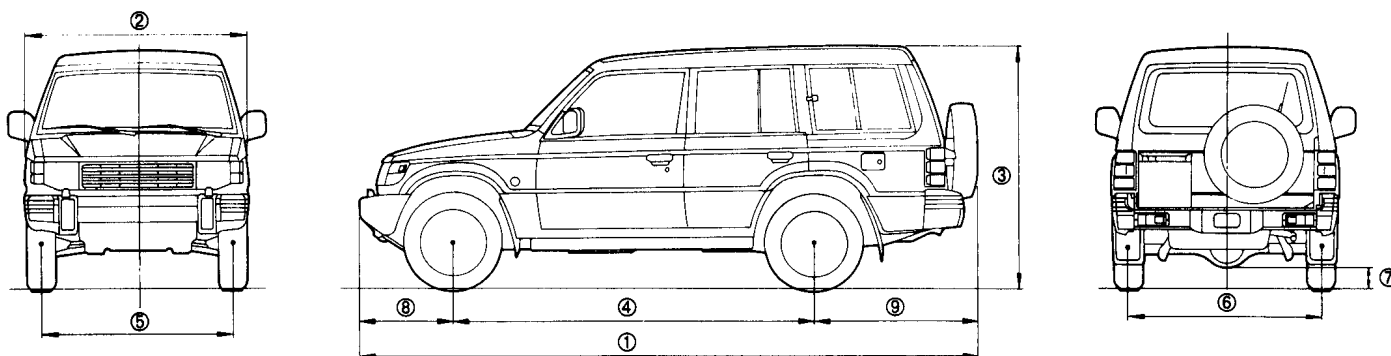

00E0040

<АВТОМОБИЛИ С БЕНЗИНОВЫМ ДВИГАТЕЛЕМ>

Наименование		V41WNHEL6	V43WGNXEL6/R6 V43WGNXECL6 V43WNHECL6*11	V43WGRXEL6/R6 V43WGRXECL6 V43WRHECL6*11
Размеры	мм			
Габаритная длина		① 4700		4725
Габаритная ширина		② 1695		1785
Габаритная высота (без нагрузки)		③ 1855		1865
Колесная база		④ 2725		2725
Колея передних колес		⑤ 1420		1465
Колея задних колес		⑥ 1435		1480
Дорожный просвет (без нагрузки)		⑦ 210 или 200*1		210
Передний свес		⑧ 720		720
Задний свес		⑨ 1255		1280

ПРИМЕЧАНИЕ

*1 : отмечены автомобили с блокировкой заднего дифференциала.

*11 : отмечены автомобили для Швеции.

Наименование	V41WNHEL6	V43WGNXEL6/R6 V43WGNXECL6 V43WNHECL6* ¹¹	V43WGRXEL6/R6 V43WGRXECL6 V43WRHECL6* ¹¹
Вес кг			
Снаряженная масса	1790 – 1945	1915 – 2070 или 1890 – 2045* ⁵ или 1824 – 1844* ¹¹	1910 – 2065 или 1885 – 2040* ⁶ или 1824 – 1844* ¹¹
Максимальная полная масса	2560	2650 или 2500* ¹¹	2650 или 2500* ¹¹
Максимальная нагрузка на переднюю ось	1100	1200	1200 или 1100* ¹¹
Максимальная нагрузка на заднюю ось	1650	1650	1650
Количество мест	7	7 или 5* ^{5,6}	
Двигатель			
Модель	4G64	6G72	
Рабочий объем л	2,351	2,972	
Коробка передач (трансмиссия)			
Тип	5-скоростная механическая	5-скоростная механическая	4-скоростная автоматическая
Модель	V5M21	V5MT1	V4AW2

ПРИМЕЧАНИЕ

*⁵ : V43WGNXECL6

*⁶ : V43WGRXECL6

*¹¹ : отмечены автомобили для Швеции.

<АВТОМОБИЛИ С ДИЗЕЛЬНЫМ ДВИГАТЕЛЕМ>

Наименование	V44WNDFL6 V44WNDFCL6 V44WNHFL6/R6	V44WRHFL6/R6	V44WGNXFL6/R6 V44WGNXFCL6	V44WGRXFL6/R6 V44WGRXFCL6
Размеры мм				
Габаритная длина	① 4655 или 4700* ⁷	4700		4725
Габаритная ширина	② 1695	1695		1785
Габаритная высота (без нагрузки)	③ 1855	1855		1865
Колесная база	④ 2725	2725		2725
Колея передних колес	⑤ 1420	1420		1465
Колея задних колес	⑥ 1435	1435		1480
Дорожный просвет (без нагрузки)	⑦ 210 или 200* ¹	210 или 200* ¹		210
Передний свес	⑧ 675 или 120* ⁷	720		720
Задний свес	⑨ 1255	1255		1280

ПРИМЕЧАНИЕ

*¹ : отмечены автомобили с блокировкой заднего дифференциала.

*⁷ : V44WNHFL6/R6

Наименование	V44WNDFL6 V44WNDFCL6 V44WNHFL6/R6	V44WRHFL6/R6	V44WGNXFL6/R6 V44WGNXFCL6	V44WGRXFL6/R6 V44WGRXFCL6
Вес кг				
Снаряженная масса	1865 – 2000 или 1840 – 1975 ^{*8} или 1915 – 2110 ^{*7}	1895 – 2100	1945 – 2115 или 1920 – 2090 ^{*9}	1935 – 2105 или 1910 – 2080 ^{*10}
Максимальная полная масса	2650	2650	2650	2650
Максимальная нагрузка на переднюю ось	1100	1100	1100	1100
Максимальная нагрузка на заднюю ось	1650	1650	1650	1650
Количество мест	7 или 5	7	7 или 5	7 или 5
Двигатель				
Модель	4D56			
Рабочий объем л	2,477			
Коробка передач (трансмиссия)				
Тип	5-скоростная механическая	4-скоростная автоматическая	5-скоростная механическая	4-скоростная автоматическая
Модель	V5M21	V4AW2	V5MT1	V4AW2

ПРИМЕЧАНИЕ

*7 : V44WNHFL6/R6

*8 : V44WNDFCL6

*9 : V44WGNXFCL6

*10 : V44WGRXFCL6

<Автомобили выпуска с Ноября, 1993>

CANVAS TOP (2-Х ДВЕРНЫЙ КУЗОВ СО СКЛАДНОЙ БРЕЗЕНТОВОЙ КРЫШЕЙ)

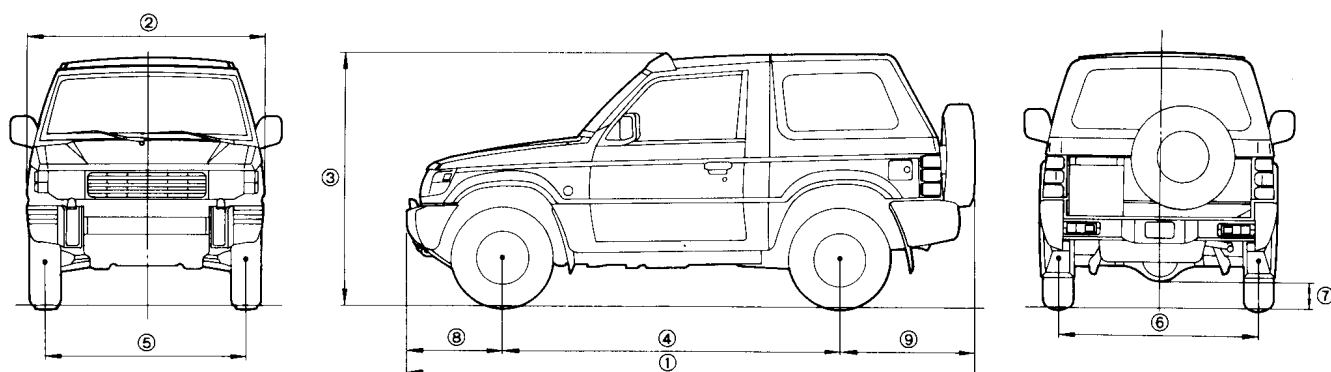

00E0038

Наименование			V24CNSFL6	V23CGNHEL6	V23CGRHEL6
Размеры	мм				
Габаритная длина		①	4075	4145	
Габаритная ширина		②	1695	1785	
Габаритная высота (без нагрузки)		③	1805	1815	
Колесная база		④	2420	2420	
Колея передних колес		⑤	1420	1465	
Колея задних колес		⑥	1435	1480	
Дорожный просвет (без нагрузки)		⑦	215	215	
Передний свес		⑧	675	720	
Задний свес		⑨	980	1005	
Вес	кг				
Снаряженная масса			1665 – 1800	1705 – 1835	
Максимальная полная масса			2300	2350	
Максимальная нагрузка на переднюю ось			1100	1200	
Максимальная нагрузка на заднюю ось			1450	1650	
Количество мест			4		
Двигатель					
Модель			4D56	6G72	
Рабочий объем	л		2,477	2,972	
Коробка передач (трансмиссия)					
Тип			5-скоростная механическая	5-скоростная механическая	4-скоростная автоматическая
Модель			V5MT1	V5MT1	V4AW2

МЕТАЛ TOP (2-Х ДВЕРНЫЙ КУЗОВ С МЕТАЛЛИЧЕСКОЙ КРЫШЕЙ)

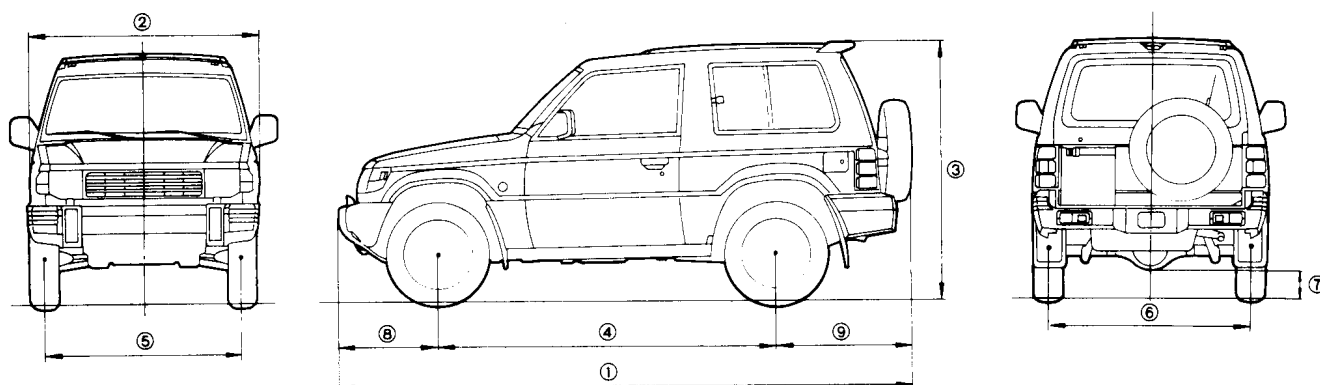

00E0039

<АВТОМОБИЛИ С БЕНЗИНОВЫМ ДВИГАТЕЛЕМ>

Наименование			V21WNHEL6	V23WGNXEL6/R6 V23WGRXEL6/R6	V25WGNXML6/R6 V25WGRXML6/R6
Размеры	мм				
Габаритная длина		①	4120	4145	4145
Габаритная ширина		②	1695	1785	1785
Габаритная высота (без нагрузки)		③	1805	1815	1815
Колесная база		④	2420	2420	2420
Колея передних колес		⑤	1420	1465	1465
Колея задних колес		⑥	1435	1480	1480
Дорожный просвет (без нагрузки)		⑦	215	215	205
Передний свес		⑧	720	720	720
Задний свес		⑨	980	1005	1005
Вес	кг				
Снаряженная масса			1580 – 1710	1705 – 1855	1810 – 1925
Максимальная полная масса			2200 или 2205* ¹	2350	2350
Максимальная нагрузка на переднюю ось			1100	1200	1200
Максимальная нагрузка на заднюю ось			1450	1650	1650
Количество мест			5		
Двигатель					
Модель			4G64	6G72	6G74
Рабочий объем	л		2,351	2,972	3,497
Коробка передач (трансмиссия)					
Тип			5-скоростная механическая	5-скоростная механическая или 4-скоростная автоматическая* ²	5-скоростная механическая или 4-скоростная автоматическая* ³
Модель			V5M21	V5MT1 или V4AW2* ²	V5M31 или V4AW3* ³

ПРИМЕЧАНИЕ

*¹: отмечены автомобили для Норвегии.

*²: V23WGRXEL6/R6

*³: V25WGRXML6/R6

<АВТОМОБИЛИ С ДИЗЕЛЬНЫМ ДВИГАТЕЛЕМ>

Наименование		V24WNAFL6 V24WNDFL6	V24WNBFL6 V24WNHFL6/R6	V24WGNCFL6 V24WGNXFL6/R6
Размеры	мм			
Габаритная длина	①	4075	4120	4145
Габаритная ширина	②	1695	1695	1785
Габаритная высота (без нагрузки)	③	1805	1805	1815
Колесная база	④	2420	2420	2420
Колея передних колес	⑤	1420	1420	1465
Колея задних колес	⑥	1435	1435	1480
Дорожный просвет (без нагрузки)	⑦	215	215	225
Передний свес	⑧	675	720	720
Задний свес	⑨	980	980	1005
Вес	кг			
Снаряженная масса		1680 – 1820	1730 – 1900	1755 – 1905
Максимальная полная масса		2300	2300	2300
Максимальная нагрузка на переднюю ось		1100	1100	1100
Максимальная нагрузка на заднюю ось		1450	1450	1450
Количество мест		5		
Двигатель				
Модель		4D56		
Рабочий объем	л	2,477		
Коробка передач (трансмиссия)				
Тип		5-скоростная механическая		
Модель		V5MT1		

WAGON (УНИВЕРСАЛ)

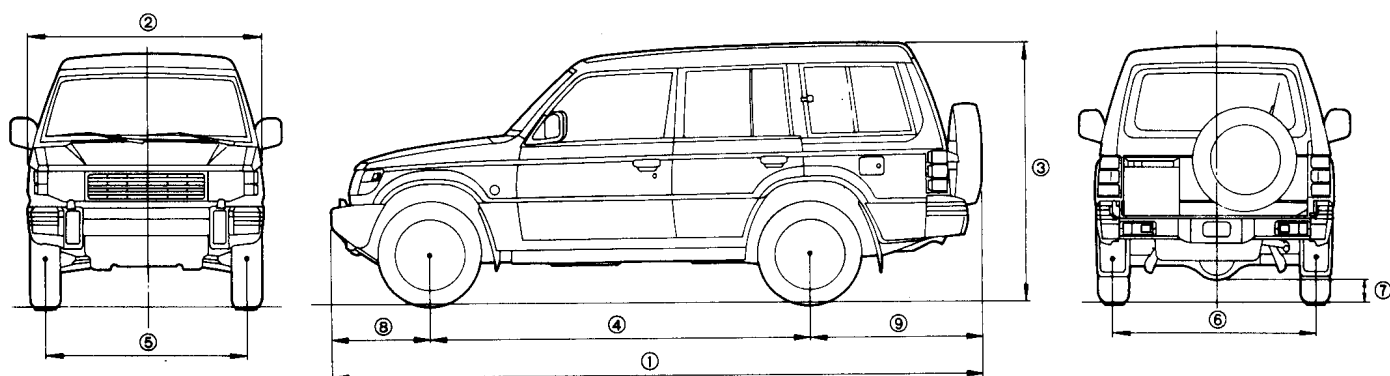

00E0040

<АВТОМОБИЛИ С БЕНЗИНОВЫМ ДВИГАТЕЛЕМ>

Наименование		V43WGNXEL6/R6	V43WGRXEL6/R6	V45WGNXML6/R6	V45WGRXML6/R6
Размеры	мм				
Габаритная длина	①		4725		4725
Габаритная ширина	②		1785		1785
Габаритная высота (без нагрузки)	③		1870		1895
Колесная база	④		2725		2725
Колея передних колес	⑤		1465		1465
Колея задних колес	⑥		1480		1480
Дорожный просвет (без нагрузки)	⑦		215		205
Передний свес	⑧		720		720
Задний свес	⑨		1280		1280
Вес	кг				
Снаряженная масса		1925 – 2085	1920 – 2080 или 1922 – 2012* ⁴	1990 – 2145	1985 – 2140
Максимальная полная масса		2650	2650 или 2600* ⁴	2720	2720
Максимальная нагрузка на переднюю ось		1200	1200	1200	1200
Максимальная нагрузка на заднюю ось		1650	1650	1780	1780
Количество мест		7			
Двигатель					
Модель		6G72		6G74	
Рабочий объем	л	2,972		3,497	
Коробка передач (трансмиссия)					
Тип		5-скоростная механическая	4-скоростная автоматическая	5-скоростная механическая	4-скоростная автоматическая
Модель		V5MT1	V4AW2	V5M31	V4AW3

ПРИМЕЧАНИЕ

*⁴ : отмечены автомобили для Швеции

<АВТОМОБИЛИ С ДИЗЕЛЬНЫМ ДВИГАТЕЛЕМ>

Наименование		V46WNDFL6 V46WNAFL6	V46WNFCL6 V46WNAFCL6	V46WNBFL6 V46WNNHFL6/R6
Размеры	мм			
Габаритная длина	①	4655		4700
Габаритная ширина	②	1695		1695
Габаритная высота (без нагрузки)	③	1885		1885
Колесная база	④	2725		2725
Колея передних колес	⑤	1420		1420
Колея задних колес	⑥	1435		1435
Дорожный просвет (без нагрузки)	⑦	190		190
Передний свес	⑧	675		720
Задний свес	⑨	1255		1255
Вес	кг			
Снаряженная масса		1960 – 2095	1920 – 2055	2010 – 2180
Максимальная полная масса		2720	2720	2720
Максимальная нагрузка на переднюю ось		1200	1200	1200
Максимальная нагрузка на заднюю ось		1780	1780	1780
Количество мест		7	5	7
Двигатель				
Модель		4M40		
Рабочий объем	л	2,835		
Коробка передач (трансмиссия)				
Тип		5-скоростная механическая		
Модель		V5M31		

Наименование		V46WRBFL6 V46WRHFL6/R6	V46WGNCFL6 V46WGNXFL6/R6	V46WGRCFL6 V46WGRXFL6/R6
Размеры	мм			
Габаритная длина	①	4700		4725
Габаритная ширина	②	1695		1785
Габаритная высота (без нагрузки)	③	1885		1895
Колесная база	④	2725		2725
Колея передних колес	⑤	1420		1465
Колея задних колес	⑥	1435		1480
Дорожный просвет (без нагрузки)	⑦	190		205
Передний свес	⑧	720		720
Задний свес	⑨	1255		1280
Вес	кг			
Снаряженная масса		2005 – 2175	2040 – 2175	2045 – 2180
Максимальная полная масса		2720	2720	2720
Максимальная нагрузка на переднюю ось		1200	1200	1200
Максимальная нагрузка на заднюю ось		1780	1780	1780
Количество мест		7		
Двигатель				
Модель		4M40		
Рабочий объем	л	2,835		
Коробка передач (трансмиссия)				
Тип		4-скоростная автоматическая	5-скоростная механическая	4-скоростная автоматическая
Модель		V4AW3	V5M31	V4AW3

Наименование		V44WNDFL6 V44WNDFCL6 V44WNHFL6/R6	V44WGNXFL6/R6	V44WGRXFL6/R6
Размеры	мм			
Габаритная длина	①	4655 или 4700* ⁶		4725
Габаритная ширина	②	1695		1785
Габаритная высота (без нагрузки)	③	1855		1865
Колесная база	④	2725		2725
Колея передних колес	⑤	1420		1465
Колея задних колес	⑥	1435		1480
Дорожный просвет (без нагрузки)	⑦	210 или 200* ⁵		210
Передний свес	⑧	675 или 720* ⁶		720
Задний свес	⑨	1255		1280
Вес	кг			
Снаряженная масса		1865 – 2000 или 1840 – 1975* ⁷ или 1915 – 2110* ⁶	1945 – 2115	1935 – 2105
Максимальная полная масса		2650	2650	2650
Максимальная нагрузка на переднюю ось		1100	1100	1100
Максимальная нагрузка на заднюю ось		1650	1650	1650
Количество мест		7 или 5		
Двигатель				
Модель		4D56		
Рабочий объем	л	2,477		
Коробка передач (трансмиссия)				
Тип		5-скоростная механическая	5-скоростная механическая	4-скоростная автоматическая
Модель		V5MT1	V5MT1	V4AW2

ПРИМЕЧАНИЕ

*⁵ : отмечены автомобили с блокировкой заднего дифференциала.

*⁶ : V44WNHFL6/R6

*⁷ : V44WNDFCL6

<Автомобили выпуска с Июня, 1994>

CANVAS TOP (2-Х ДВЕРНЫЙ КУЗОВ СО СКЛАДНОЙ БРЕЗЕНТОВОЙ КРЫШЕЙ)

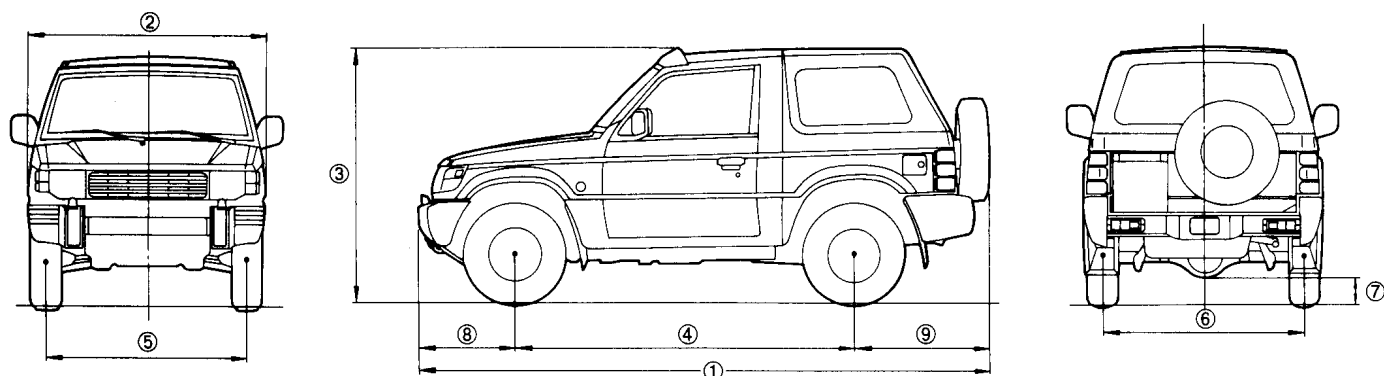

00E0038

Наименование			V24CNSFL6	V23CGNHVL6/R6	V23CGRHVL6/R6
Размеры	мм				
Габаритная длина		①	4075	4145	
Габаритная ширина		②	1695	1785	
Габаритная высота (без нагрузки)		③	1805	1845	
Колесная база		④	2420	2420	
Колея передних колес		⑤	1420	1465	
Колея задних колес		⑥	1435	1480	
Дорожный просвет (без нагрузки)		⑦	205	215	
Передний свес		⑧	675	720	
Задний свес		⑨	980	1005	
Вес	кг				
Снаряженная масса			1665 – 1800	1735 – 1865	1725 – 1855
Максимальная полная масса			2510	2350	2350
Максимальная нагрузка на переднюю ось			1100 или 1070* ¹	1200 или 1030* ¹	1200 или 1030* ¹
Максимальная нагрузка на заднюю ось			1650 или 1565* ¹	1650 или 1405* ¹	1650 или 1405* ¹
Количество мест			4		
Двигатель					
Модель			4D56	6G72	
Рабочий объем	л		2,477	2,972	
Коробка передач (трансмиссия)					
Тип			5-скоростная механическая	5-скоростная механическая	4-скоростная автоматическая
Модель			V5MT1	V5MT1	V4AW3

ПРИМЕЧАНИЕ

*¹: отмечены автомобили для Бельгии и Франции.

МЕТАЛ TOP (2-Х ДВЕРНЫЙ КУЗОВ С МЕТАЛЛИЧЕСКОЙ КРЫШЕЙ)

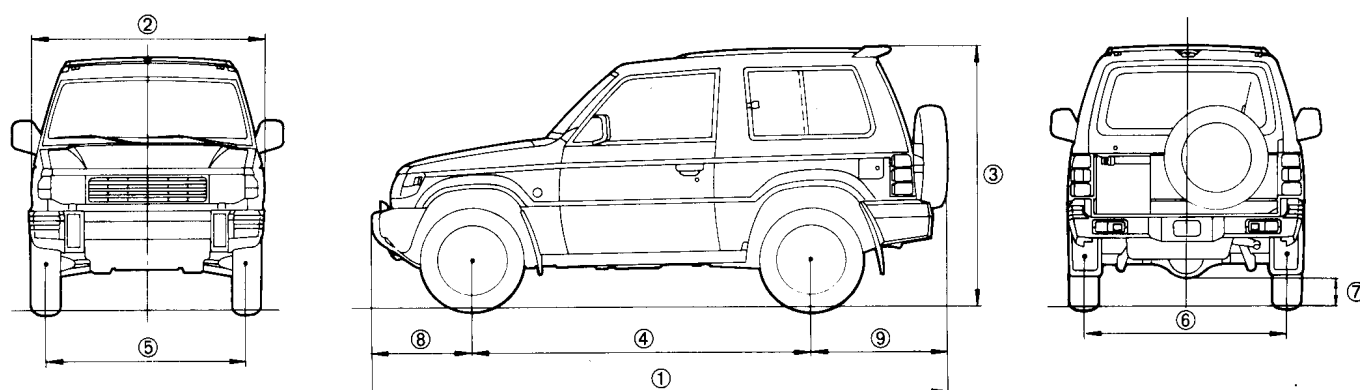

00E0039

<АВТОМОБИЛИ С БЕНЗИНОВЫМ ДВИГАТЕЛЕМ>

Наименование		V23WNHVL6	V23WGNXVL6/R6	V23WGRXVL6/R6	V25WGNXML6/R6 V25WGRXML6/R6
Размеры	мм				
Габаритная длина	①	4120	4145	4145	4145
Габаритная ширина	②	1695	1785	1785	1785
Габаритная высота (без нагрузки)	③	1835	1845	1845	1845
Колесная база	④	2420	2420	2420	2420
Колея передних колес	⑤	1420	1465	1465	1465
Колея задних колес	⑥	1435	1480	1480	1480
Дорожный просвет (без нагрузки)	⑦	205	215	205	205
Передний свес	⑧	720	720	720	720
Задний свес	⑨	980	1005	1005	1005
Вес	кг				
Снаряженная масса		1735	1760 – 1875	1770 – 1885	1810 – 1925
Максимальная полная масса		2350	2350	2350	2350
Максимальная нагрузка на переднюю ось		1200 или 1030* ¹	1200 или 1030* ¹	1200 или 1030* ¹	1200 или 1050* ¹
Максимальная нагрузка на заднюю ось		1650 или 1405* ¹	1650 или 1405* ¹	1650 или 1405* ¹	1780 или 1345* ¹
Количество мест		5			
Двигатель					
Модель		6G72	6G72	6G72	6G74
Рабочий объем	л	2,972	2,972	2,972	3,497
Коробка передач (трансмиссия)					
Тип		5-скоростная механическая	5-скоростная механическая	4-скоростная автоматическая	5-скоростная механическая или 4-скоростная автоматическая* ²
Модель		V5MT1	V5MT1	V4AW3	V5M31 или V4AW3* ²

ПРИМЕЧАНИЕ

*¹ : отмечены автомобили для Бельгии и Франции.

*² : V25WGRXML6/R6

<АВТОМОБИЛИ С ДИЗЕЛЬНЫМ ДВИГАТЕЛЕМ>

Наименование		V24WNAFL6 V24WNDL6	V24WNBFL6 V24WNNHFL6/R6	V24WGNCF6 V24WGNXFL6/R6	V26WGNCF6 V26WGNXFL6/R6
Размеры	мм				
Габаритная длина	①	4075	4120	4145	4145
Габаритная ширина	②	1695	1695	1785	1785
Габаритная высота (без нагрузки)	③	1805	1805	1815	1845
Колесная база	④	2420	2420	2420	2420
Колея передних колес	⑤	1420	1420	1465	1465
Колея задних колес	⑥	1435	1435	1480	1480
Дорожный просвет (без нагрузки)	⑦	205	205	225	205
Передний свес	⑧	675	720	720	720
Задний свес	⑨	980	980	1005	1005
Вес	кг				
Снаряженная масса		1680 – 1820	1730 – 1900	1755 – 1905	1855 – 2005
Максимальная полная масса		2510	2510	2510	2510
Максимальная нагрузка на переднюю ось		1100 или 1070* ¹	1100 или 1070* ¹	1100 или 1070* ¹	1200 или 1115* ¹
Максимальная нагрузка на заднюю ось		1650 или 1565* ¹	1650 или 1565* ¹	1650 или 1565* ¹	1780 или 1440* ¹
Количество мест		5			
Двигатель					
Модель		4D56			4M40
Рабочий объем	л	2,477			2,835
Коробка передач (трансмиссия)					
Тип		5-скоростная механическая			5-скоростная механическая
Модель		V5MT1			V5M31

ПРИМЕЧАНИЕ

*¹ : отмечены автомобили для Бельгии и Франции.

WAGON (УНИВЕРСАЛ)

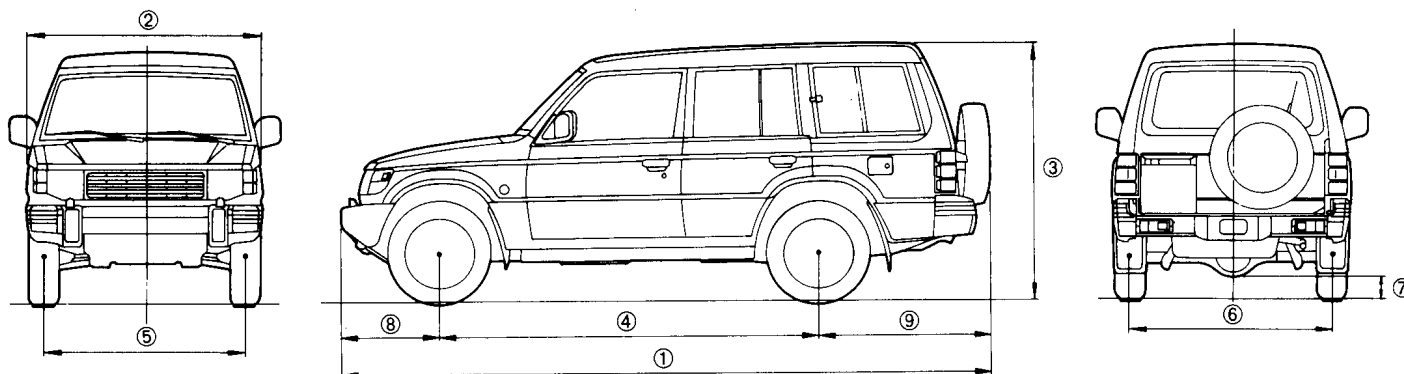

00E0040

<АВТОМОБИЛИ С БЕНЗИНОВЫМ ДВИГАТЕЛЕМ>

Наименование		V43WNHVL6/R6 V43WRHVL6/R6	V43WGNXVL6/R6 V43WGRXVL6/R6	V45WGNXML6/R6	V45WGRXML6/R6
Размеры	мм				
Габаритная длина	①	4700	4725	4725	
Габаритная ширина	②	1695	1785	1785	
Габаритная высота (без нагрузки)	③	1890	1900		
Колесная база	④	2725	2725	2725	
Колея передних колес	⑤	1420	1465	1465	
Колея задних колес	⑥	1435	1480	1480	
Дорожный просвет (без нагрузки)	⑦	205	215	205	
Передний свес	⑧	720	720	720	
Задний свес	⑨	1255	1280	1280	
Вес	кг				
Снаряженная масса		1925 – 2085 или 1920 – 2105* ³	1950 – 2110	1990 – 2145	1985 – 2140
Максимальная полная масса		2650	2650	2720	2720
Максимальная нагрузка на переднюю ось		1200 или 1075* ¹	1200 или 1075* ¹	1200 или 1090* ¹	1200 или 1090* ¹
Максимальная нагрузка на заднюю ось		1650	1650	1780	1780 или 1670* ¹
Количество мест		7			
Двигатель					
Модель		6G72		6G74	
Рабочий объем	л	2,972		3,497	
Коробка передач (трансмиссия)					
Тип		5-скоростная механическая или 4-скоростная автоматическая* ³	5-скоростная механическая или 4-скоростная автоматическая* ⁴	5-скоростная механическая	4-скоростная автоматическая
Модель		V5MT1 или V4AW3* ³	V5MT1 или V4AW3* ⁴	V3MT1	V4AW3

Значение
отсутствует
в оригинале

ПРИМЕЧАНИЕ

*¹ : отмечены автомобили для Бельгии и Франции.

*³ : V43WRHVL6/R6

*⁴ : V43WGRXVL/R6

<АВТОМОБИЛИ С ДИЗЕЛЬНЫМ ДВИГАТЕЛЕМ>

Наименование		V46WNDFL6 V46WNAFL6	V46WDFCL6 V46WNAFCL6	V46WNBFL6 V46WNNHFL6/R6
Размеры	мм			
Габаритная длина	①	4655		4700
Габаритная ширина	②	1695		1695
Габаритная высота (без нагрузки)	③	1890		1890
Колесная база	④	2725		2725
Колея передних колес	⑤	1420		1420
Колея задних колес	⑥	1435		1435
Дорожный просвет (без нагрузки)	⑦	190		190
Передний свес	⑧	675		720
Задний свес	⑨	1255		1255
Вес	кг			
Снаряженная масса		1960 – 2095	1920 – 2055	2010 – 2180
Максимальная полная масса		2720	2720	2720
Максимальная нагрузка на переднюю ось		1200 или 1145* ¹	1200 или 1145* ¹	1200 или 1145* ¹
Максимальная нагрузка на заднюю ось		1780 или 1655* ¹	1780 или 1655* ¹	1780 или 1655* ¹
Количество мест		7	5	7
Двигатель				
Модель		4M40		
Рабочий объем	л	2,835		
Коробка передач (трансмиссия)				
Тип		5-скоростная механическая		
Модель		V5M31		

ПРИМЕЧАНИЕ

*¹: отмечены автомобили для Бельгии и Франции.

Наименование		V46WRBFL6 V46WRHFL6/R6	V46WGNCFL6 V46WGNXFL6/R6	V46WGRCFL6 V46WGRXFL6/R6
Размеры	мм			
Габаритная длина	①	4700		4725
Габаритная ширина	②	1695		1785
Габаритная высота (без нагрузки)	③	1890		1890
Колесная база	④	2725		2725
Колея передних колес	⑤	1420		1465
Колея задних колес	⑥	1435		1480
Дорожный просвет (без нагрузки)	⑦	190		205
Передний свес	⑧	720		720
Задний свес	⑨	1255		1280
Вес	кг			
Снаряженная масса		2005 – 2175	2040 – 2175	2045 – 2180
Максимальная полная масса		2720	2720	2720
Максимальная нагрузка на переднюю ось		1200 или 1145* ¹	1200 или 1145* ¹	1200 или 1145* ¹
Максимальная нагрузка на заднюю ось		1780 или 1655* ¹	1780 или 1655* ¹	1780 или 1655* ¹
Количество мест		7		
Двигатель				
Модель		4M40		
Рабочий объем	л	2,835		
Коробка передач (трансмиссия)				
Тип		4-скоростная автоматическая	5-скоростная механическая	4-скоростная автоматическая
Модель		V4AW3	V5M31	V4AW3

ПРИМЕЧАНИЕ

*¹ : отмечены автомобили для Бельгии и Франции.

Наименование		V44WNDFL6	V44WPDFCL6	V44WNHFL6	V44WGNXFL6/R6
Размеры	мм				
Габаритная длина	①	4655	4655	4700	4725
Габаритная ширина	②	1695	1695	1695	1785
Габаритная высота (без нагрузки)	③	1860	1860	1860	1870
Колесная база	④	2725	2725	2725	2725
Колея передних колес	⑤	1420	1420	1420	1465
Колея задних колес	⑥	1435	1435	1435	1480
Дорожный просвет (без нагрузки)	⑦	205	205	205	215
Передний свес	⑧	675	675	720	720
Задний свес	⑨	1255	1255	1255	1280
Вес	кг				
Снаряженная масса		1865 – 2000	1840 – 1975	1915 – 2110	1945 – 2115
Максимальная полная масса		2650	2650	2650	2650
Максимальная нагрузка на переднюю ось		1100 или 1090* ¹	1100 или 1090* ¹	1100 или 1090* ¹	1100 или 1090* ¹
Максимальная нагрузка на заднюю ось		1650	1650	1650	1650
Количество мест		7	5	7	7
Двигатель					
Модель		4D56			
Рабочий объем	л	2,477			
Коробка передач (трансмиссия)					
Тип		5-скоростная механическая			
Модель		V5MT1			

ПРИМЕЧАНИЕ

*¹ : отмечены автомобили для Бельгии и Франции.

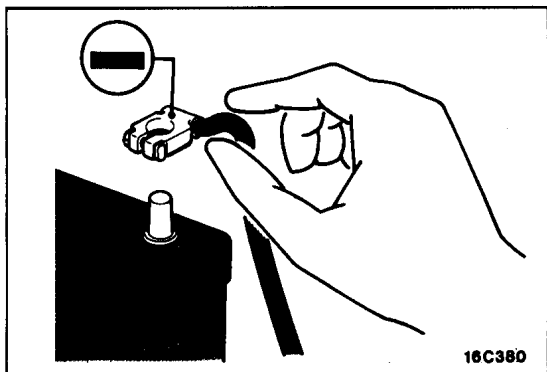

МЕРЫ ТЕХНИКИ БЕЗОПАСНОСТИ ПРИ ТЕХНИЧЕСКОМ ОБСЛУЖИВАНИИ И РЕМОНТЕ

ОБСЛУЖИВАНИЕ СИСТЕМЫ ЭЛЕКТРООБОРУДОВАНИЯ

Прежде чем выполнять любую работу, связанную с электрооборудованием автомобиля, а также при замене любого элемента электрооборудования, необходимо отсоедините провод от отрицательной (-) клеммы аккумуляторной батареи и избежать тем самым возможных повреждений, вызванных коротким замыканием.

Внимание

1. Перед отсоединением (подсоединением) провода к отрицательной (-) клемме аккумуляторной батареи убедитесь в том, что переключатели освещения и ключ замка зажигания находятся в положении "OFF" (Выключено). (Если это не сделано, то существует вероятность повреждения полупроводниковых деталей).
2. Для моделей, оборудованных системой распределенного впрыска топлива (MPI) или системой впрыска с электронным управлением (ECI) и турбонаддувом, после завершения работы (когда провод подсоединен к отрицательной (-) клемме аккумуляторной батареи), прогрейте двигатель и, затем дайте двигателю поработать на режиме холостого хода в течение 5 минут при условиях, приведенных ниже. Проверьте, что работа двигателя на режиме холостого хода соответствует нормальному состоянию.

Температура охлаждающей жидкости: 80-95°C

Освещение, электрические вентиляторы и все дополнительное оборудование: выключено

Коробка передач: нейтральная передача (положение "N" или "P" рычага селектора для моделей с автоматической КПП)

Рулевое колесо: в положении прямолинейного движения

МЕРЫ ПРОТИВОПОЖАРНОЙ БЕЗОПАСНОСТИ

"Неправильная установка деталей топливной системы и электрооборудования может послужить причиной пожара. Для того чтобы сохранить высокое качество и безопасность автомобиля необходимо помнить, что при установке любых дополнительных принадлежностей, деталей и ремкомплектов в электрической и топливной системах должны точно соблюдаться требования инструкции фирмы 'MMC' (Мицубиси Мотор Корпорэйшн)".

МОТОРНЫЕ МАСЛА

Предостережение

Продолжительный и повторяющийся контакт кожи с минеральным маслом приводит к смыванию натуральных жиров с кожи человека и возникновению сухости, раздражения и дерматитов. Кроме того, отработанное моторное масло содержит потенциально вредные вещества, которые могут вызвать рак кожи. Следовательно, необходимо обеспечить меры по защите кожи, а также соответствующие моющие средства.

Рекомендуемые меры безопасности

Наиболее эффективной мерой предосторожности является применение таких методов работы, которые практически исключают риск контакта кожи с минеральным маслом. Например, использование закрытых систем при сливе отработанного масла, применение обезжиривающих составов для очистки деталей от масла и смазок перед началом работы с ними.

Другие меры безопасности.

- Избегайте повторяющегося и продолжительного контакта кожи с маслами, особенно с отработанными моторными маслами.
- Надевайте защитную одежду и непроницаемые перчатки в процессе работы.
- Избегайте загрязнения маслом одежды и, в особенности, нижнего белья.
- Не кладите замасленную ветошь в карманы; применение спецодежды (рабочих комбинезонов) без карманов предотвратит это.
- Не носите загрязненную, промасленную спецодежду и обувь. Спецодежда (рабочие комбинезоны) должны регулярно чиститься и храниться отдельно от личной одежды.
- Там, где есть вероятность попадания масла в глаза, необходимо надевать защитные очки или защитную маску; в наличии также должно быть оборудование и средства для промывания глаз.
- Немедленно обрабатывайте и перевязывайте открытые порезы и раны.
- Регулярно мойте руки с водой и мылом, особенно перед едой (также помогут щетки для мытья ногтей и моющие средства для кожи рук). После мытья рекомендуется намазать руки кремом с содержанием ланолина для восстановления жирового покрова кожи.
- Запрещается использовать для очистки рук бензин, керосин, дизельное топливо, газойль, растворители и отвердители.
- Применяйте защитные кремы перед началом работы в целях облегчения удаления масла с рук после работы.
- При появлении на коже каких-либо раздражений незамедлительно обратитесь к врачу.

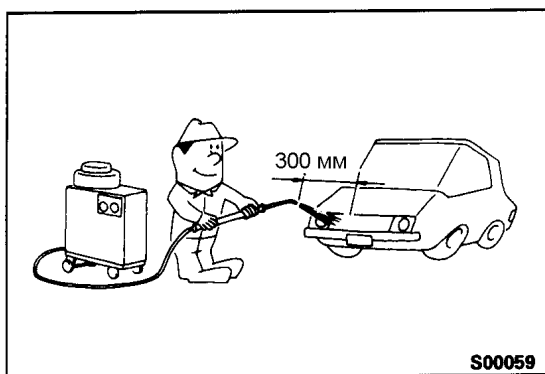

МОЙКА АВТОМОБИЛЯ

Если используются мойки высокого давления или оборудование для мойки паром, в целях избежания повреждения пластмассовых элементов и т.п. деталей, необходимо обратить внимание на следующую информацию.

- Расстояние от сопла до автомобиля: не менее 300 мм
- Давление струи: не более 4 МПа
- Температура струи: не более 82°C
- Время воздействия струи на одну точку: до 30 сек.

Диагностический прибор MUT в комплекте

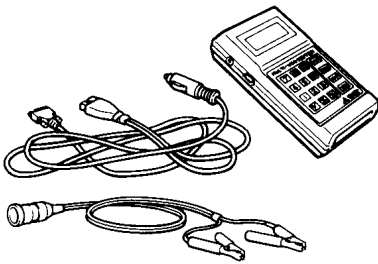

Модуль ROM



МНОГОФУНКЦИОНАЛЬНЫЙ ТЕСТЕР (MUT) <Автомобили выпуска до Октября, 1993>

- (1) Для получения подробной информации по работе с многофункциональным тестером (MUT) обратитесь к Справочному руководству по использованию тестера MUT (Multi-use Tester Operation Instructions).

Внимание

Поверните ключ зажигания в положении "OFF" (ВЫКЛ) перед отсоединением или подсоединением тестера MUT.

- (2) Всегда используйте модуль ROM, который предназначен для данной модели автомобиля.

Модуль ROM	Назначение (модели)
MB991419	1992 модельный год
MB991481	1992, 1993 модельные года

Диагностический прибор MUT-II
в комплекте

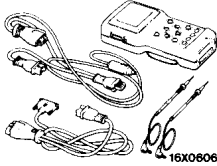

Модуль ROM



16X0607

ТЕСТЕР MUT-II <Все модели>

Для получения подробной информации по работе с тестером MUT-II обратитесь к Справочному руководству по использованию тестера MUT-II (MUT-II OPERATING INSTRUCTIONS).

Внимание

Поверните ключ зажигания в положении "OFF" (ВЫКЛ) перед отсоединением или подсоединением тестера MUT-II.

ДОПОЛНИТЕЛЬНАЯ СИСТЕМА ПАССИВНОЙ БЕЗОПАСНОСТИ (SRS) – НАДУВНАЯ ПОДУШКА БЕЗОПАСНОСТИ

ОБЩАЯ ИНФОРМАЦИЯ

Дополнительная система пассивной безопасности (SRS) разработана для использования совместно с ремнями безопасности и повышения уровня безопасности при всех дорожно-транспортных происшествиях и снижения риска травмирования при срабатывании надувной подушки безопасности путем удержания передних пассажиров на своих сиденьях в случаях аварии.

Дополнительная система пассивной безопасности (SRS) состоит из: датчиков лобового удара (левого и правого, установлены на панели крепления радиатора); надувной подушки безопасности (расположена в центре рулевого колеса), которая содержит модуль со сложенной подушкой безопасности и надувное устройство (газогенератор); электронного блока управления SRS (установлен рядом с рычагом переключения передач), который управляет всей системой и содержит встроенный предохранительный датчик удара (safety impact sensor); контрольной лампы SRS (на панели приборов), которая показывает состояние системы SRS, и часовой пружины промежуточного соединения, расположенной в рулевой колонке; электропроводки.

Дополнительная система пассивной безопасности (SRS) разработана таким образом, что надувная подушка безопасности срабатывает при одновременном наличии сигнала от предохранительного датчика удара и сигнала от одного или обоих (левого и правого) датчиков лобового удара, когда ключ замка зажигания находится в положении "ON" (ВКЛ).

Сигналы от датчиков появляются в случае аварии при лобовых или близких к лобовым ударах различной силы (от средних до сильных).

К работе по обслуживанию систем дополнительной пассивной безопасности, а также связанных с ними элементов, допускается только квалифицированный персонал. Перед началом работы обслуживающий персонал должен тщательно изучить данное руководство. Необходимо проявлять особую осторожность при обслуживании системы SRS с целью избежать травмирования или смерти обслуживающего персонала (в результате несанкционированного срабатывания подушки безопасности), либо водителя и переднего пассажира (в результате неработоспособности системы SRS после неквалифицированного обслуживания или ремонта).

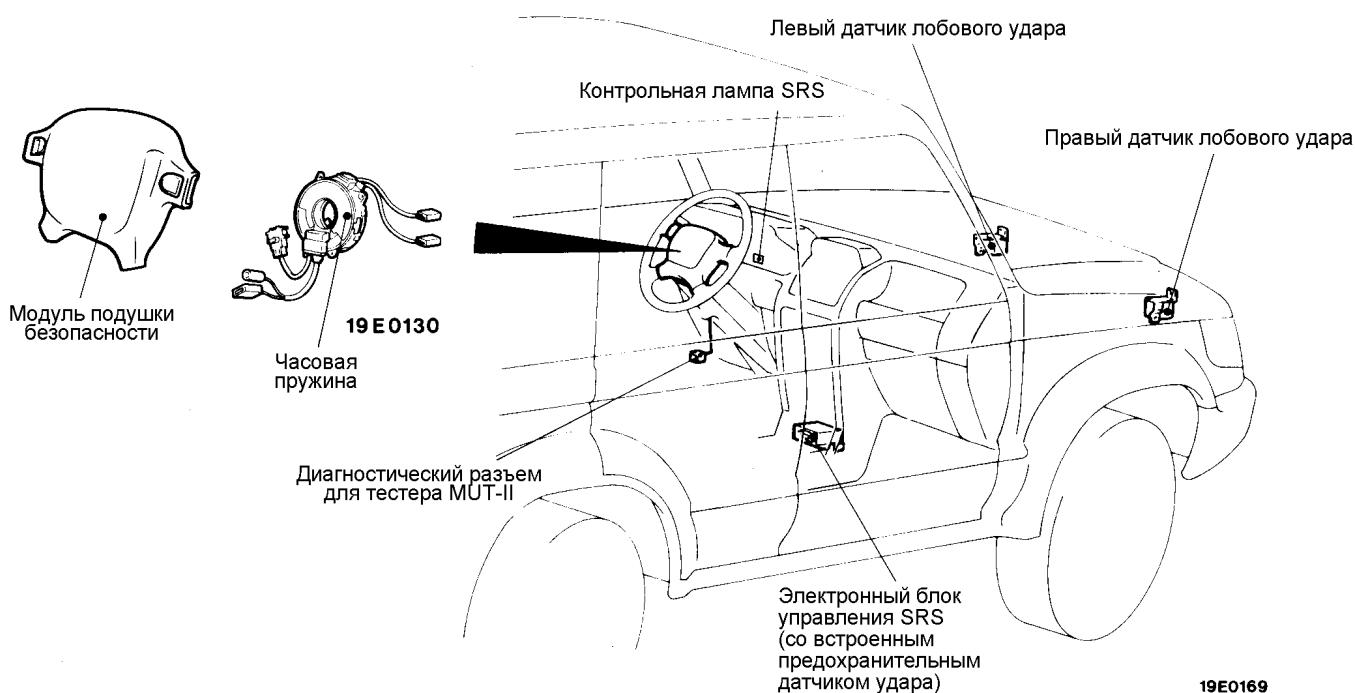
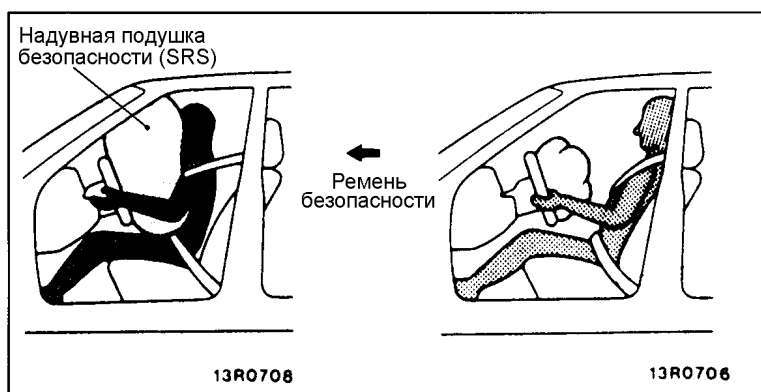

МЕРЫ БЕЗОПАСНОСТИ ПРИ ТЕХНИЧЕСКОМ ОБСЛУЖИВАНИИ СИСТЕМЫ SRS

- В целях избежания травмирования себя и других лиц из-за случайного раскрытия подушки безопасности, при обслуживании этих систем необходимо внимательно изучить и выполнять все требования техники безопасности, указанные в данном руководстве.
- Запрещается использовать любые электрические контрольные приборы при обслуживании непосредственно или в зоне расположения элементов системы SRS за исключением указанных в главе 52B.
- 3. Никогда не пытайтесь ремонтировать следующие элементы:**

 - Датчики лобового удара
 - Электронный блок управления SRS (SRS-ECU)
 - Часовая пружина
 - Модуль подушки безопасности

При обнаружении неисправности любого из элементов этих систем, они подлежат замене исключительно в соответствии с методикой, приведенной в разделе "Техническое обслуживание отдельных узлов и деталей системы SRS", изложенной в данном руководстве. (Смотрите страницу 52B-32.)
- Запрещается ремонтировать разъемы электропроводки системы SRS. При обнаружении неисправности в разьеме необходимо заменить жгут проводов. При обнаружении неисправности в проводе замените или отремонтируйте жгут проводов в соответствии со следующей таблицей.

№ вывода блока управления SRS	Разъем жгута проводов (количество выводов, цвет)	Назначение провода	Необходимая операция по устранению неисправности	
1	2 вывода, красный	Жгут проводов передней панели → Часовая пружина	Исправьте или замените каждый жгут проводов. Замените часовую пружину.	
2				
7 и 8	14 выводов, красный	—	—	
9		Жгут проводов передней панели → диагностический разъем	Исправьте или замените каждый жгут проводов	
10		Жгут проводов передней панели → Жгут проводов системы управления → Жгут проводов передней панели → Жгут проводов передней панели → Замок зажигания (ST)	Прим.перев.: в англ. оригинале были предохранители № 4 и № 8 соответственно. Это НЕПРАВИЛЬНО т.к. в аналогичной таблице на стр. 52B-3 рук-ва по ремонту и на стр. 4A-341 "Электросхем РАJЕRО 94" указаны предохранители № 18 и № 12.	
11		Жгут проводов передней панели → Блок предохранителей [J/B] (Предохранитель № 18)		
12		Жгут проводов передней панели → Блок предохранителей [J/B] (Предохранитель № 12)		
13		Жгут проводов передней панели → Жгут проводов панели приборов → Контрольная лампа SRS		
14				
16		Жгут проводов передней панели → Передний жгут проводов → Датчик лобового удара (левый)		Замените вместе с проводом датчика*
17				
15		Жгут проводов передней панели → Передний жгут проводов → Датчик лобового удара (правый)		
18				
19	Жгут проводов передней панели → "Масса"	Исправьте или замените жгут проводов передней панели		
20				

ПРИМЕЧАНИЕ

- Провод датчика, отмеченный * поставляется как запасные части.
- Провод датчика, используемый как заменяемый, прокладывается вдоль жгута проводов передней панели и переднего жгута проводов.

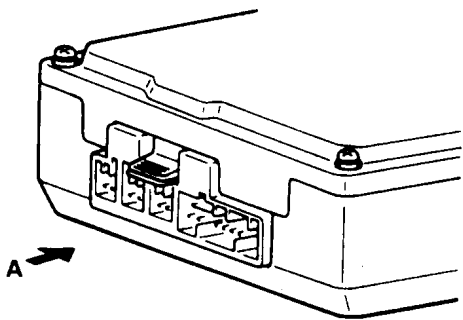

A13R0704

Вид А

Неиспользуемые выводы

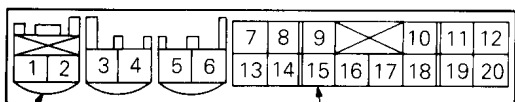

К часовой пружине

К жгуту проводов передней панели

19X0357

Блок управления SRS

К жгуту проводов передней панели (14 выводов, красный)

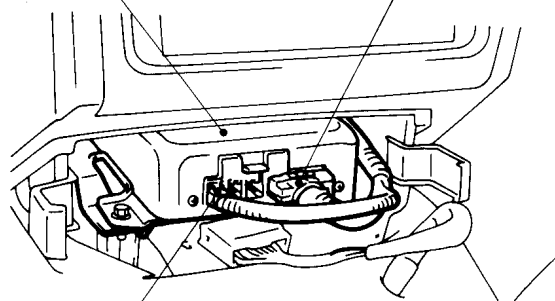

К часовой пружине (2 вывода, красный)

19E0154

<Автомобили с левым рулем>

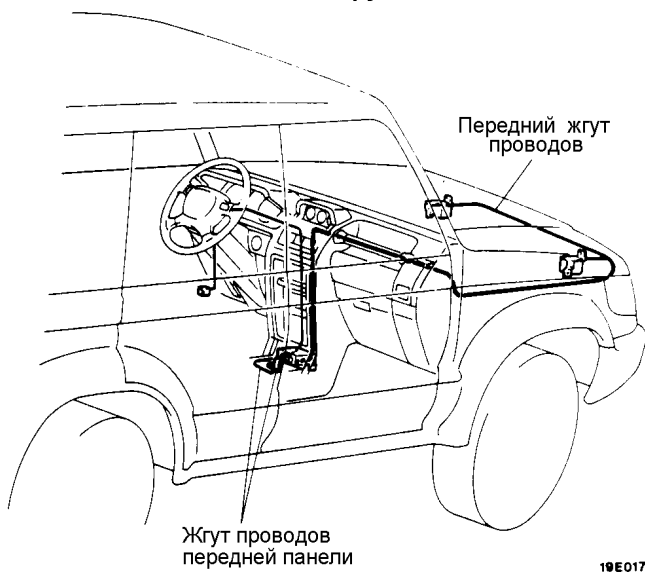

<Автомобили с правым рулем>

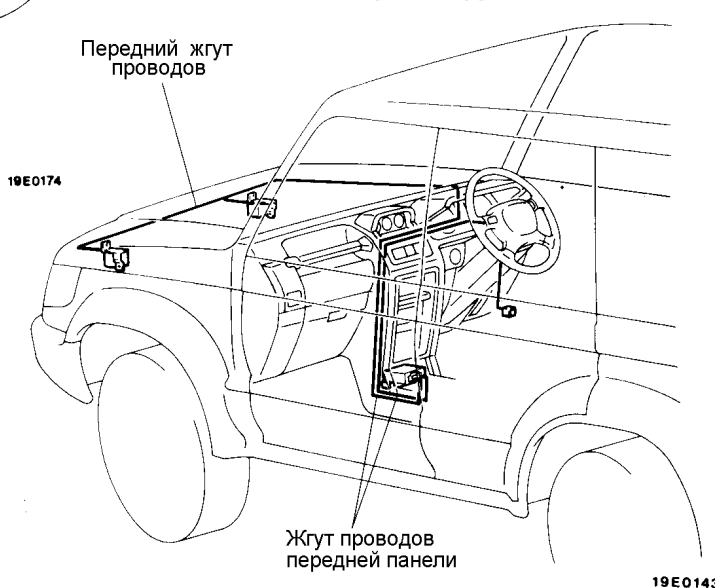

5. После отсоединения провода от отрицательной клеммы аккумуляторной батареи подождите не менее 60 секунд, прежде чем приступить к дальнейшей работе. Система SRS сконструирована таким образом, что после отключения аккумуляторной батареи на короткое время сохраняется достаточное напряжение для срабатывания подушки безопасности. Поэтому если выполняются работы связанные с системой SRS сразу же после отключения аккумуляторной батареи, то непреднамеренное раскрытие надувной подушки безопасности может привести к серьезным травмам.
6. Элементы системы SRS не выдерживают нагрева свыше 93°C, поэтому необходимо снять датчики лобового удара, электронный блок управления SRS, модули подушек безопасности и часовую пружину перед сушкой автомобиля после окраски.
Проверьте работоспособность системы SRS после повторной установки снятых элементов.
7. После выполнения операций по обслуживанию системы SRS проверьте работу контрольной лампы SRS и убедитесь в нормальном функционировании системы. (Смотрите страницу 52B-7.)
8. При подключении или отключении тестера MUT-II, убедитесь в том, что ключ замка зажигания находится в положении "Выкл" (OFF).
9. При возникновении любого вопроса по системе SRS, пожалуйста, обращайтесь к Вашему региональному дистрибьютору.

ПРИМЕЧАНИЕ

СЛУЧАЙНОЕ СРАБАТЫВАНИЕ НАДУВНОЙ ПОДУШКИ БЕЗОПАСНОСТИ МОЖЕТ ПРИВЕСТИ К СЕРЬЕЗНЫМ ТРАВМАМ, ПОЭТОМУ ВЫПОЛНЯЙТЕ ТОЛЬКО ТЕ ОПЕРАЦИИ И ПРИМЕНЯЙТЕ ТОЛЬКО ТЕ ИНСТРУМЕНТЫ, КОТОРЫЕ УКАЗАНЫ В ДАННОМ РУКОВОДСТВЕ.

ПРИМЕЧАНИЕ

ОБСЛУЖИВАНИЕ ДО И ПОСЛЕ ПЕРЕХОДА ВОДНОЙ ПРЕГРАДЫ ПРОВЕРКА И ТЕХНИЧЕСКОЕ ОБСЛУЖИВАНИЕ ДО ПЕРЕХОДА ВОДНОЙ ПРЕГРАДЫ

Если автомобилю предстоит преодоление водной преграды, то необходимо заранее выполнить следующие проверки и процедуры технического обслуживания.

- Изолируйте трос привода спидометра водостойким смазочным материалом или изолентой.
- Проверьте отсутствие трещин или повреждений у защитных чехлов, пыльников, защитных кожухов и шланга сапуна, и замените их, если таковые найдены.

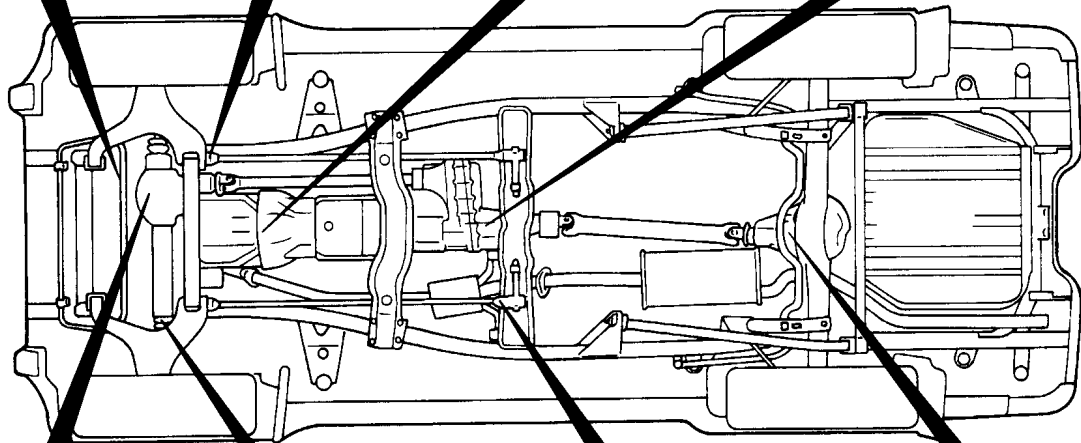
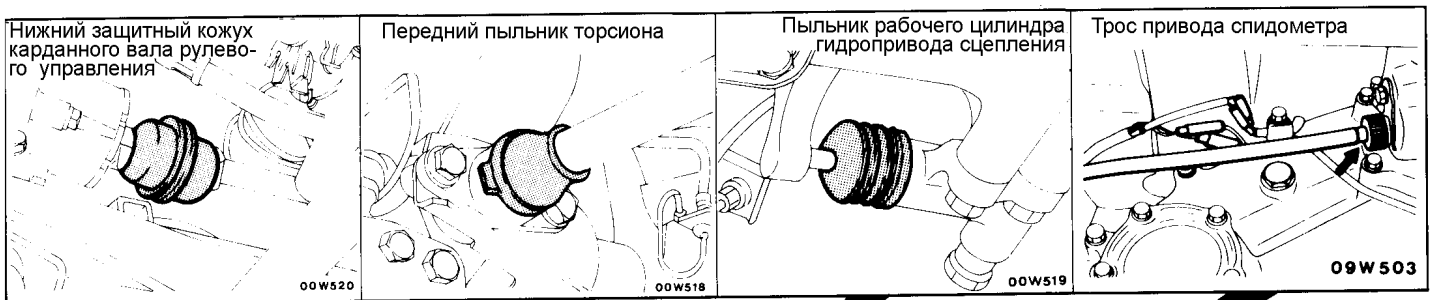

00E0029

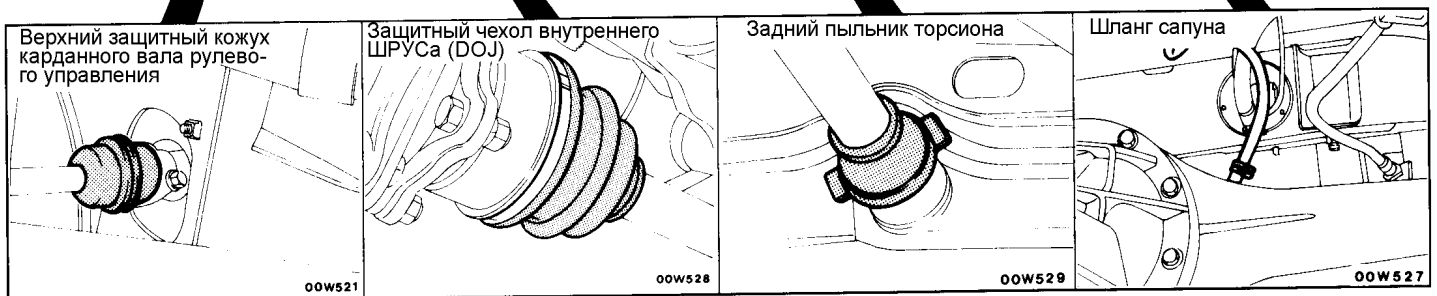

- Нанесите смазку на смазочные точки передней подвески, рычагов и тяг привода рулевого управления и карданного вала.

ПРИМЕЧАНИЕ

Информация о точках нанесения смазки на автомобиле, оборудованном механической лебедкой приведена в ГЛАВЕ 51.

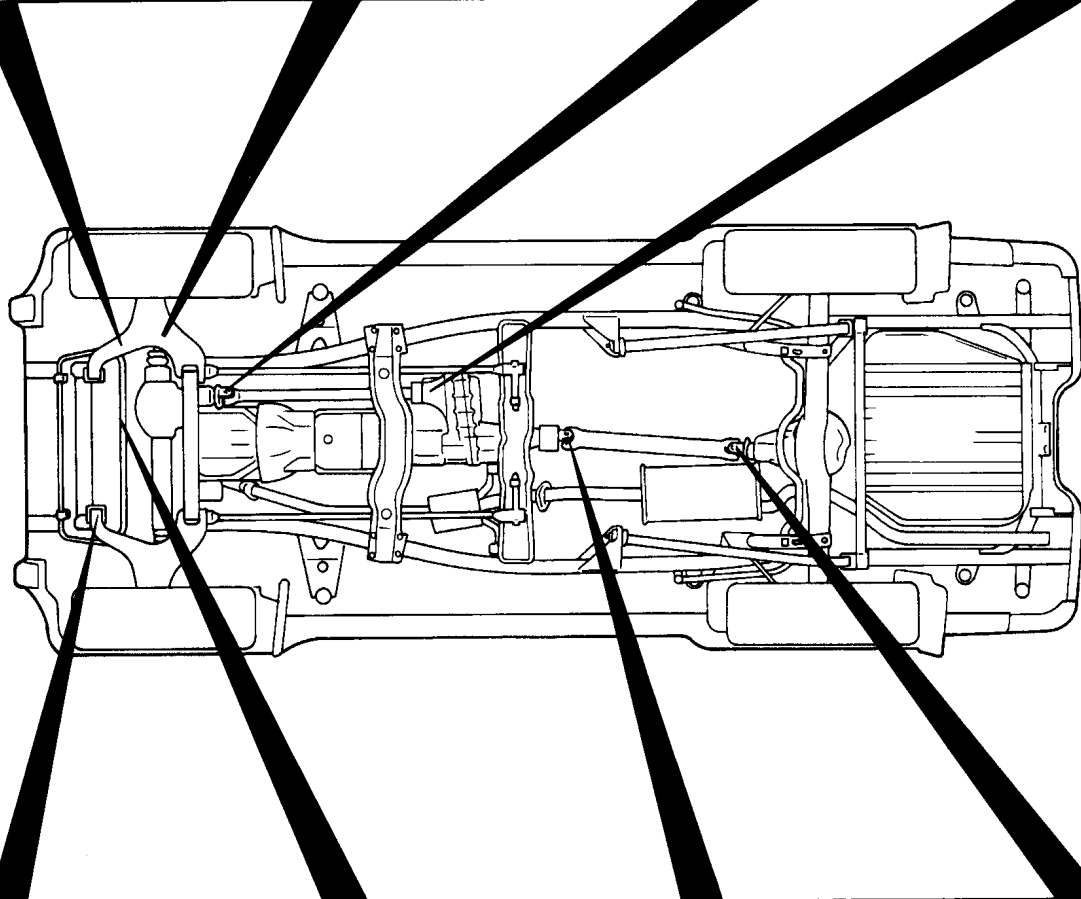
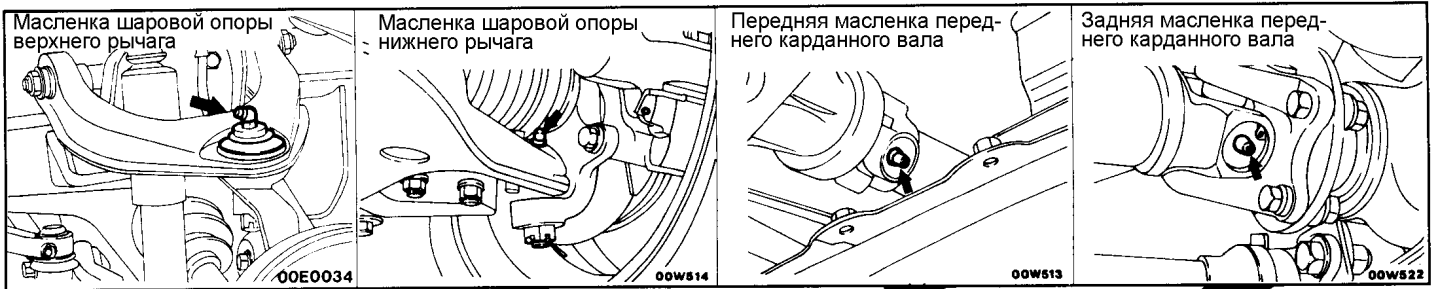

00E0029



ПРОВЕРКА И ТЕХНИЧЕСКОЕ ОБСЛУЖИВАНИЕ ПОСЛЕ ПРЕОДОЛЕНИЯ ВОДНОЙ ПРЕГРАДЫ

После преодоления водной преграды, выполните проверку в следующих точках. Если очевидно отклонение от нормального состояния, то очистите, замените, или нанесите смазку.

- Проверьте отсутствие воды, грязи, песка, и т.д. в барабанах задних тормозов, главном тормозном цилиндре, картере сцепления, стартере, тормозных и топливных трубопроводах.
- Проверьте отсутствие воды в рабочей жидкости или масле картеров переднего и заднего дифференциалов, коробки передач и раздаточной коробки.
- Нанесите смазку на смазочные точки передней подвески, рычагов и тяг привода рулевого управления и карданного вала.

ПРИМЕЧАНИЕ

Информация о точках нанесения смазки на автомобиле, оборудованном механической лебедкой приведена в ГЛАВЕ 51.

- Проверьте отсутствие трещин или повреждений у всех защитных чехлов, пыльников, защитных кожухов и шланга сапуна.

Внимание

Проверьте отсутствие подтекания грязи и жидкости в соединениях пробок.

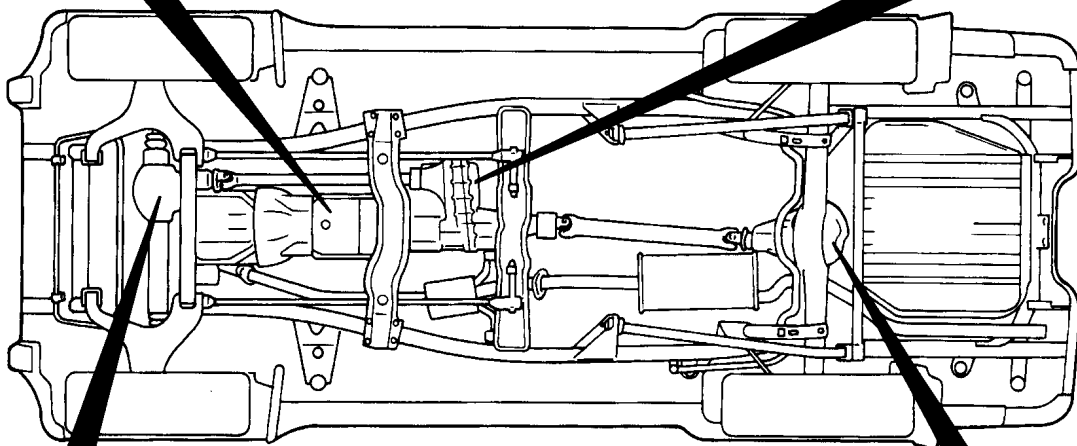
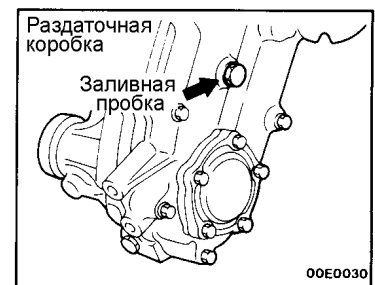
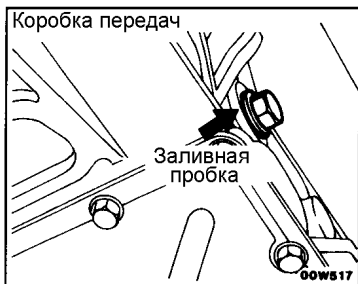

РАСПОЛОЖЕНИЕ УПОРОВ ДЛЯ ПОДЪЕМА АВТОМОБИЛЯ ДОМКРАТОМ И НА ПОДЪЕМНИКЕ

Внимание

Запрещается ставить опоры под автомобиль в местах, отличных от указанных в инструкции, так как это приведет к повреждению автомобиля и т.п.

РАСПОЛОЖЕНИЕ УПОРОВ ДЛЯ ПОДКАТНОГО ГИДРАВЛИЧЕСКОГО ДОМКРАТА И РАЗДВИЖНЫХ СТОЕК

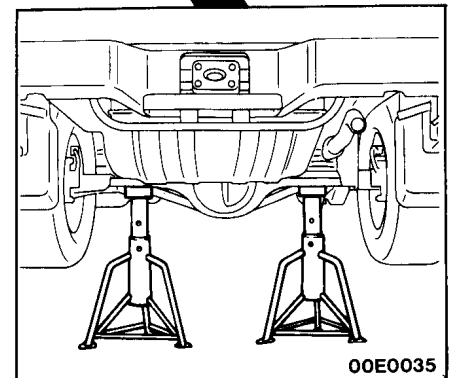
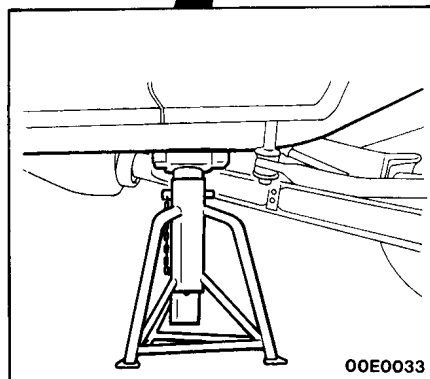
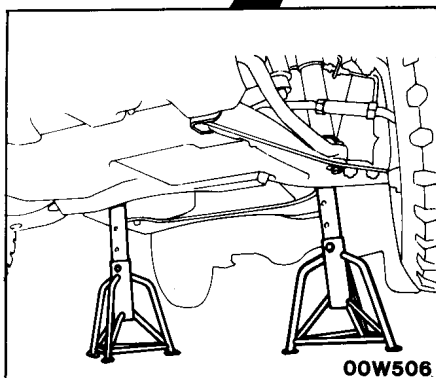
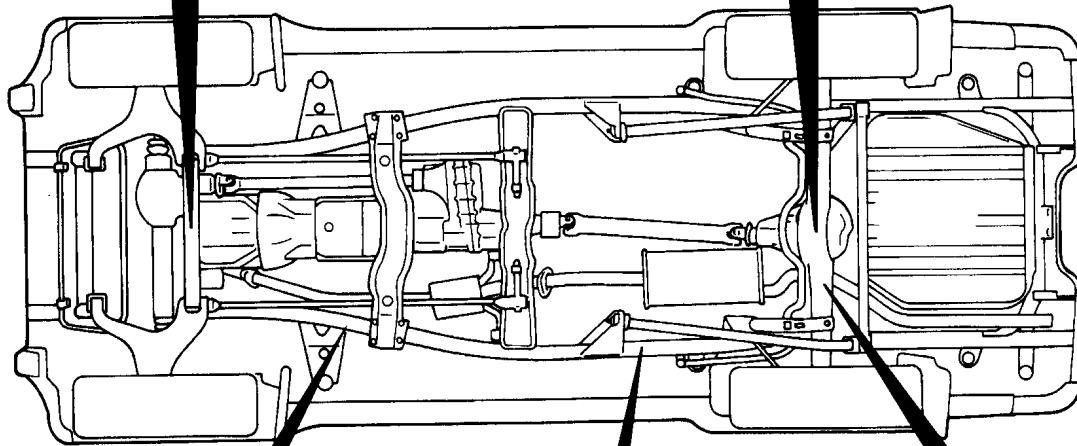
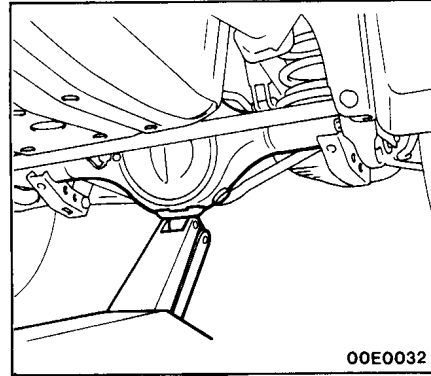
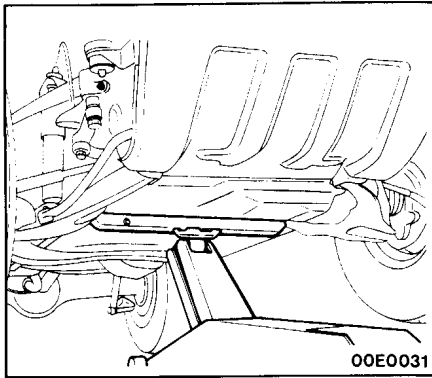

РАСПОЛОЖЕНИЕ УПОРОВ ПРИ ИСПОЛЬЗОВАНИИ ОДНОСТОЕЧНОГО И ДВУХСТОЕЧНОГО ПОДЪЕМНИКОВ

Внимание

Перед снятием задней подвески, топливного бака, запасного колеса и заднего бампера положите дополнительный груз в багажник автомобиля или закрепите автомобиль на подъемнике для предотвращения опрокидывания автомобиля из-за смещения центра тяжести.

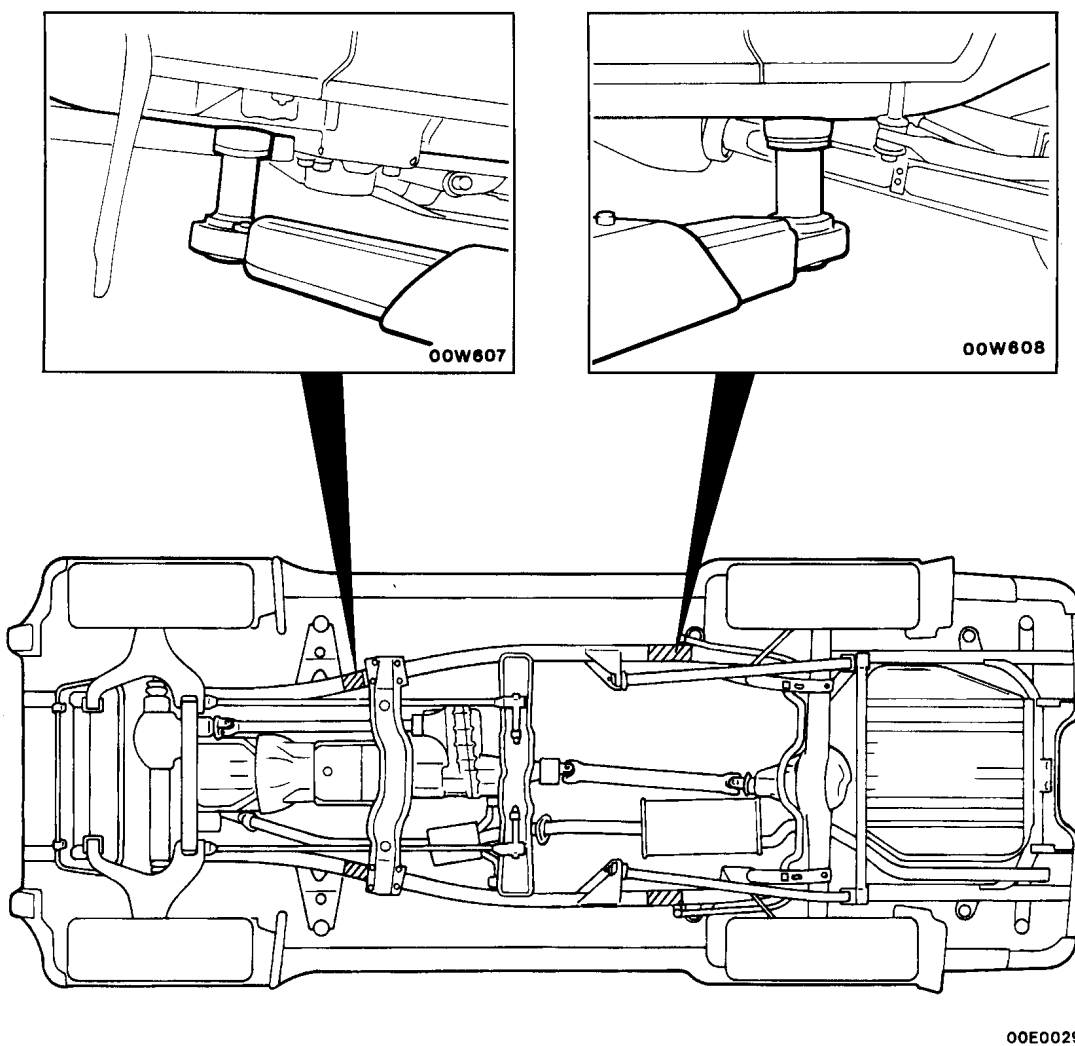

СТАНДАРТНЫЕ МОМЕНТЫ ЗАТЯЖКИ РЕЗЬБОВЫХ СОЕДИНЕНИЙ

Каждая величина момента затяжки в таблице является номинальной при соблюдении следующих условий:

- (1) Болты, гайки и шайбы сделаны из стали с цинковым покрытием.
- (2) Резьбы и опорные поверхности болтов и гаек находятся в сухом состоянии.

Величины моментов затяжки неприменимы:

- (1) Если вставлены рифленые шайбы.
- (2) Если закрепляются пластмассовые детали.
- (3) Если болты заворачиваются в пластмассу или в отлитые гайки.
- (4) Если используются винты-саморезы или самоконтрящиеся гайки.

Моменты затяжки стандартных болтов и гаек

Размер резьбы		Момент затяжки, Н·м		
Номинальный диаметр болта (мм)	Шаг (мм)	Цифровая метка на головке болта ④	Цифровая метка на головке болта ⑦	Цифровая метка на головке болта ⑧
M5	0,8	2,5	5	6
M6	1,0	5	9	10
M8	1,25	12	22	25
M10	1,25	24	45	53
M12	1,25	42	83	98
M14	1,5	73	140	160
M16	1,5	113	210	240
M18	1,5	170	310	350
M20	1,5	230	420	490
M22	1,5	310	570	660
M24	1,5	400	750	870

Моменты затяжки болтов и гаек с буртиком (flange bolt and nut)

Размер резьбы		Момент затяжки, Н·м		
Номинальный диаметр болта (мм)	Шаг (мм)	Цифровая метка на головке болта ④	Цифровая метка на головке болта ⑦	Цифровая метка на головке болта ⑧
M6	1,0	5	10	12
M8	1,25	13	24	28
M10	1,25	26	50	58
M10	1,5	24	45	55
M12	1,25	47	95	105
M12	1,75	43	83	98

СПРАВОЧНАЯ ТАБЛИЦА ОСНОВНЫХ ГЕРМЕТИКОВ И КЛЕЕВ

Применение	Рекомендуемая марка
1. Герметик для деталей двигателя	
(1) • Уплотнение между крышкой головки цилиндров и крышкой подшипника распределительного вала (только двигатели 4G6 DOHC и 6G7)	3M ATD Part № 8660 или эквивалентный
(2) • Уплотнение между полукруглой заглушкой крышки, крышкой головки цилиндров и головкой цилиндров • Датчик-выключатель давления масла	3M ATD Part № 8660 или эквивалентный
(3) Датчик-выключатель температуры охлаждающей жидкости, Датчик температуры охлаждающей жидкости двигателя, Термоклапан, Термовыключатель, Соединения, Датчик указателя температуры охлаждающей жидкости (большого размера)	3M Nut Locking Part № 4171 или эквивалентный
(4) Датчик указателя температуры охлаждающей жидкости (маленького размера, только MD091056)	3M ATD Part № 8660 или эквивалентный
(5) Масляный поддон (кроме двигателя 4G5)	MITSUBISHI GENUINE PART № MD970389 или эквивалентный
(6) Насос охлаждающей жидкости. Корпус термостата (только двигатели 4G9 и 6A1)	MITSUBISHI GENUINE PART № MD970389 или эквивалентный
2. Герметизация поверхности контакта стекла и уплотнителя	
(1) • Герметизация поверхности контакта закаленного стекла и уплотнителя • Герметизация поверхности контакта отбортовки кузова и уплотнителя	3M ATD Part № 8513 или эквивалентный 3M ATD Part № 8509 или эквивалентный
(2) Герметизация поверхности контакта многослойного стекла и уплотнителя	3M ATD Part № 8509 или эквивалентный

Применение	Рекомендуемая марка
3. Приклеивание с помощью клейкой ленты	
• Водонепроницаемая пленка для двери • Крыло • Брызгозащитный щиток • Брызговик • Задний комбинированный фонарь	3M ATD Part № 8625 или эквивалентный
4. Приклеивание облицовки салона	
(1) Приклеивание облицовки на основе поливинилхлорида	3M Part № EC-1368 или эквивалентный
(2) Приклеивание уплотнителя двери к кузову	3M ATD Part № 8001 или 3M ATD Part № 8011 или эквивалентный
(3) Герметизация поверхности контакта резиновой втулки или уплотнения и седла (в месте установки)	3M ATD Part № 8513 или эквивалентный
(4) • Приклеивание облицовки потолка и других элементов отделки салона (интерьера) • Приклеивание накладки к топливному баку	3M Part № EC-1368 или 3M ATD Part № 8080 или эквивалентный
5. Герметик для элементов кузова	
• Герметизация поверхностей контакта металлических частей, водоотводящего желобка, пола, боковой панели кузова, багажника (грузового отделения), передней панели и подобных соединений. • Герметизация поверхностей контакта петель задней двери	3M ATD Part № 8531 или 3M ATD Part № 8646 или эквивалентный

Применение	Рекомендуемая марка
<p>6. Герметик для шасси</p> <p>(1) • Герметизация фланцевых поверхностей и резьбовых участков</p> <p>• Уплотнение датчика указателя уровня топлива</p>	<p>3M ATD Part № 8659 или эквивалентный</p>
<p>(2) Герметизация фланцевых поверхностей и резьбовых участков, уплотнений и защитных чехлов (пыльников)</p> <p>• Уплотнения картера дифференциала</p> <p>• Защитные чехлы (пыльники) для шаровых шарниров и рычажного привода</p> <p>• Уплотнения рулевого механизма и регулировочные прокладки</p> <p>• Верхняя крышка и боковая крышка корпуса рулевого механизма</p> <p>• Фланцевая поверхность сопряжения рычага поворотного кулака</p>	<p>3M ATD Part № 8663 или эквивалентный</p>
<p>(3) Герметизация поверхности контакта кронштейна рычага педали акселератора и наклонной панели для ног водителя</p>	<p>Drying sealant (застывающий в твердое состояние герметик)</p>
<p>(4) Герметизация поверхностей контакта для опорного штифта колодки и рабочего тормозного цилиндра заднего барабанного тормоза</p>	<p>3M ATD Part № 8513 или эквивалентный</p>
<p>7. Быстросохнущий клей</p> <p>Приклеивание всех материалов, кроме полиэтилена, полипропилена, фторполимеров, или других материалов, поверхность которых имеет высокие абсорбирующие свойства</p>	<p>3M ATD Part № 8155 или эквивалентный</p>
<p>8. Быстросохнущий анаэробный клей-герметик</p> <p>(1) Фиксация резьбовых соединений болтов и гаек</p> <p>• При затяжке крепления ведомой шестерни главной передачи и коробки дифференциала</p> <p>• Соединение верхней и нижней частей рулевой колонки (со стороны гайки)</p> <p>(2) Закрепление соединений подшипника, вентилятора, шкива и шестерни</p> <p>(3) Герметизация малых полостей или фланцевых поверхностей</p>	<p>3M Nut Locking Part № 4170 или эквивалентный</p>
<p>9. Грунтовка</p>	<p>3M ATD Part № 8864 или эквивалентный</p>

ПРИМЕЧАНИЕ

ОБЩИЕ СВЕДЕНИЯ

СОДЕРЖАНИЕ

ИДЕНТИФИКАЦИЯ АВТОМОБИЛЕЙ 2	
Модели 2	
Номер шасси 4	
ОСНОВНЫЕ ТЕХНИЧЕСКИЕ ХАРАКТЕРИСТИКИ 5	
МЕТОДИКИ ПОИСКА НЕИСПРАВНОСТЕЙ И ПРОВЕРКИ УЗЛОВ И СИСТЕМ 12	
Содержание раздела «Поиск неисправностей» 12	
	Последовательность проверки при обнаружении неисправностей 13
	Последовательность проверки электрических разъемов 14
	Проверка правильности соединения электрических разъемов 15
	Проверка цепи при перегорании предохранителя 16
	Указания по поиску периодически повторяющихся неисправностей 16

ИДЕНТИФИКАЦИЯ АВТОМОБИЛЕЙ

МОДЕЛИ

<2-х дверные модели>

Код модели автомобиля		Тип кузова	Модель двигателя	Модель коробки передач	Система питания
V24C	NSFL6	С откидным верхом	4D56 (2477 куб. см.) с турбокомпрессором и промежуточным охладителем наддувочного воздуха	V5MT1 (5-ступенчатая, механическая)	Впрыск
V23C	GNHVL6/R6	С откидным верхом и накладками крыльев	6G72 (2972 куб. см.)	V4AW3 (4-ступенчатая, автоматическая)	Распределенный впрыск топлива (MPI)
	GRHVL6/R6				
V24W	NDFL6	Универсал	4D56 (2477 куб. см.) с турбокомпрессором и промежуточным охладителем наддувочного воздуха	V5MT1 (5-ступенчатая, механическая)	Впрыск
	NHFL6/R6				
	NAFL6				
	NBFL6				
V24WG	NXFL6/R6	Универсал с накладками крыльев			
	NCFL6				
V26W	NHFL6	Универсал	4M40 (2835 куб. см.) с турбокомпрессором и промежуточным охладителем наддувочного воздуха	V5M31 (5-ступенчатая, механическая)	
V26WG	NXFL6/R6	Универсал с накладками крыльев			
V23W	NXVL6	Универсал	6G72 (2972 куб. см.)	V5MT1 (5-ступенчатая, механическая)	Распределенный впрыск топлива (MPI)
	GNXVL6/R6	Универсал с накладками крыльев		V4AW3 (4-ступенчатая, автоматическая)	
	GRXVL6/R6				
V25W	GNXML6/R6		6G74 (3497 куб. см.)	V5M31 (5-ступенчатая, механическая)	
	GRXML6/R6			V4AW3 (4-ступенчатая, автоматическая)	

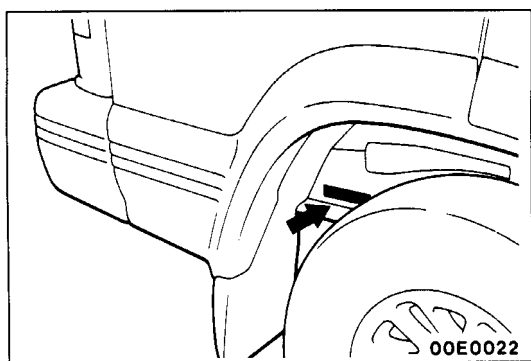

<4-х дверные модели>

Код модели автомобиля		Тип кузова	Модель двигателя	Модель коробки передач	Система питания
V44W	NDFL6	Универсал	4D56 (2477 куб. см.) с турбокомпрессором и промежуточным охладителем наддувочного воздуха	V5MT1 (5-ступенчатая, механическая)	Впрыск
	NDFCL6	Универсал без сидения третьего ряда			
	NHFL6	Универсал			
V44WG	NXFL6/R6	Универсал с накладками крыльев			
V46W	NDFL6	Универсал	4M40 (2835 куб. см.) с турбокомпрессором и промежуточным охладителем наддувочного воздуха	V5M31 (5-ступенчатая, механическая)	
	NDFCL6	Универсал без сидения третьего ряда			
	NHFL6/R6	Универсал		V4AW3 (4-ступенчатая, автоматическая)	
	RHFR6				
	NAFCL6	Универсал без сидения третьего ряда		V5M31 (5-ступенчатая, механическая)	
	NBFL6	Универсал			
V46WG	NXFL6/R6	Универсал с накладками крыльев		V5M31 (5-ступенчатая, механическая)	
	RXFL6/R6		V4AW3 (4-ступенчатая, автоматическая)		
	NCFL6		V5M31 (5-ступенчатая, механическая)		
V43W	NHVL6/R6	Универсал	6G72 (2972 куб. см.)	V5MT1 (5-ступенчатая, механическая)	Распределенный впрыск топлива (MPI)
	RHVL6/R6			V4AW3 (4-ступенчатая, автоматическая)	
	GNXVL6/R6	Универсал с накладками крыльев		V5MT1 (5-ступенчатая, механическая)	
	GRXVL6/R6			V4AW3 (4-ступенчатая, автоматическая)	
V45W	GNXML6/R6		6G74 (3497 куб. см.)	V5M31 (5-ступенчатая, механическая)	
	GRXML6/R6			V4AW3 (4-ступенчатая, автоматическая)	



НОМЕР ШАССИ

Номер шасси выштампован на боковой стенке рамы автомобиля около заднего правого колеса.

J **M** **B** **0** **N** **V24** **0** **T** **J** **3** **00001**

 1 2 3 4 5 6 7 8 9 10 11

№	Обозначение	Содержание
1	Регион изготовления	J Азия
2	Канал дистрибуции	M Японский
3	Назначение	A Для Европы, с правым рулем B Для Европы, с левым рулем
4	Тип кузова	0 4-х или 2- дверный с задней (пятой) дверью A 2-дверный полуоткрытый (с откидным верхом)
5	Тип коробки передач	N 5-ти ступенчатая механическая коробка передач и раздаточная коробка с понижающей передачей R 4-х ступенчатая автоматическая коробка передач и раздаточная коробка с понижающей передачей
6	Код разработки	V23: 2972 куб. см. Бензиновый двигатель (2-дверные модели) V24: 2477 куб. см. Дизельный двигатель (2-дверные модели) V25: 3497 куб. см. Бензиновый двигатель (2-дверные модели) V26: 2835 куб. см. Дизельный двигатель (2-дверные модели) V43: 2972 куб. см. Бензиновый двигатель (4-дверные модели) V44: 2477 куб. см. Дизельный двигатель (4-дверные модели) V45: 3497 куб. см. Бензиновый двигатель (4-дверные модели) V46: 2835 куб. см. Дизельный двигатель (4-дверные модели)
7	Тип кузова автомобиля	0 Рамный кузов
8	Год выпуска	T 1996
9	Завод-изготовитель	U J, P, Y: Oye Plant of NAGOYA Motor Vehicle Works
10	Спецификация двигателя	0 Без турбокомпрессора, с каталитическим нейтрализатором ОГ 3 С турбокомпрессором, без каталитического нейтрализатора ОГ
11	Серийный номер	00001 -

ОСНОВНЫЕ ТЕХНИЧЕСКИЕ ХАРАКТЕРИСТИКИ

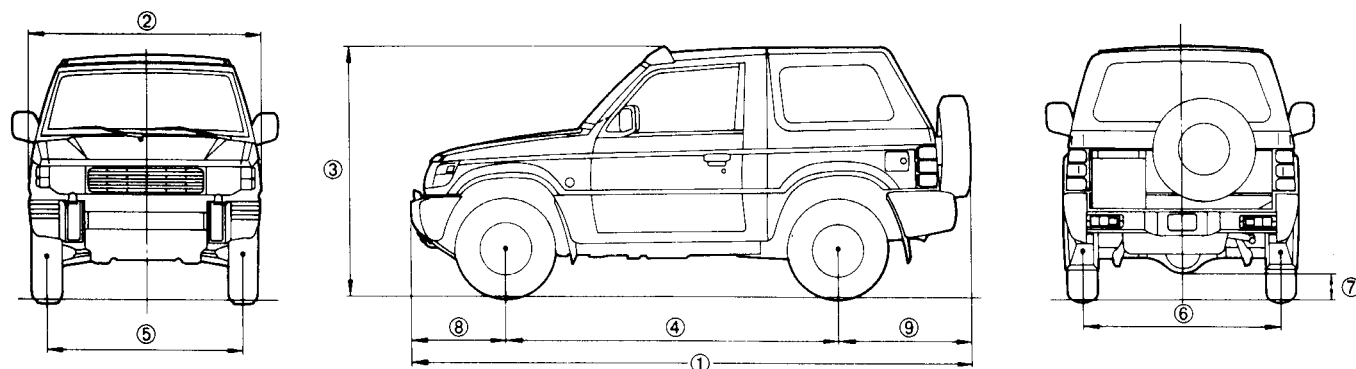
<МОДЕЛИ С ОТКИДНЫМ ВЕРХОМ>



00E0038 6

Параметры		V24CNSFL6	V23CGNHVL6/R6	V23CGRHVL6/R6
Размеры автомобиля, мм				
Габаритная длина	1	4075	4145	
Габаритная ширина	2	1695	1785	
Габаритная высота (без нагрузки)	3	1805	1845	
Колесная база	4	2420	2420	
Колея передних колес	5	1420	1465	
Колея задних колес	6	1435	1480	
Клиренс (дорожный просвет; с нагрузкой)	7	205	215	
Передний свес	8	675	720	
Задний свес	9	980	1005	
Масса автомобиля, кг				
Снаряженная масса автомобиля		1655 - 1800	1725 - 1855	1735 - 1865
Полная максимальная масса автомобиля		2510	2350	2350
Максимальная нагрузка на переднюю ось		1100 или 1070 ^{*1}	1200 или 1030 ^{*1}	1200 или 1030 ^{*1}
Максимальная нагрузка на заднюю ось		1650 или 1565 ^{*1}	1650 или 1405 ^{*1}	1650 или 1405 ^{*1}
Количество мест		4		
Двигатель				
Модель		4D56	6G72	
Рабочий объем, см ³		2477	2972	
Коробка передач				
Тип		5-ступенчатая механическая	5-ступенчатая механическая	4-ступенчатая автоматическая
Модель		V5MT1	V5MT1	V4AW3

ПРИМЕЧАНИЕ:

*1: Автомобили для Бельгии и Франции

<МОДЕЛИ С МЕТАЛЛИЧЕСКОЙ КРЫШЕЙ>

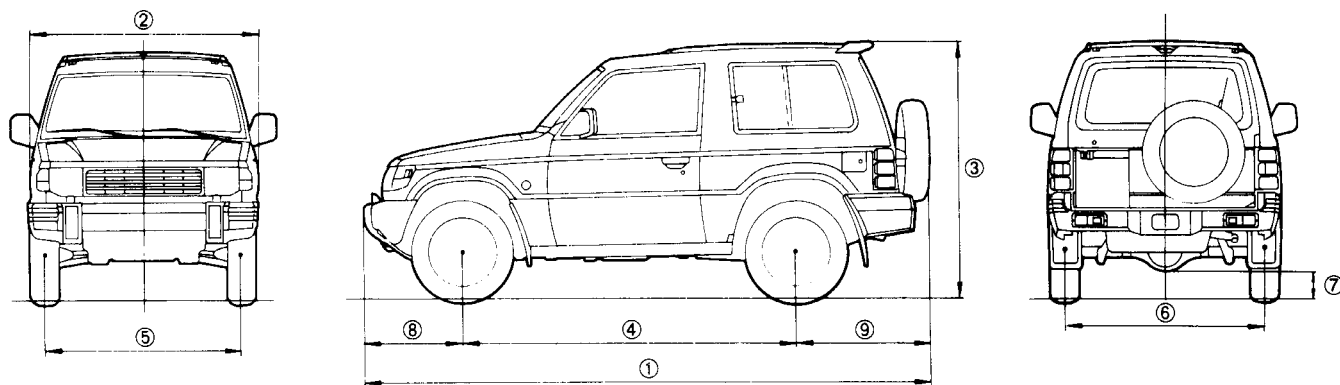

00E0039

<АВТОМОБИЛИ С БЕНЗИНОВЫМИ ДВИГАТЕЛЯМИ>

Параметры		V23WNHVL6	V23WGNXVL6/R6	V23WGRXVL6/R6	V25WGNXML6/R6 V25WGRXML6/R6
Размеры автомобиля, мм					
Габаритная длина	1	4120	4145	4145	4145
Габаритная ширина	2	1695	1785	1785	1785
Габаритная высота (без нагрузки)	3	1835	1845	1845	1845
Колесная база	4	2420	2420	2420	2420
Колея передних колес	5	1420	1465	1465	1465
Колея задних колес	6	1435	1480	1480	1480
Клиренс (дорожный просвет; с нагрузкой)	7	205	215	215	205
Передний свес	8	720	720	720	720
Задний свес	9	980	1005	1005	1005
Масса автомобиля, кг					
Снаряженная масса автомобиля		1735 - 1865	1760 - 1875	1770 - 1885	1810 - 1925
Полная максимальная масса автомобиля		2350	2350	2350	2350
Максимальная нагрузка на переднюю ось		1200 или 1030 ^{*1}	1200 или 1030 ^{*1}	1200 или 1030 ^{*1}	1200 или 1050 ^{*1}
Максимальная нагрузка на заднюю ось		1650 или 1405 ^{*1}	1650 или 1405 ^{*1}	1650 или 1405 ^{*1}	1780 или 1345 ^{*1}
Количество мест		5			
Двигатель					
Модель		6G72	6G72	6G72	6G74
Рабочий объем, см ³		2972	2972	2972	3497
Коробка передач					
Тип		5-ступенчатая механическая	5-ступенчатая механическая	4-ступенчатая автоматическая	5-ступенчатая механическая или 4-ступенчатая автоматическая ^{*2}
Модель		V5MT1	V5MT1	V4AW3	V5M31 или V4AW3 ^{*2}

*1: Автомобили для Бельгии и Франции ПРИМЕЧАНИЕ:

*2: V25WGRXML6/R6

<АВТОМОБИЛИ С ДИЗЕЛЬНЫМИ ДВИГАТЕЛЯМИ>

Параметры		V24WNAFL6 V24WNDL6	V24WNBFL6 V24WNHFL6/R6	V24WGNCF6 V24WGNXFL6/R6	V26WNHFL6	V26WGNXFL6/R6
Размеры автомобиля, мм						
Габаритная длина	1	4075	4120	4145	4120	4145
Габаритная ширина	2	1695	1695	1785	1695	1785
Габаритная высота (без нагрузки)	3	1805	1805	1815	1835	1845
Колесная база	4	2420	2420	2420	2420	2420
Колея передних колес	5	1420	1420	1465	1420	1465
Колея задних колес	6	1435	1435	1480	1435	1480
Клиренс (дорожный просвет; с нагрузкой)	7	205	205	225	190	205
Передний свес	8	675	720	720	720	720
Задний свес	9	980	980	1005	980	1005
Масса автомобиля, кг						
Снаряженная масса автомобиля		1680 - 1820	1730 - 1900	1755 - 1905	1830 - 2000	1855 - 2005
Максимальная полная масса автомобиля		2510	2510	2510	2510	2510
Максимальная нагрузка на переднюю ось		1100 или 1070 ^{*1}	1100 или 1070 ^{*1}	1100 или 1070 ^{*1}	1200 или 1115 ^{*1}	1200 или 1115 ^{*1}
Максимальная нагрузка на заднюю ось		1650 или 1565 ^{*1}	1650 или 1565 ^{*1}	1650 или 1565 ^{*1}	1780 или 1440 ^{*1}	1780 или 1440 ^{*1}
Количество мест		5				
Двигатель						
Модель		4D56			4M40	
Рабочий объем, см ³		2477			2835	
Коробка передач						
Тип		5-ступенчатая механическая			5-ступенчатая механическая	
Модель		V5MT1			V5M31	

ПРИМЕЧАНИЕ:

*1: Автомобили для Бельгии и Франции

<УНИВЕРСАЛ>

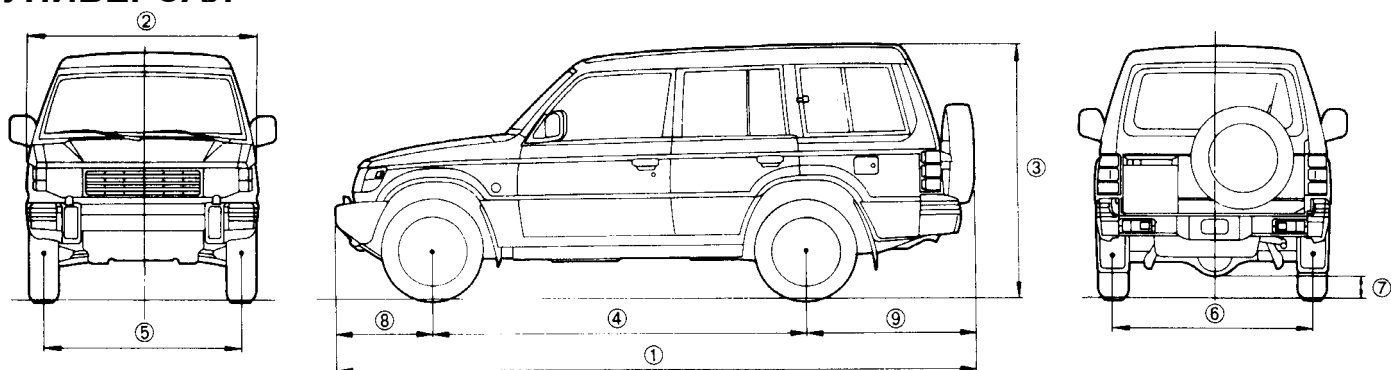

00E0040

<АВТОМОБИЛИ С БЕНЗИНОВЫМИ ДВИГАТЕЛЯМИ>

Параметры	V43WNHVL6/R6 V43WRHVL6/R6	V43WGNXVL6/R6 V43WGRXVL6/R6	V45WGNXML6/R6	V45WGRXML6/R6
Размеры автомобиля, мм				
Габаритная длина	1	4700	4725	4725
Габаритная ширина	2	1695	1785	1785
Габаритная высота (без нагрузки)	3	1890	1900	1900
Колесная база	4	2725	2725	2725
Колея передних колес	5	1420	1465	1465
Колея задних колес	6	1435	1480	1480
Клиренс (дорожный просвет; с нагрузкой)	7	205	215	205
Передний свес	8	720	720	720
Задний свес	9	1255	1280	1280
Масса автомобиля, кг				
Снаряженная масса автомобиля	1925 – 2085 или 1920 - 2105 ^{*3}	1955 - 2115	1995 - 2150	1990 - 2145
Максимальная полная масса автомобиля	2650	2650	2720	2720
Максимальная нагрузка на переднюю ось	1200 или 1075 ^{*1}	1200 или 1075 ^{*1}	1200 или 1090 ^{*1}	1200 или 1090 ^{*1}
Максимальная нагрузка на заднюю ось	1650	1650	1780 или 1670 ^{*1}	1780 или 1670 ^{*1}
Количество мест	7			
Двигатель				
Модель	6G72		6G74	
Рабочий объем, см ³	2972		3497	
Коробка передач				
Тип	5-ступенчатая механическая или 4-ступенчатая автоматическая ^{*3}		5-ступенчатая механическая	
Модель	V5MT1 или V4AW3 ^{*3}		V5M31	
	5-ступенчатая механическая или 4-ступенчатая автоматическая ^{*4}		4-ступенчатая автоматическая ^{*2}	
	V5MT1 или V4AW3 ^{*4}		V4AW3	

ПРИМЕЧАНИЕ:

*1: Автомобили для Бельгии и Франции

*3: V43WRHVL6/R6

*4: V43WGRXVL6/R6

<АВТОМОБИЛИ С ДИЗЕЛЬНЫМИ ДВИГАТЕЛЯМИ>

Параметры		V46WNDFL6	V46WPDFCL6 V46WNAFCL6	V46WNBFL6 V46WNHFL6/R6
Размеры автомобиля, мм				
Габаритная длина	1	4655		4700
Габаритная ширина	2	1695		1695
Габаритная высота (без нагрузки)	3	1890		1890
Колесная база	4	2725		2725
Колея передних колес	5	1420		1420
Колея задних колес	6	1435		1435
Клиренс (дорожный просвет; с нагрузкой)	7	190		190
Передний свес	8	675		720
Задний свес	9	1255		1255
Масса автомобиля, кг				
Снаряженная масса автомобиля		1960 - 2095	1920 - 2055	2010 - 2180
Максимальная полная масса автомобиля		2720	2720	2720
Максимальная нагрузка на переднюю ось		1200 или 1145 ^{*1}	1200 или 1145 ^{*1}	1200 или 1145 ^{*1}
Максимальная нагрузка на заднюю ось		1780 или 1655	1780 или 1655 ^{*1}	1780 или 1655 ^{*1}
Количество мест		7	5	7
Двигатель				
Модель		4M40		
Рабочий объем, см ³		2835		
Коробка передач				
Тип		5-ступенчатая механическая		
Модель		V5M31		

ПРИМЕЧАНИЕ:

*1: Автомобили для Бельгии и Франции

Параметры	V46WRHFR6	V46WGNCFL6/R6 V46WGNXFL6/R6	V46WGRXFL6/R6
Размеры автомобиля, мм			
Габаритная длина	1	4700	4725
Габаритная ширина	2	1695	1785
Габаритная высота (без нагрузки)	3	1890	1900
Колесная база	4	2725	2725
Колея передних колес	5	1420	1465
Колея задних колес	6	1435	1480
Клиренс (дорожный просвет; с нагрузкой)	7	190	205
Передний свес	8	720	720
Задний свес	9	1255	1280
Масса автомобиля, кг			
Снаряженная масса автомобиля	2005 - 2175	2045 - 2180	2005 - 2185
Максимальная полная масса автомобиля	2720	2720	2720
Максимальная нагрузка на переднюю ось	1200 или 1145 ^{*1}	1200 или 1145 ^{*1}	1200 или 1145 ^{*1}
Максимальная нагрузка на заднюю ось	1780 или 1655	1780 или 1655 ^{*1}	1780 или 1655 ^{*1}
Количество мест	7		
Двигатель			
Модель	4M40		
Рабочий объем, см ³	2835		
Коробка передач			
Тип	4-ступенчатая автоматическая	5-ступенчатая механическая	4-ступенчатая автоматическая
Модель	V4AW3	V5M31	V4AW3

ПРИМЕЧАНИЕ:

*1: Автомобили для Бельгии и Франции

Параметры		V44WNDFL6	V44WNDFCL6	V44WNHFL6	V44WGNXFL6/R6
Размеры автомобиля, мм					
Габаритная длина	1	4655	4655	4700	4725
Габаритная ширина	2	1695	1695	1695	1785
Габаритная высота (без нагрузки)	3	1860	1860	1860	1870
Колесная база	4	2725	2725	2725	2725
Колея передних колес	5	1420	1420	1420	1465
Колея задних колес	6	1435	1435	1435	1480
Клиренс (дорожный просвет; с нагрузкой)	7	205	205	205	215
Передний свес	8	675	675	720	720
Задний свес	9	1255	1255	1255	1280
Масса автомобиля, кг					
Снаряженная масса автомобиля		1865 - 2000	1840 - 1975	1915 - 2110	1950 - 2120
Максимальная полная масса автомобиля		2650	2650	2650	2650
Максимальная нагрузка на переднюю ось		1200 или 1075 ^{*1}	1100 или 1090 ^{*1}	1100 или 1090 ^{*1}	1100 или 1090 ^{*1}
Максимальная нагрузка на заднюю ось		1650	1650	1650	1650
Количество мест		7	5	7	7
Двигатель		4D56			
Модель					
Рабочий объем, см ³					
Коробка передач		5-ступенчатая механическая			
Тип					
Модель					
		V5MT1			

ПРИМЕЧАНИЕ:

*1: Автомобили для Бельгии и Франции

МЕТОДИКИ ПОИСКА НЕИСПРАВНОСТЕЙ И ПРОВЕРКИ УЗЛОВ И СИСТЕМ

Поиск неисправностей в электронных системах управления осуществляется с помощью MUT-II по приведенной ниже методике. Более того, даже в системах управления, в которых использование MUT-II невозможно, представляется возможность частично проверить эти системы по предлагаемой методике.

СОДЕРЖАНИЕ РАЗДЕЛА «ПОИСК НЕИСПРАВНОСТЕЙ»

1. СТАНДАРТНЫЙ АЛГОРИТМ ПОИСКА НЕИСПРАВНОСТЕЙ

Процедуры, изложенные в разделах "Поиск неисправности", основаны на базовом алгоритме диагностики, который представлен ниже.

2. ПРОВЕРКА РАБОТЫ СИСТЕМЫ (УЗЛА) И ПРОВЕРКА НАЛИЧИЯ ПРИЗНАКОВ НЕИСПРАВНОСТИ

Если проверка (подтверждение) наличия признаков неисправностей является затруднительной, то указаны процедуры проверки и выявления признаков неисправностей.

3. ФУНКЦИЯ ДИАГНОСТИКИ

Предлагаются следующие функции диагностики.

- Методика считывания диагностических кодов неисправностей.
- Методика стирания диагностических кодов неисправностей.
- Проверка входных сервисных данных.

4. ТАБЛИЦА ДИАГНОСТИЧЕСКИХ КОДОВ НЕИСПРАВНОСТИ

5. МЕТОДИКИ ПОИСКА НЕИСПРАВНОСТИ ПО КОДАМ НЕИСПРАВНОСТИ

Описывает методику проверки, соответствующую каждому коду неисправности. (См. следующую страницу о том как пользоваться методиками проверки).

6. ТАБЛИЦА ПОИСКА НЕИСПРАВНОСТЕЙ ПО ИХ ПРИЗНАКАМ

В том случае, когда MUT-II показывает отсутствие кодов неисправностей, а признаки неисправности проявляются, то неисправность возможно обнаружить при помощи этой таблицы.

7. МЕТОДИКИ ПОИСКА НЕИСПРАВНОСТИ ПО ИХ ПРИЗНАКАМ

Показывает методику поиска неисправности в соответствии с указанными в таблице признаками неисправности (на стр. 00-13 приведен пример чтения методики проверки).

8. СПРАВОЧНАЯ ТАБЛИЦА

В этой таблице представлены контрольные величины и нормальные значения параметров в качестве справочного материала.

9. ПРОВЕРКА НА ВЫВОДАХ РАЗЪЕМА ЭЛЕКТРОННОГО БЛОКА УПРАВЛЕНИЯ

В этой таблице представлены номера выводов, условия проверки и номинальные значения в качестве справочного материала.

10. МЕТОДИКА ПРОВЕРКИ С ИСПОЛЬЗОВАНИЕМ ОСЦИЛЛОГРАФА (МОТОР-ТЕСТЕРА)

Приведены необходимые методики проверки с использованием осциллографа.

ПОСЛЕДОВАТЕЛЬНОСТЬ МЕТОДИКИ ПОИСКА НЕИСПРАВНОСТЕЙ

Причинами большинства неисправностей, возникающих в электронных схемах (и электрических цепях, прим. редактора), в основном являются (в порядке частоты возникновения неисправностей): разъемы, детали цепей, ECU (электронный блок управления) и провода между разъемами. Данные методики контроля следуют этому порядку и прежде всего ищут неисправность в проводке или неисправной детали.

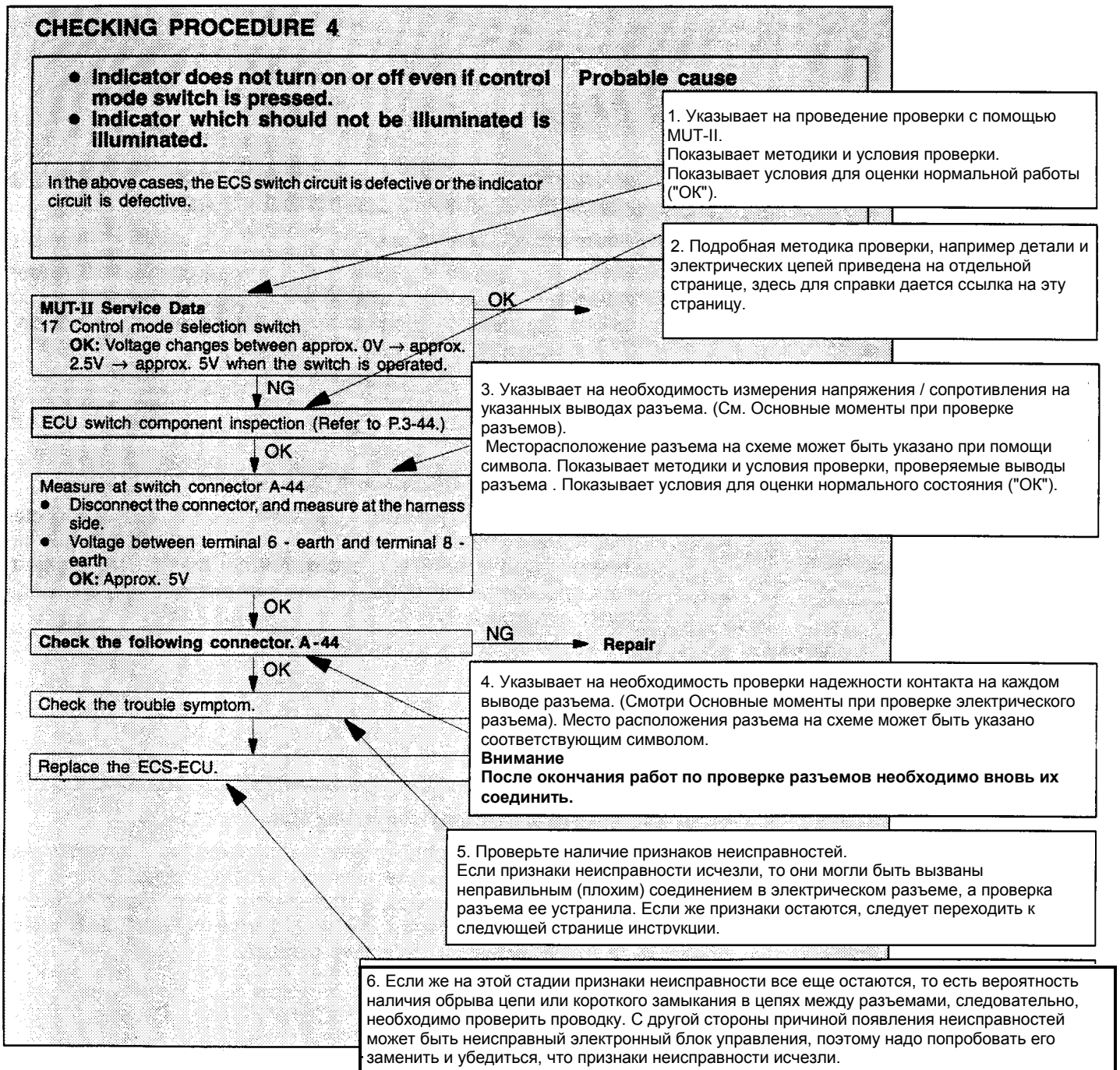

ПРОВЕРКА ПРОВОДКИ

Оказавшиеся дефектными провода во время проверки разъемов необходимо проверить на предмет обрыва цепи или короткого замыкания. Эту проверку необходимо выполнять в соответствии со электросхемой соответствующей системы автомобиля. В данном случае операция "Проверьте цепь между источником питания и выводом "XX" также включает проверку соответствующего предохранителя. В случае обнаружения сгоревшего предохранителя обращайтесь к разделу "Проверка цепи при перегорании предохранителя".

ДЕЙСТВИЯ ПОСЛЕ ЗАМЕНЫ ЭЛЕКТРОННОГО БЛОКА УПРАВЛЕНИЯ (ECU)

Если симптомы неисправности не исчезли даже после замены электронного блока управления, необходимо повторить процедуру проверки с самого начала.

ПОСЛЕДОВАТЕЛЬНОСТЬ ПРОВЕРКИ ЭЛЕКТРИЧЕСКИХ РАЗЪЕМОВ

При соединении разъемов необходимо выключить зажигание, а во время проведения измерений зажигание включить, если другое не предусмотрено данным руководством.

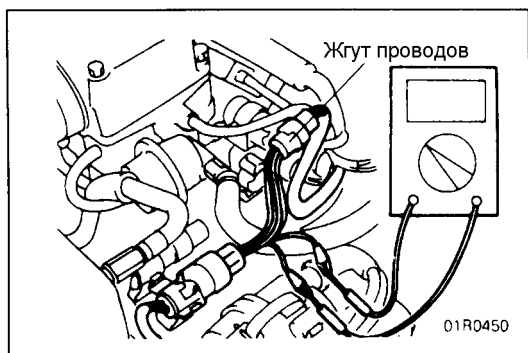

ПРОВЕРКА РАЗЪЕМОВ В СОЕДИНЕННОМ СОСТОЯНИИ (ЭЛЕКТРОЦЕПЬ ЗАМКНУТА)

Влагозащищенные разъемы

Необходимо использовать специальное приспособление (жгут проводов). Никогда не вставляйте щуп со стороны провода, так как это приведет к нарушению влагостойкости и появлению коррозии.

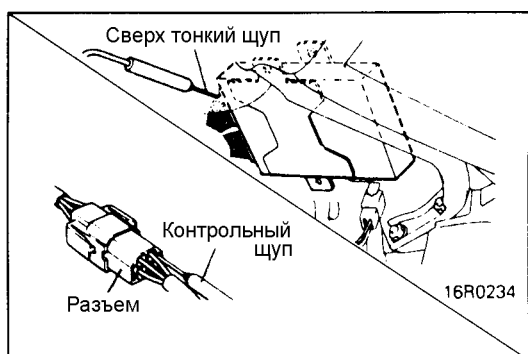

Обычные (не влагозащищенные) разъемы

Проверка производится путем подсоединения контрольного щупа со стороны провода. Необходимо принять во внимание, что в случае невозможности вставить щуп в слишком маленький разъем (блок управления, и т.п.), применение усилия запрещено. В этих случаях необходимо использовать сверхтонкий щуп из комплекта для измерений.



ПРОВЕРКА ПРИ ОТСОЕДИНЕННОМ РАЗЪЕМЕ

Проверка гнездовой части разъема ("мама")

Используется специальный тестовый жгут проводов для проверки разъемов, который находится в комплекте для измерений. Никогда не прилагайте усилий при подсоединении щупа, так как это может привести к повреждению контакта.

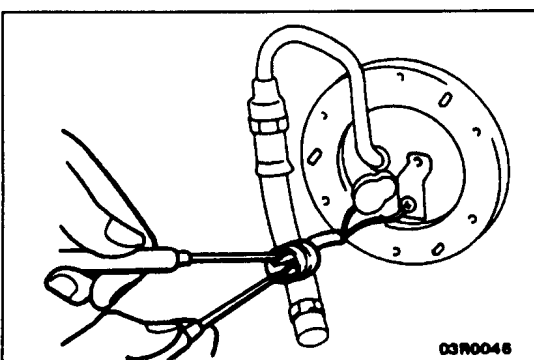

Проверка штырьевой части разъема ("папа")

Прикоснитесь щупом непосредственно к выводу.

Внимание

Необходимо очень внимательно проводить эту проверку, чтобы не допустить короткого замыкания выводов. Короткое замыкание выводов может привести к повреждению цепей внутри электронного блока управления.

Разъем отсоединен или вставлен неправильно

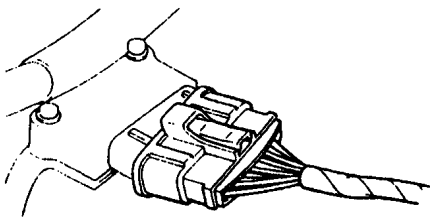

16S0256

Плохой контакт в разъеме

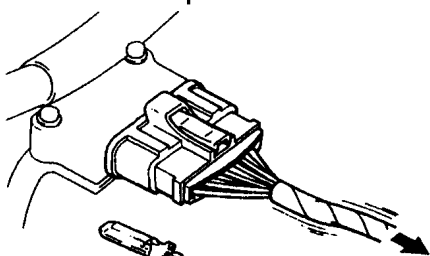

Провода оторваны от клемм (выводов)

16X0369

Слабый контакт

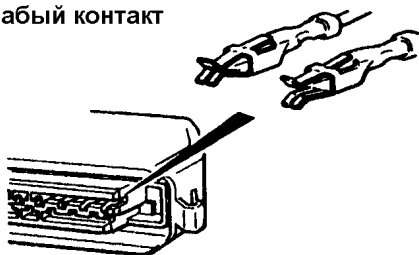

16S0254
00000219

ПРОВЕРКА ПРАВИЛЬНОСТИ СОЕДИНЕНИЯ ЭЛЕКТРИЧЕСКИХ РАЗЪЕМОВ

ВНЕШНИЙ ОСМОТР

- Разъем отсоединен или вставлен неправильно.
- Выпадение выводов разъема.
- Чрезмерное натяжение проводки в разъеме.
- Слабый контакт между выводами штыревой ("папа") и гнездовой ("мама") частей разъема.
- Слабый контакт вследствие коррозии или попадания внутрь посторонних частиц.

ПРОВЕРКА ВЫВОДОВ РАЗЪЕМА

В случае повреждения стопора вывода в разъеме, выводы могут выпасть с обратной стороны разъема, даже при соединенном разъеме. Поэтому необходимо аккуратно подергать каждый провод с обратной стороны разъема и убедиться в отсутствии выпадения выводов.

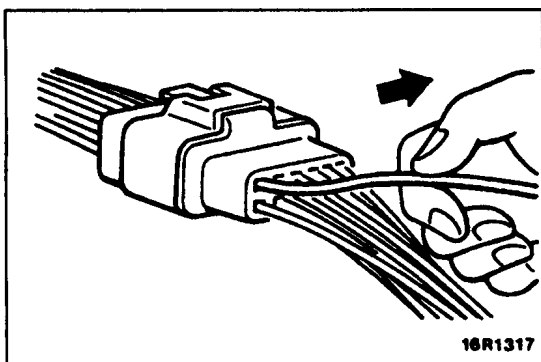

16R1317

ПРОВЕРКА НАДЕЖНОСТИ КОНТАКТА МЕЖДУ ВЫВОДАМИ

Для проверки надежности контакта между выводами, используйте специальный инструмент (тестовый жгут проводов для проверки разъемов). Усилие отсоединения вывода должно быть не менее 1Н.

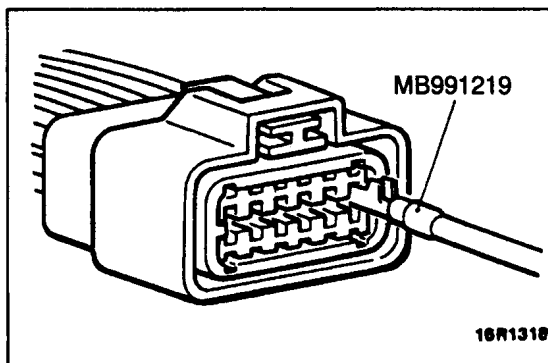

MB991219

16R1318

ПРОВЕРКА ЦЕПИ ПРИ ПЕРЕГОРАНИИ ПРЕДОХРАНИТЕЛЯ

Снимите предохранитель и измерьте сопротивление между землей и нагрузочным контактом предохранителя. Установите переключатели всех относящихся к данному предохранителю цепей в замкнутое положение. Если при этом сопротивление почти нулевое, то короткое замыкание происходит в цепи между переключателями и нагрузкой. Если же сопротивление больше нуля, то в настоящее время не происходит короткого замыкания. Однако мгновенное замыкание возможно вызвало перегорание предохранителя. Основными причинами короткого замыкания являются:

- Пережатие провода кузовной деталью.
- Повреждение изоляции вследствие износа или перегрева.
- Попадание воды в разъем или цепь.
- Ошибка человека (ошибочное закорачивание цепи и т.д.).

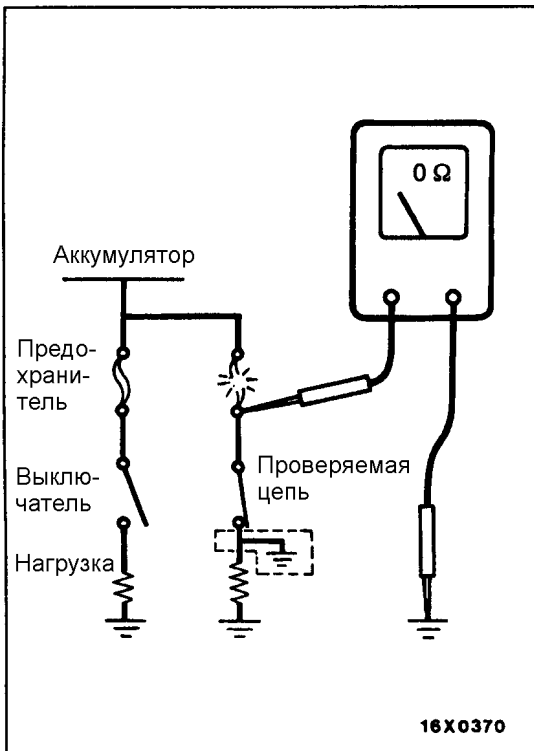

УКАЗАНИЯ ПО ПОИСКУ ПЕРИОДИЧЕСКИ ВОЗНИКАЮЩИХ НЕИСПРАВНОСТЕЙ

Периодически повторяющиеся неисправности часто происходят при определенных условиях и, если эти условия могут быть установлены, определение причины неисправности становится простым делом. Для установления условий, при которых возникает неисправность, прежде всего подробно расспросите владельца автомобиля об условиях вождения, погодных условиях, частоте повторений и симптомах неисправности, а затем попытайтесь воспроизвести эти симптомы. После этого установите, были ли причина возникновения неисправности при этих условиях связана с вибрацией, температурой или с каким-либо иным явлением. Если причиной является вибрация, то необходимо произвести следующие проверки разъемов и элементов для подтверждения причины возникновения неисправности.

Объектами проверки являются разъемы и элементы, указанные в методике контроля или представленные как вероятный источник возникновения неисправности (которые показывают коды неисправностей или симптомы).

- Аккуратно потрясите разъем вверх и вниз, вправо и влево.
- Аккуратно потрясите провод вверх, вниз, вправо и влево.
- Аккуратно покачайте рукой каждый датчик, реле и т.п.
- Аккуратно потрясите жгуты проводов на подвеске и других движущихся частях.

ПРИМЕЧАНИЕ:

Если определение причины затруднено, возможно использование на MUT-II режима "Flight Record".

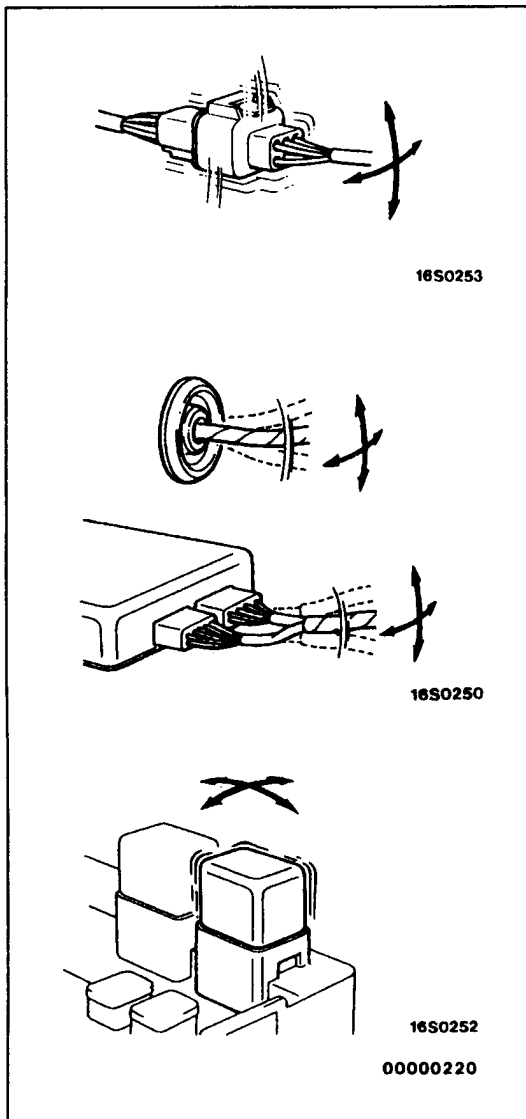

ОБЩИЕ СВЕДЕНИЯ

СОДЕРЖАНИЕ

ИДЕНТИФИКАЦИЯ АВТОМОБИЛЕЙ	2
Модели	2
Номер шасси	4
ОСНОВНЫЕ ТЕХНИЧЕСКИЕ ХАРАКТЕРИСТИКИ.....	5

РАСПОЛОЖЕНИЕ УПОРОВ ДЛЯ ПОДЪЕМА АВТОМОБИЛЯ ДОМКРАТОМ И НА ПОДЪЕМНИКЕ	13
---	-----------

ИДЕНТИФИКАЦИЯ АВТОМОБИЛЕЙ МОДЕЛИ

<2-х дверные модели>

Код модели автомобиля		Тип кузова	Модель двигателя	Модель коробки передач	Система питания
V24C	NSFL6	С откидным верхом	4D56 (2477 куб. см.) с турбокомпрессором и промежуточным охладителем наддувочного воздуха	V5MT1 (5-ступенчатая, механическая)	Впрыск
V23C	GNHVL6/R6	С откидным верхом и накладками крыльев	6G72 (2972 куб. см.)	V4AW3 (4-ступенчатая, автоматическая)	Распределенный впрыск топлива (MPI)
	GRHVL6/R6				
V24W	NDFL6	Универсал	4D56 (2477 куб. см.) с турбокомпрессором и промежуточным охладителем наддувочного воздуха	V5MT1 (5-ступенчатая, механическая)	Впрыск
	NHFL6/R6				
V24WG	NXFL6/R6	Универсал с накладками крыльев			
V26W	NHFL6	Универсал	4M40 (2835 куб. см.) с турбокомпрессором и промежуточным охладителем наддувочного воздуха	V5M31 (5-ступенчатая, механическая)	
V26WG	NXFL6/R6	Универсал с накладками крыльев			
V23W	NXVL6	Универсал	6G72 (2972 куб. см.)	V5MT1 (5-ступенчатая, механическая)	Распределенный впрыск топлива (MPI)
	GNXVL6/R6	Универсал с накладками крыльев		V4AW3 (4-ступенчатая, автоматическая)	
	GRXVL6/R6				
V25W	GNXML6/R6		6G74 (3497 куб. см.)	V5M31 (5-ступенчатая, механическая)	
	GRXML6/R6			V4AW3 (4-ступенчатая, автоматическая)	

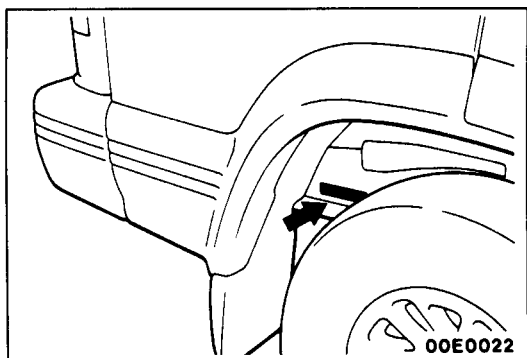

<4-х дверные модели>

Код модели автомобиля		Тип кузова	Модель двигателя	Модель коробки передач	Система питания
V44W	NDFL6	Универсал	4D56 (2477 куб. см.) с турбокомпрессором и промежуточным охладителем наддувочного воздуха	V5MT1 (5-ступенчатая, механическая)	Впрыск
	NDFCL6	Универсал без сидения третьего ряда			
	NHFL6	Универсал			
V44WG	NXFL6/R6	Универсал с накладками крыльев			
V46W	NDFL6	Универсал	4M40 (2835 куб. см.) с турбокомпрессором и промежуточным охладителем наддувочного воздуха	V5M31 (5-ступенчатая, механическая)	
	NDFCL6	Универсал без сидения третьего ряда			
	NHFL6/R6	Универсал		V4AW3 (4-ступенчатая, автоматическая)	
	RHFR6				
V46WG	NXFL6/R6	Универсал с накладками крыльев	V5M31 (5-ступенчатая, механическая)		
	RXFL6/R6		V4AW3 (4-ступенчатая, автоматическая)		
V43W	NHVL6/R6	Универсал	6G72 (2972 куб. см.)	V5MT1 (5-ступенчатая, механическая)	Распределенный впрыск топлива (MPI)
	RHVL6/R6			V4AW3 (4-ступенчатая, автоматическая)	
	GNXVL6/R6	Универсал с накладками крыльев		V5MT1 (5-ступенчатая, механическая)	
	GRXVL6/R6			V4AW3 (4-ступенчатая, автоматическая)	
V45W	GNXML6/R6		6G74 (3497 куб. см.)	V5M31 (5-ступенчатая, механическая)	
	GRXML6/R6			V4AW3 (4-ступенчатая, автоматическая)	



НОМЕР ШАССИ

Номер шасси выштампован на боковой стенке рамы автомобиля около заднего правого колеса.

J M B 0 N V24 0 V J 3 00001

 1 2 3 4 5 6 7 8 9 10 11

№	Обозначение	Содержание
1	Регион изготовления	J Азия
2	Сеть дистрибуции	M Торговая сеть Японии
3	Назначение	A Для Европы, с правым рулем
		B Для Европы, с левым рулем
4	Тип кузова	0 4-х или 2-дверный с задней (пятой) дверью
		A 2-дверный полуоткрытый (с откидным верхом)
5	Тип коробки передач	N 5 x 2 ступенчатая механическая коробка передач
		R 4 x 2 ступенчатая автоматическая коробка передач
6	Код разработки	V23: 2972 куб. см. Бензиновый двигатель (2-дверные модели)
		V24: 2477 куб. см. Дизельный двигатель (2-дверные модели)
		V25: 3497 куб. см. Бензиновый двигатель (2-дверные модели)
		V26: 2835 куб. см. Дизельный двигатель (2-дверные модели)
		V43: 2972 куб. см. Бензиновый двигатель (4-дверные модели)
		V44: 2477 куб. см. Дизельный двигатель (4-дверные модели)
		V45: 3497 куб. см. Бензиновый двигатель (4-дверные модели)
7	Тип кузова автомобиля	0 Рамный кузов
		V 1997
8	Год выпуска	V 1997
9	Завод-изготовитель	J, P, Y: Oye Plant of NAGOYA Motor Vehicle Works
10	Спецификация двигателя	0 Без турбокомпрессора, с каталитическим нейтрализатором ОГ
		3 С турбокомпрессором, без каталитического нейтрализатора ОГ
11	Серийный номер	00001 ~ -

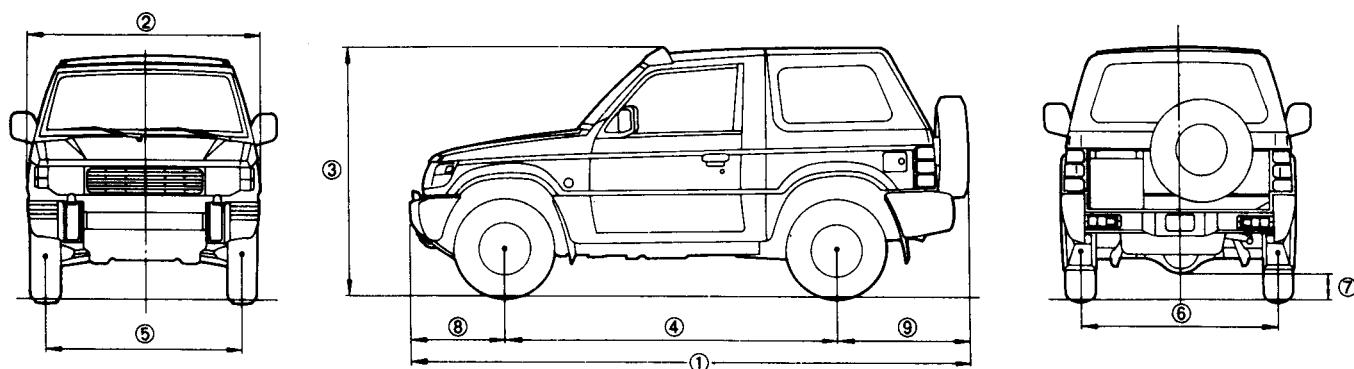
ОСНОВНЫЕ ТЕХНИЧЕСКИЕ ХАРАКТЕРИСТИКИ <МОДЕЛИ С ОТКИДНЫМ ВЕРХОМ>



00E0038

Параметры		V24CNSFL6	V23CGNHVL6/R6	V23CGRHVL6/R6
Размеры автомобиля, мм				
Габаритная длина	①	4075		4145
Габаритная ширина	②	1695		1785
Габаритная высота (без нагрузки)	③	1835		1845
Колесная база	④	2420		2420
Колея передних колес	⑤	1420		1465
Колея задних колес	⑥	1435		1480
Клиренс (дорожный просвет; с нагрузкой)	⑦	190		200
Передний свес	⑧	675		720
Задний свес	⑨	980		1005
Масса автомобиля, кг				
Снаряженная масса автомобиля		1655 - 1800	1725 - 1855	1735 - 1865
Полная максимальная масса автомобиля		2510	2510	2510
Максимальная нагрузка на переднюю ось		1100 или 1070 ^{*1}	1200 или 1030 ^{*1}	1200 или 1030 ^{*1}
Максимальная нагрузка на заднюю ось		1650 или 1565 ^{*1}	1650 или 1405 ^{*1}	1650 или 1405 ^{*1}
Количество мест		4		
Двигатель				
Модель		4D56	6G72	
Рабочий объем, см ³		2477	2972	
Коробка передач				
Тип		5-ступенчатая механическая	5-ступенчатая механическая	4-ступенчатая автоматическая
Модель		V5MT1	V5MT1	V4AW3

ПРИМЕЧАНИЕ:

*1: Автомобили для Бельгии и Франции

<МОДЕЛИ С МЕТАЛЛИЧЕСКОЙ КРЫШЕЙ>

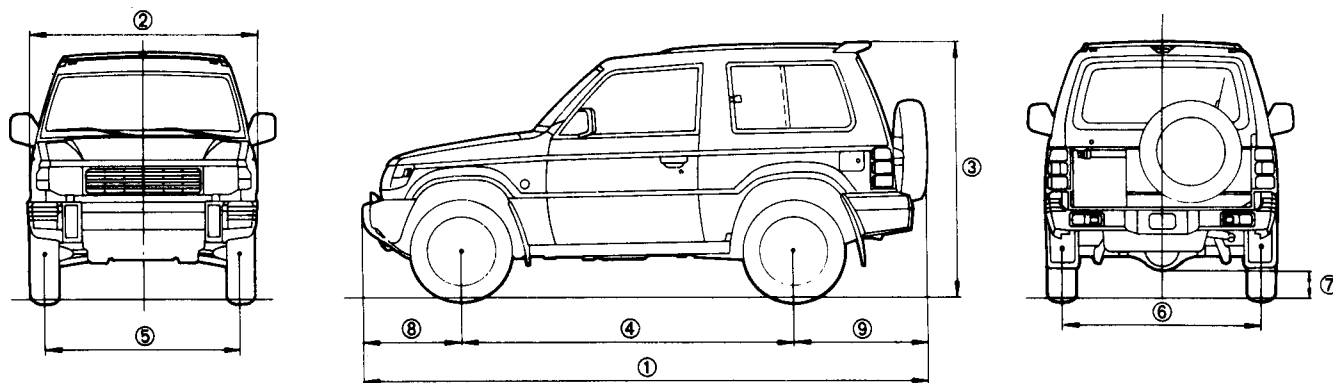

<АВТОМОБИЛИ С БЕНЗИНОВЫМИ ДВИГАТЕЛЯМИ>

Параметры		V23WNHVL6	V23WGNXVL6/R6	V23WGRXVL6/R6	V25WGNXML6/R6 V25WGRXML6/R6
Размеры автомобиля, мм					
Габаритная длина	①	4120	4145	4145	4145
Габаритная ширина	②	1695	1785	1785	1785
Габаритная высота (без нагрузки)	③	1835	1845	1845	1845
Колесная база	④	2420	2420	2420	2420
Колея передних колес	⑤	1420	1465	1465	1465
Колея задних колес	⑥	1435	1480	1480	1480
Клиренс (дорожный просвет; с нагрузкой)	⑦	190	200	200	200
Передний свес	⑧	720	720	720	720
Задний свес	⑨	980	1005	1005	1005
Масса автомобиля, кг					
Снаряженная масса автомобиля		1735 - 1865	1760 - 1875	1770 - 1885	1810 - 1925
Полная максимальная масса автомобиля		2510	2510	2510	2510
Максимальная нагрузка на переднюю ось		1200 или 1030 ^{*1}	1200 или 1030 ^{*1}	1200 или 1030 ^{*1}	1200 или 1050 ^{*1}
Максимальная нагрузка на заднюю ось		1650 или 1405 ^{*1} или 1,780 ^{*2}	1650 или 1405 ^{*1}	1650 или 1405 ^{*1}	1780 или 1345 ^{*1}
Количество мест		5			
Двигатель					
Модель		6G72	6G72	6G72	6G74
Рабочий объем, см ³		2972	2972	2972	3497
Коробка передач					
Тип		5-ступенчатая механическая	5-ступенчатая механическая	4-ступенчатая автоматическая	5-ступенчатая механическая или 4-ступенчатая автоматическая ^{*3}
Модель		V5MT1	V5MT1	V4AW3	V5M31 или V4AW3 ^{*3}

ПРИМЕЧАНИЕ:

*1: Автомобили для Бельгии и Франции

*2: Автомобили для Швеции

*3: V25WGRXML6/R6

<АВТОМОБИЛИ С ДИЗЕЛЬНЫМИ ДВИГАТЕЛЯМИ>

Параметры		V24WNDFL6	V24WNHFL6/R6	V24WGNXFL6/R6	V26WNHFL6	V26WGNXFL6/R6
Размеры автомобиля, мм						
Габаритная длина	①	4075	4120	4145	4120	4145
Габаритная ширина	②	1695	1695	1785	1695	1785
Габаритная высота (без нагрузки)	③	1835	1835	1845	1835	1845
Колесная база	④	2420	2420	2420	2420	2420
Колея передних колес	⑤	1420	1420	1465	1420	1465
Колея задних колес	⑥	1435	1435	1480	1435	1480
Клиренс (дорожный просвет; с нагрузкой)	⑦	190	190	200	180	195
Передний свес	⑧	675	720	720	720	720
Задний свес	⑨	980	980	1005	980	1005
Масса автомобиля, кг						
Снаряженная масса автомобиля		1680 - 1820	1730 - 1900	1755 - 1905	1830 - 2000	1855 - 2005
Максимальная полная масса автомобиля		2510	2510	2510	2510	2510
Максимальная нагрузка на переднюю ось		1100 или 1070 ^{*1}	1100 или 1070 ^{*1}	1100 или 1070 ^{*1}	1200 или 1115 ^{*1}	1200 или 1115 ^{*1}
Максимальная нагрузка на заднюю ось		1650 или 1565 ^{*1}	1650 или 1565 ^{*1}	1650 или 1565 ^{*1}	1780 или 1440 ^{*1}	1780 или 1440 ^{*1}
Количество мест		5				
Двигатель						
Модель		4D56			4M40	
Рабочий объем, см ³		2477			2835	
Коробка передач						
Тип		5-ступенчатая механическая			5-ступенчатая механическая	
Модель		V5MT1			V5M31	

ПРИМЕЧАНИЕ:

*1: Автомобили для Бельгии и Франции

<УНИВЕРСАЛ>

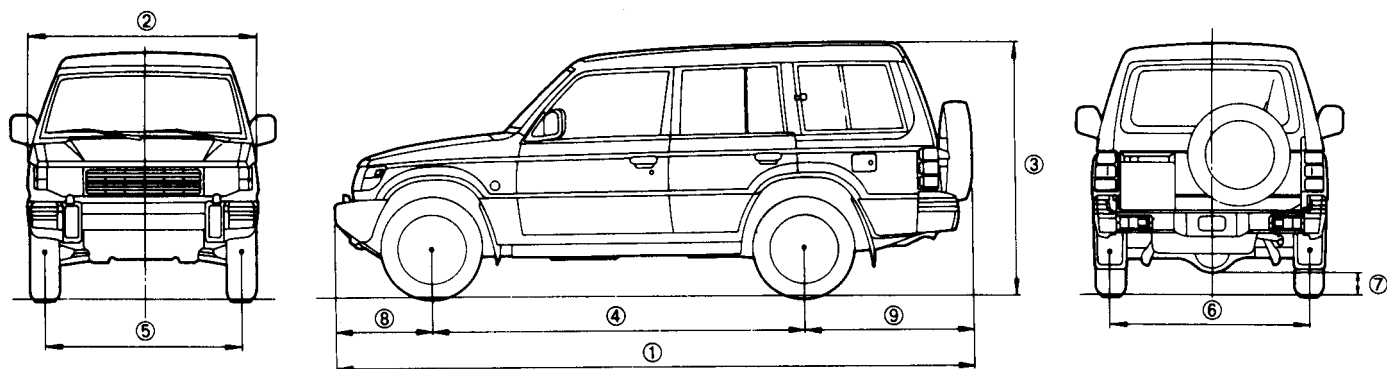

00E0040

<АВТОМОБИЛИ С БЕНЗИНОВЫМИ ДВИГАТЕЛЯМИ>

Параметры		V43WNHVL6/R6	V43WRHVL6/R6	V43WGNXVL6/R6
Размеры автомобиля, мм				
Габаритная длина	①	4700		4725
Габаритная ширина	②	1695		1785
Габаритная высота (без нагрузки)	③	1890		1900
Колесная база	④	2725		2725
Колея передних колес	⑤	1420		1465
Колея задних колес	⑥	1435		1480
Клиренс (дорожный просвет; с нагрузкой)	⑦	190		200
Передний свес	⑧	720		720
Задний свес	⑨	1255		1280
Масса автомобиля, кг				
Снаряженная масса автомобиля		1925 - 2085	1920 – 2105 или 1920 – 2080*2	1955 - 2115
Максимальная полная масса автомобиля		2650	2650	2650
Максимальная нагрузка на переднюю ось		1200 или 1075*1	1200 или 1075*1	1200 или 1075*1
Максимальная нагрузка на заднюю ось		1650	1650*1	1650*1
Количество мест		7		
Двигатель				
Модель		6G72		
Рабочий объем, см ³		2972		
Коробка передач				
Тип		5-ступенчатая механическая	4-ступенчатая автоматическая	5-ступенчатая механическая
Модель		V5MT1	V4AW3	V5MT1

ПРИМЕЧАНИЕ:

*1: Автомобили для Бельгии и Франции

*2: Автомобили для Швеции

Параметры		V43WGRXVL6/R6	V45WGNXML6/R6	V45WGRXML6/R6
Размеры автомобиля, мм				
Габаритная длина	①	4725	4725	4725
Габаритная ширина	②	1785	1785	1785
Габаритная высота (без нагрузки)	③	1900	1900	1900
Колесная база	④	2725	2725	2725
Колея передних колес	⑤	1465	1465	1465
Колея задних колес	⑥	1480	1480	1480
Клиренс (дорожный просвет; с нагрузкой)	⑦	200	195	195
Передний свес	⑧	720	720	720
Задний свес	⑨	1280	1280	1280
Масса автомобиля, кг				
Снаряженная масса автомобиля		1955 - 2115	1955 - 2150	1990 - 2145
Максимальная полная масса автомобиля		2650	2720	2720
Максимальная нагрузка на переднюю ось		1200 или 1075 ^{*1}	1200 или 1090 ^{*1}	1200 или 1090 ^{*1}
Максимальная нагрузка на заднюю ось		1650	1780 или 1670 ^{*1}	1780 или 1670 ^{*1}
Количество мест		7		
Двигатель				
Модель		6G72	6G74	
Рабочий объем, см ³		2972	3497	
Коробка передач				
Тип		4-ступенчатая автоматическая	5-ступенчатая механическая	4-ступенчатая автоматическая
Модель		V4AW3	V5M31	V4AW3

ПРИМЕЧАНИЕ:

*1: Автомобили для Бельгии и Франции

<АВТОМОБИЛИ С ДИЗЕЛЬНЫМИ ДВИГАТЕЛЯМИ>

Параметры		V46WNDFL6	V46WNDFCL6	V46WNHFL6/R6
Размеры автомобиля, мм				
Габаритная длина	①	4655		4700
Габаритная ширина	②	1695		1695
Габаритная высота (без нагрузки)	③	1890		1890
Колесная база	④	2725		2725
Колея передних колес	⑤	1420		1420
Колея задних колес	⑥	1435		1435
Клиренс (дорожный просвет; с нагрузкой)	⑦	180		180
Передний свес	⑧	675		720
Задний свес	⑨	1255		1255
Масса автомобиля, кг				
Снаряженная масса автомобиля		1960 - 2095	1920 - 2055	2010 - 2180
Максимальная полная масса автомобиля		2720	2720	2720
Максимальная нагрузка на переднюю ось		1200 или 1145 ^{*1}	1200 или 1145 ^{*1}	1200 или 1145 ^{*1}
Максимальная нагрузка на заднюю ось		1,780 или 1655	1,780 или 1655 ^{*1}	1780 или 1655 ^{*1}
Количество мест		7	5	7
Двигатель				
Модель			4M40	
Рабочий объем, см ³			2835	
Коробка передач				
Тип			5-ступенчатая механическая	
Модель			V5M31	

ПРИМЕЧАНИЕ:

*1: Автомобили для Бельгии и Франции

Параметры		V46WRHFR6	V46WGNXFL6/R6	V46WGRXFL6/R6
Размеры автомобиля, мм				
Габаритная длина	①	4700		4725
Габаритная ширина	②	1695		1785
Габаритная высота (без нагрузки)	③	1890		1900
Колесная база	④	2725		2725
Колея передних колес	⑤	1420		1465
Колея задних колес	⑥	1435		1480
Клиренс (дорожный просвет; с нагрузкой)	⑦	180		195
Передний свес	⑧	720		720
Задний свес	⑨	1255		1280
Масса автомобиля, кг				
Снаряженная масса автомобиля		2005 - 2175	2045 - 2180	2050 - 2185
Максимальная полная масса автомобиля		2720	2720	2720
Максимальная нагрузка на переднюю ось		1200 или 1145 ^{*1}	1200 или 1145 ^{*1}	1200 или 1145 ^{*1}
Максимальная нагрузка на заднюю ось		1780 или 1655	1780 или 1655 ^{*1}	1780 или 1655 ^{*1}
Количество мест		7		
Двигатель				
Модель		4M40		
Рабочий объем, см ³		2835		
Коробка передач				
Тип		4-ступенчатая автоматическая	5-ступенчатая механическая	4-ступенчатая автоматическая
Модель		V4AW3	V5M31	V4AW3

ПРИМЕЧАНИЕ:

*1: Автомобили для Бельгии и Франции

Параметры		V44WNDFL6	V44WNDFCL6	V44WNHFL6	V44WGNXFL6/R6
Размеры автомобиля, мм					
Габаритная длина	①	4655	4655	4700	4725
Габаритная ширина	②	1695	1695	1695	1785
Габаритная высота (без нагрузки)	③	1890	1890	1890	1900
Колесная база	④	2725	2725	2725	2725
Колея передних колес	⑤	1420	1420	1420	1465
Колея задних колес	⑥	1435	1435	1435	1480
Клиренс (дорожный просвет; с нагрузкой)	⑦	190	190	190	200
Передний свес	⑧	675	675	720	720
Задний свес	⑨	1255	1255	1255	1280
Масса автомобиля, кг					
Снаряженная масса автомобиля		1865 - 2000	1840 - 1975	1915 - 2110	1950 - 2120
Максимальная полная масса автомобиля		2650	2650	2650	2650
Максимальная нагрузка на переднюю ось		1200 или 1075 ^{*1}	1100 или 1090 ^{*1}	1100 или 1090 ^{*1}	1100 или 1090 ^{*1}
Максимальная нагрузка на заднюю ось		1650	1650	1650	1650
Количество мест		7	5	7	7
Двигатель					
Модель		4D56			
Рабочий объем, см ³		2477			
Коробка передач					
Тип		5-ступенчатая механическая			
Модель		V5MT1			

ПРИМЕЧАНИЕ:

*1: Автомобили для Бельгии и Франции

РАСПОЛОЖЕНИЕ УПОРОВ ДЛЯ ПОДЪЕМА АВТОМОБИЛЯ ДОМКРАТОМ И НА ПОДЪЕМНИКЕ

Внимание

Запрещается ставить опоры при подъеме в местах, отличных от указанных в инструкции, так как это приведет к повреждению автомобиля и т.п.

- Была добавлена точка упора для подъема автомобиля домкратом и на подъемнике на опору кузова № 2 рамы автомобиля.

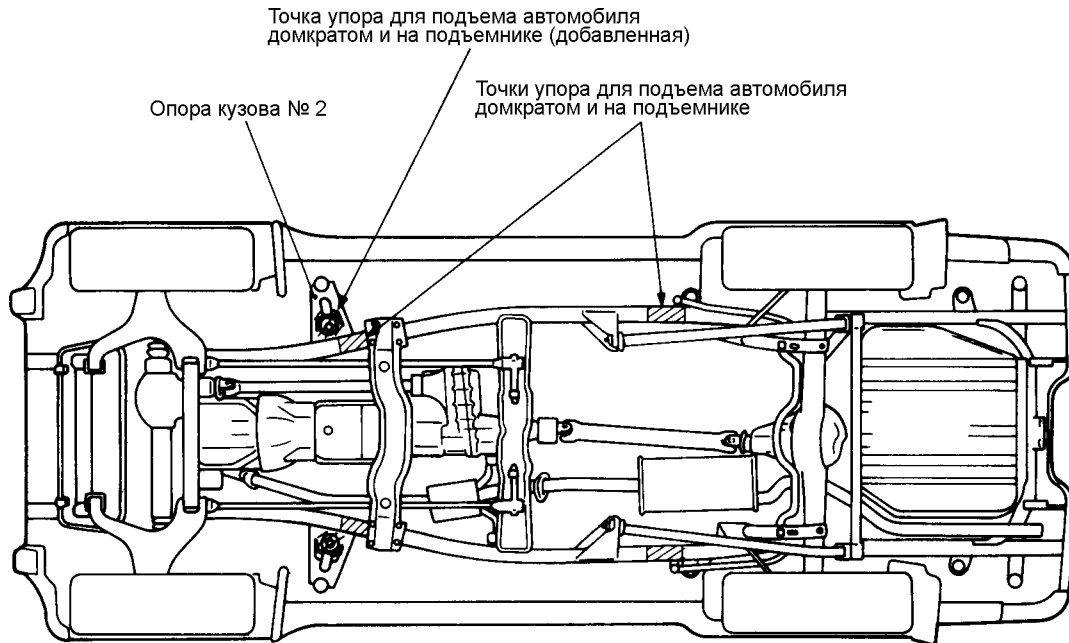

00E0092

ОБЩИЕ СВЕДЕНИЯ

СОДЕРЖАНИЕ

ИДЕНТИФИКАЦИЯ АВТОМОБИЛЕЙ 2	ОСНОВНЫЕ ТЕХНИЧЕСКИЕ
Модели 2	ХАРАКТЕРИСТИКИ 5
Номер шасси 4	

ИДЕНТИФИКАЦИЯ АВТОМОБИЛЕЙ МОДЕЛИ

<2-х дверные модели>

Код модели автомобиля		Тип кузова	Модель двигателя	Модель коробки передач	Система питания
V24C	NSFL6	С откидным верхом	4D56 (2477 куб. см.) с турбокомпрессором и промежуточным охладителем наддувочного воздуха	V5MT1 (5-ступенчатая, механическая)	Впрыск
V23C	GNHVL6/R6	С откидным верхом и накладками крыльев	6G72 (2972 куб. см.)	V4AW3 (4-ступенчатая, автоматическая)	Распределенный впрыск топлива (MPI)
	GRHVL6/R6				
V24W	NDFL6	Универсал	4D56 (2477 куб. см.) с турбокомпрессором и промежуточным охладителем наддувочного воздуха	V5MT1 (5-ступенчатая, механическая)	Впрыск
	NHFL6/R6				
	NDGL6*				
V24WG	NXFL6/R6	Универсал с накладками крыльев			
V26W	NHFL6	Универсал	4M40 (2835 куб. см.) с турбокомпрессором и промежуточным охладителем наддувочного воздуха	V5M31 (5-ступенчатая, механическая)	
V26WG	NXFL6/R6	Универсал с накладками крыльев			
	NXGL6*				
V23W	NXVL6	Универсал	6G72 (2972 куб. см.)	V5M31 (5-ступенчатая, механическая)	Распределенный впрыск топлива (MPI)
	GNXVL6/R6	Универсал с накладками крыльев			
	GRXVL6/R6				
V25WG*	NXVL6/R6	Универсал с накладками крыльев	6G74 (3497 куб. см.)	V5M31 (5-ступенчатая, механическая)	
	RXVL6/R6			V4AW3 (4-ступенчатая, автоматическая)	

ПРИМЕЧАНИЕ

*: Указывает на изменение

<4-х дверные модели>

Код модели автомобиля		Тип кузова	Модель двигателя	Модель коробки передач	Система питания
V44W	NDFL6	Универсал	4D56 (2477 куб. см.) с турбокомпрессором и промежуточным охладителем наддувочного воздуха	V5MT1 (5-ступенчатая, механическая)	Впрыск
	NDFCL6	Универсал без сидения третьего ряда			
	NHFL6	Универсал			
V44WG	NXFL6/R6	Универсал с накладками крыльев			
V46W	NDFL6	Универсал	4M40 (2835 куб. см.) с турбокомпрессором и промежуточным охладителем наддувочного воздуха	V5M31 (5-ступенчатая, механическая)	Распределенный впрыск топлива (MPI)
	NDFCL6	Универсал без сидения третьего ряда			
	NDGL6*	Универсал			
	NDGCL6*	Универсал без сидения третьего ряда		V4AW3 (4-ступенчатая, автоматическая)	
	NHFL6/R6	Универсал			
	NHGL6				
	RHFR6				
V46WG	NXFL6/R6	Универсал с накладками крыльев	6G72 (2972 куб. см.)	V5M31 (5-ступенчатая, механическая)	
	RXFL6/R6			V4AW3 (4-ступенчатая, автоматическая)	
	NXGL6*			V5M31 (5-ступенчатая, механическая)	
	RXGL6*			V4AW3 (4-ступенчатая, автоматическая)	
V43W	NHVL6/R6	Универсал	6G72 (2972 куб. см.)	V5MT1 (5-ступенчатая, механическая)	
	RHVL6/R6			V4AW3 (4-ступенчатая, автоматическая)	
V43WG	NXVL6/R6	Универсал с накладками крыльев	6G72 (2972 куб. см.)	V5MT1 (5-ступенчатая, механическая)	
	RXVL6/R6			V4AW3 (4-ступенчатая, автоматическая)	
V45WG*	NXVL6/R6	Универсал с накладками крыльев	6G74 (3497 куб. см.)	V5M31 (5-ступенчатая, механическая)	
	RXVL6/R6			V4AW3 (4-ступенчатая, автоматическая)	

ПРИМЕЧАНИЕ

*: Указывает на изменение

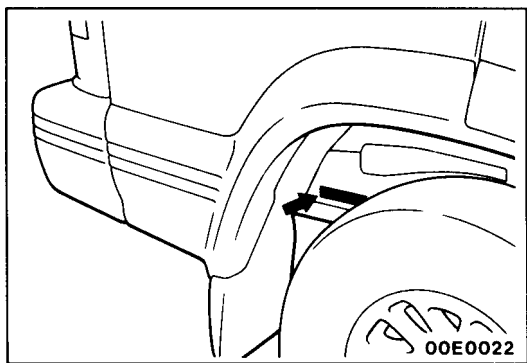

НОМЕР ШАССИ

Номер шасси выштампован на боковой стенке рамы автомобиля около заднего правого колеса.

▲
J
M
B
0
N
V24
0
W
J
00001
▲

1
2
3
4
5
6
7
8
9
10

№	Обозначение		Содержание
1	Регион изготовления	J	Азия
2	Сеть дистрибуции	M	Торговая сеть Японии
3	Назначение	A	Для Европы, с правым рулем
		B	Для Европы, с левым рулем
4	Тип кузова	0	4-х или 2-дверный с задней (пятой) дверью
		A	2-дверный полуоткрытый (с откидным верхом)
5	Тип коробки передач	N	5 x 2-х ступенчатая механическая коробка передач
		R	4 x 2-х ступенчатая автоматическая коробка передач
6	Код разработки	V23: 2972 куб. см.	Бензиновый двигатель (2-дверные модели)
		V24: 2477 куб. см.	Дизельный двигатель (2-дверные модели)
		V25: 3497 куб. см.	Бензиновый двигатель (2-дверные модели)
		V26: 2835 куб. см.	Дизельный двигатель (2-дверные модели)
		V43: 2972 куб. см.	Бензиновый двигатель (4-дверные модели)
		V44: 2477 куб. см.	Дизельный двигатель (4-дверные модели)
		V45: 3497 куб. см.	Бензиновый двигатель (4-дверные модели)
		V46: 2835 куб. см.	Дизельный двигатель (4-дверные модели)
7	Тип кузова автомобиля	0	Рамный кузов
8	Год выпуска	W	1998*
9	Завод-изготовитель	J	J, P, Y: Oye Plant of NAGOYA Motor Vehicle Works
101	Серийный номер	00001 ~	-

ПРИМЕЧАНИЕ

*: Указывает на изменение

ОСНОВНЫЕ ТЕХНИЧЕСКИЕ ХАРАКТЕРИСТИКИ <МОДЕЛИ С ОТКИДНЫМ ВЕРХОМ>

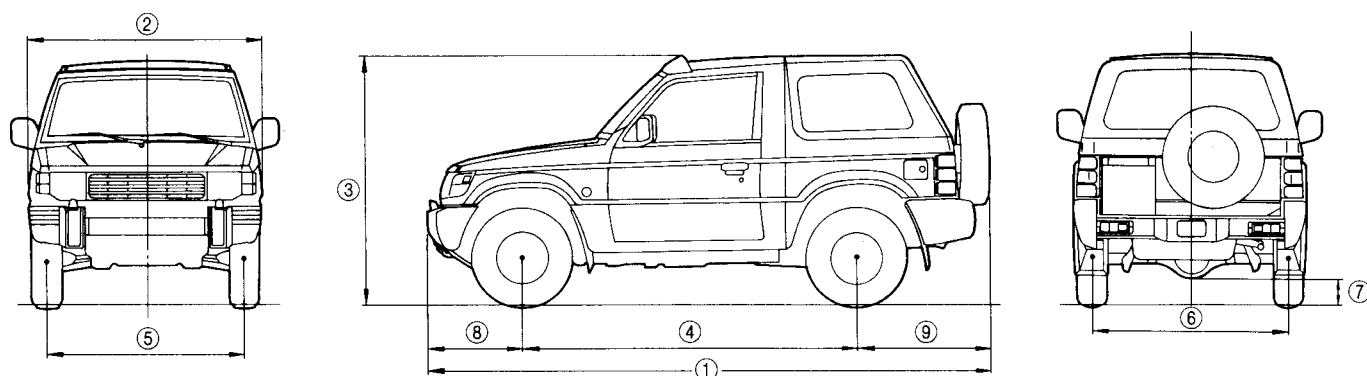

Параметры		V24CNSFL6	V23CGNHVL6/R6	V23CGRHVL6/R6
Размеры автомобиля, мм				
Габаритная длина	①	4075		4145
Габаритная ширина	②	1695		1785
Габаритная высота (без нагрузки)	③	1835		1845
Колесная база	④	2420		2420
Колея передних колес	⑤	1420		1465
Колея задних колес	⑥	1435		1480
Клиренс (дорожный просвет; с нагрузкой)	⑦	205		215
Передний свес	⑧	675		720
Задний свес	⑨	980		1005
Масса автомобиля, кг				
Снаряженная масса автомобиля		1655 - 1800	1725 - 1855	1735 - 1865
Полная максимальная масса автомобиля		2510	2510	2510
Максимальная нагрузка на переднюю ось		1100 или 1070 ^{*1}	1200 или 1030 ^{*1}	1200 или 1030 ^{*1}
Максимальная нагрузка на заднюю ось		1650 или 1565 ^{*1}	1650 или 1405 ^{*1}	1650 или 1405 ^{*1}
Количество мест		4		
Двигатель				
Модель		4D56	6G72	
Рабочий объем, см ³		2477	2972	
Коробка передач				
Тип		5-ступенчатая механическая	5-ступенчатая механическая	4-ступенчатая автоматическая
Модель		V5MT1	V5MT1	V4AW3

ПРИМЕЧАНИЕ:

*1: Автомобили для Бельгии и Франции

<МОДЕЛИ С МЕТАЛЛИЧЕСКОЙ КРЫШЕЙ>

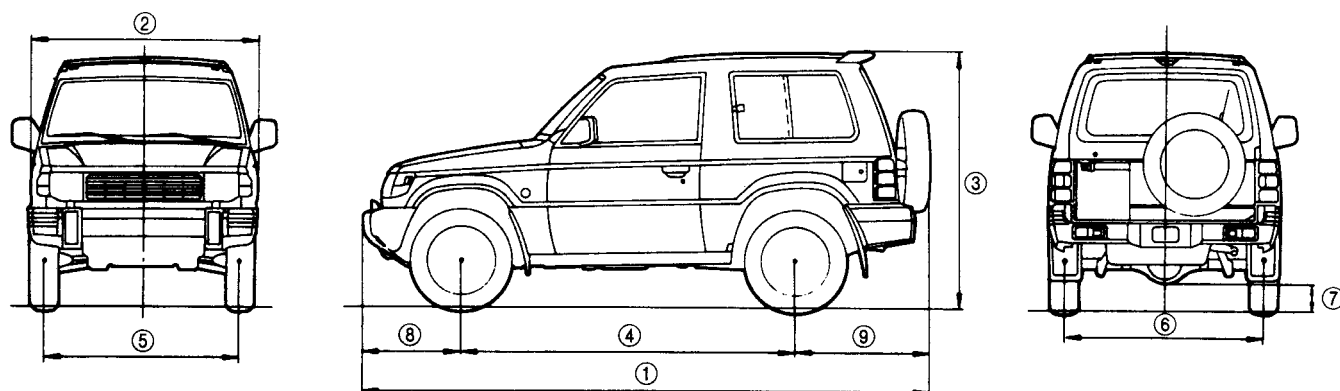

00E0039

<АВТОМОБИЛИ С БЕНЗИНОВЫМИ ДВИГАТЕЛЯМИ>

Параметры		V23WNHVL6	V23WGNXVL6/R6	V23WGRXVL6/R6	V25WGNXML6/R6 V25WGRXML6/R6
Размеры автомобиля, мм					
Габаритная длина	①	4120		4145	4145
Габаритная ширина	②	1695		1785	1785
Габаритная высота (без нагрузки)	③	1835		1845	1845
Колесная база	④	2420		2420	2420
Колея передних колес	⑤	1420		1465	1465
Колея задних колес	⑥	1435		1480	1480
Клиренс (дорожный просвет; с нагрузкой)	⑦	205		215	215
Передний свес	⑧	720		720	720
Задний свес	⑨	980		1005	1005
Масса автомобиля, кг					
Снаряженная масса автомобиля		1740 - 1865	1765 - 1875	1775 - 1885	1800 - 1925
Полная максимальная масса автомобиля		2510	2510	2510	2510
Максимальная нагрузка на переднюю ось		1200 или 1030 ^{*1}	1200 или 1030 ^{*1}	1200 или 1030 ^{*1}	1200 или 1050 ^{*1}
Максимальная нагрузка на заднюю ось		1650 или 1405 ^{*1} или 1,780 ^{*2}	1650 или 1405 ^{*1}	1650 или 1405 ^{*1}	1780 или 1345 ^{*1}
Количество мест		5			
Двигатель					
Модель		6G72	6G72	6G72	6G74
Рабочий объем, см ³		2972	2972	2972	3497
Коробка передач					
Тип		5-ступенчатая механическая	5-ступенчатая механическая	4-ступенчатая автоматическая	5-ступенчатая механическая или 4-ступенчатая автоматическая ^{*3}
Модель		V5MT1	V5MT1	V4AW3	V5M31 или V4AW3 ^{*3}

ПРИМЕЧАНИЕ:

*1: Автомобили для Бельгии и Франции

*2: Автомобили для Швеции

*3: V25WGRXML6/R6

<АВТОМОБИЛИ С ДИЗЕЛЬНЫМИ ДВИГАТЕЛЯМИ>

Параметры		V24WNDFL6 V24WNDGL6	V24WNHFL6/R6	V24WGNXFL6/R6	V26WNHFL6	V26WGNXFL6/R6 V26WGNXGL6
Размеры автомобиля, мм						
Габаритная длина	①	4075	4120	4145	4120	4145
Габаритная ширина	②	1695	1695	1785	1695	1785
Габаритная высота (без нагрузки)	③	1835	1835	1845	1835	1845
Колесная база	④	2420	2420	2420	2420	2420
Колея передних колес	⑤	1420	1420	1465	1420	1465
Колея задних колес	⑥	1435	1435	1480	1435	1480
Клиренс (дорожный просвет; с нагрузкой)	⑦	205	205	215	190	205
Передний свес	⑧	675	720	720	720	720
Задний свес	⑨	980	980	1005	1005	1005
Масса автомобиля, кг						
Снаряженная масса автомобиля		1690 - 1820	1735 - 1900	1760 - 1905	1830 - 2000	1855 - 2005
Максимальная полная масса автомобиля		2510	2510	2510	2510	2510
Максимальная нагрузка на переднюю ось		1100 или 1070 ^{*1}	1100 или 1070 ^{*1}	1100 или 1070 ^{*1}	1200 или 1115 ^{*1}	1200 или 1115 ^{*1}
Максимальная нагрузка на заднюю ось		1650 или 1565 ^{*1}	1650 или 1565 ^{*1}	1650 или 1565 ^{*1}	1780 или 1440 ^{*1}	1780 или 1440 ^{*1}
Количество мест		5				
Двигатель						
Модель		4D56			4M40	
Рабочий объем, см ³		2477			2835	
Коробка передач						
Тип		5-ступенчатая механическая			5-ступенчатая механическая	5-ступенчатая механическая
Модель		V5MT1			V5MT1	V5M31

ПРИМЕЧАНИЕ:

*1: Автомобили для Бельгии и Франции

<УНИВЕРСАЛ>

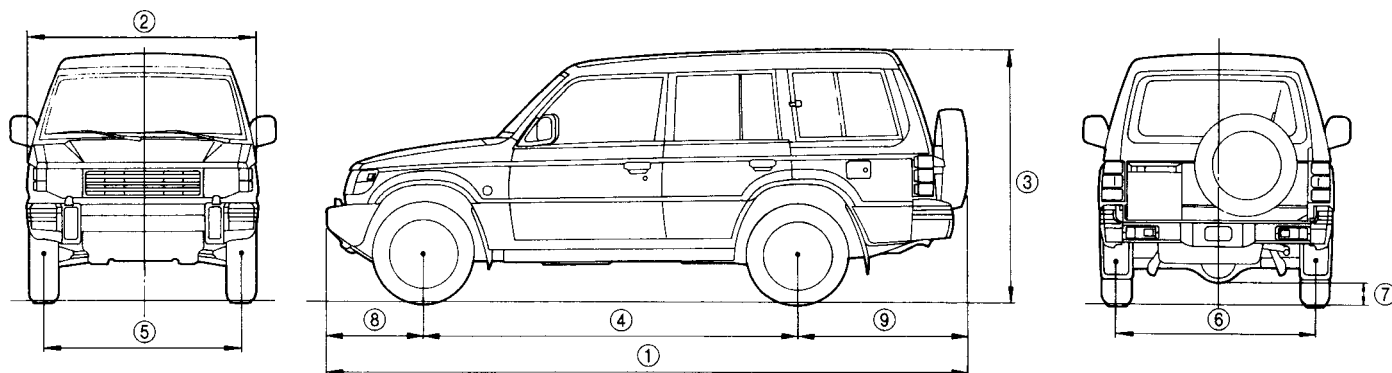

00E0040

<АВТОМОБИЛИ С БЕНЗИНОВЫМИ ДВИГАТЕЛЯМИ>

Параметры		V43WNHVL6/R6	V43WRHVL6/R6	V43WGNXVL6/R6
Размеры автомобиля, мм				
Габаритная длина	①	4700		4725
Габаритная ширина	②	1695		1785
Габаритная высота (без нагрузки)	③	1890		1900
Колесная база	④	2725		2725
Колея передних колес	⑤	1420		1465
Колея задних колес	⑥	1435		1480
Клиренс (дорожный просвет; с нагрузкой)	⑦	205		215
Передний свес	⑧	720		720
Задний свес	⑨	1255		1280
Масса автомобиля, кг				
Снаряженная масса автомобиля		1925 - 2085	1920 – 2105 или 1920 – 2080* ²	1955 - 2115
Максимальная полная масса автомобиля		2650	2650	2650
Максимальная нагрузка на переднюю ось		1200 или 1075* ¹	1200 или 1075* ¹	1200 или 1075* ¹
Максимальная нагрузка на заднюю ось		1650	1650	1650
Количество мест		7		
Двигатель				
Модель		6G72		
Рабочий объем, см ³		2972		
Коробка передач				
Тип		5-ступенчатая механическая	4-ступенчатая автоматическая	5-ступенчатая механическая
Модель		V5MT1	V4AW3	V5MT1

ПРИМЕЧАНИЕ:

*1: Автомобили для Бельгии и Франции

*2: Автомобили для Швеции

Параметры		V43WGRXVL6/R6	V45WGNXVL6/R6	V45WGRXVL6/R6
Размеры автомобиля, мм				
Габаритная длина	①	4725		4725
Габаритная ширина	②	1775		1775
Габаритная высота (без нагрузки)	③	1900		1900
Колесная база	④	2725		2725
Колея передних колес	⑤	1465		1465
Колея задних колес	⑥	1480		1480
Клиренс (дорожный просвет; с нагрузкой)	⑦	215		205
Передний свес	⑧	720		720
Задний свес	⑨	1280		1280
Масса автомобиля, кг				
Снаряженная масса автомобиля		1955 - 2115	1985 - 2150	1980 - 2145
Максимальная полная масса автомобиля		2650	2720	2720
Максимальная нагрузка на переднюю ось		1200 или 1075 ^{*1}	1200 или 1090 ^{*1}	1200 или 1090 ^{*1}
Максимальная нагрузка на заднюю ось		1650	1780 или 1670 ^{*1}	1780 или 1670 ^{*1}
Количество мест		7		
Двигатель				
Модель		6G72	6G74	
Рабочий объем, см ³		2972	3497	
Коробка передач				
Тип		4-ступенчатая автоматическая	5-ступенчатая механическая	4-ступенчатая автоматическая
Модель		V4AW3	V5M31	V4AW3

ПРИМЕЧАНИЕ:

*1: Автомобили для Бельгии и Франции

<АВТОМОБИЛИ С ДИЗЕЛЬНЫМИ ДВИГАТЕЛЯМИ>

Параметры		V46WNDFL6 V46WNDGL6	V46WPDFCL6 V46WPDGCL6	V46WNHFL6/R6 V46WNHGL6
Размеры автомобиля, мм				
Габаритная длина	①	4655		4700
Габаритная ширина	②	1695		1695
Габаритная высота (без нагрузки)	③	1890		1890
Колесная база	④	2725		2725
Колея передних колес	⑤	1420		1420
Колея задних колес	⑥	1435		1435
Клиренс (дорожный просвет; с нагрузкой)	⑦	190		190
Передний свес	⑧	675		720
Задний свес	⑨	1255		1255
Масса автомобиля, кг				
Снаряженная масса автомобиля		1960 - 2095	1920 - 2055	2010 - 2180
Максимальная полная масса автомобиля		2720	2720	2720
Максимальная нагрузка на переднюю ось		1200 или 1145 ^{*1}	1200 или 1145 ^{*1}	1200 или 1145 ^{*1}
Максимальная нагрузка на заднюю ось		1,780 или 1655	1,780 или 1655 ^{*1}	1780 или 1655 ^{*1}
Количество мест		7	5	7
Двигатель				
Модель		4M40		
Рабочий объем, см ³		2835		
Коробка передач				
Тип		5-ступенчатая механическая		
Модель		V5M31		

ПРИМЕЧАНИЕ:

*1: Автомобили для Бельгии и Франции

Параметры		V46WRHFR6	V46WGNXFL6/R6 V46WGNXGL6	V46WGRXFL6/R6 V46WGRXGL6
Размеры автомобиля, мм				
Габаритная длина	①	4700		4725
Габаритная ширина	②	1695		1775
Габаритная высота (без нагрузки)	③	1890		1900
Колесная база	④	2725		2725
Колея передних колес	⑤	1420		1465
Колея задних колес	⑥	1435		1480
Клиренс (дорожный просвет; с нагрузкой)	⑦	190		205
Передний свес	⑧	720		720
Задний свес	⑨	1255		1280
Масса автомобиля, кг				
Снаряженная масса автомобиля		2005 - 2175	2050 - 2180	2055 - 2185
Максимальная полная масса автомобиля		2720	2720	2720
Максимальная нагрузка на переднюю ось		1200 или 1145 ^{*1}	1200 или 1145 ^{*1}	1200 или 1145 ^{*1}
Максимальная нагрузка на заднюю ось		1780 или 1655	1780 или 1655 ^{*1}	1780 или 1655 ^{*1}
Количество мест		7		
Двигатель				
Модель		4M40		
Рабочий объем, см ³		2835		
Коробка передач				
Тип		4-ступенчатая автоматическая	5-ступенчатая механическая	4-ступенчатая автоматическая
Модель		V4AW3	V5M31	V4AW3

ПРИМЕЧАНИЕ:

*1: Автомобили для Бельгии и Франции

Параметры		V44WNDFL6	V44WNDFCL6	V44WNHFL6	V44WGNXFL6/R6
Размеры автомобиля, мм					
Габаритная длина	①	4655	4655	4700	4725
Габаритная ширина	②	1695	1695	1695	1775
Габаритная высота (без нагрузки)	③	1890	1890	1890	1900
Колесная база	④	2725	2725	2725	2725
Колея передних колес	⑤	1420	1420	1420	1465
Колея задних колес	⑥	1435	1435	1435	1480
Клиренс (дорожный просвет; с нагрузкой)	⑦	205	205	205	215
Передний свес	⑧	650	650	720	720
Задний свес	⑨	1280	1280	1255	1280
Масса автомобиля, кг					
Снаряженная масса автомобиля		1865 - 2000	1840 - 1975	1915 - 2110	1950 - 2120
Максимальная полная масса автомобиля		2650	2650	2650	2650
Максимальная нагрузка на переднюю ось		1200 или 1075* ¹	1100 или 1090* ¹	1100 или 1090* ¹	1100 или 1090* ¹
Максимальная нагрузка на заднюю ось		1650	1650	1650	1650
Количество мест		7	5	7	7
Двигатель					
Модель		4D56			
Рабочий объем, см ³		2477			
Коробка передач					
Тип		5-ступенчатая механическая			
Модель		V5MT1			

ПРИМЕЧАНИЕ:

*1: Автомобили для Бельгии и Франции